

DEWALT®



3 ANOS DE GARANTIA

REGISTO ATÉ 4 SEMANAS DA DATA COMPRA
APLICAM-SE TERMOS E CONDIÇÕES DEWALT
DETALHES EM WWW.DEWALT.PT/3



CATÁLOGO TABELA 2017

**FERRAMENTAS ELÉTRICAS
INSTRUMENTOS LASER
FERRAMENTAS DE JARDIM
ARMAZENAMENTO
ACESSÓRIOS**

DEWALT®

Mais de 30 anos de experiência

no fabrico de Ferramentas Eléctricas para a construção profissional, nas nossas instalações em Idstein, Alemanha

Mais de 50 anos de experiência

a projetar e fabricar soluções de perfuração de alta qualidade para a construção profissional, nas nossas instalações em Buchberg, Alemanha

- Software de simulação desenvolvidos em parceria com a indústria automóvel
- Instalações para testes baseadas nas aplicações, líderes no sector
- Última tecnologia no fabrico de acessórios de perfuração
- Design premiado

Graças ao seu design e fabrico próprios, a qualidade das soluções de perfuração DEWALT superam os requisitos das tarefas profissionais mais exigentes.



PORQUÊ DEWALT

PESQUISA JUNTO DO UTILIZADOR

Em média, falamos com 20,000 utilizadores todos os anos, como parte do processo de desenvolvimento de novos produtos

Uma compreensão abrangente das tarefas reais que os nossos utilizadores realizam é o que nos permite desenvolver características de produtos que são verdadeiros benefícios para os nossos utilizadores

PRODUTOS INOVADORES

Para apoiar os nossos utilizadores e levar para a frente a nossa indústria, a DEWALT desenvolve constantemente produtos verdadeiramente inovadores, em múltiplas áreas

Esta supremacia técnica é regularmente reconhecida por prémios internacionais de projecto

GAMA COMPLETA DE PRODUTOS DE ALTA QUALIDADE

A DEWALT é um fornecedor completo de ferramentas eléctricas e acessórios para empreiteiros e profissionais

FIDELIDADE DO UTILIZADOR

A garantia DEWALT e a rede de serviços técnicos de primeira linha, fazem com que os nossos clientes confiem na qualidade dos nossos produtos. Quem adquire os nossos produtos pela primeira vez tornasse fiel à DEWALT

A DEWALT participa ativamente em eventos por toda a Europa construindo a reputação da nossa marca, gerando um enorme interesse pela nossa variada carteira de produtos

DEWALT®

AS REGRAS DO JOGO MURARAM

DEWALT marcou o início da revolução em ferramentas sem fio, oferecendo mobilidade, autonomia e desempenho sem igual para milhões de utilizadores em todo o mundo. Com esta inovação, a DEWALT tem finalmente desbloqueado todo o potencial da gama sem fio e possuindo agora um sistema revolucionário de bateria XR FLEXVOLT, a primeira bateria flexível 54/18V do mundo, e o início de uma nova era na tecnologia de ferramentas elétricas.

54V
LITHIUM ION



www.DEWALT.pt/XRFLEXVOLT



XR FLEXVOLT™

A POTÊNCIA DO FIO | A LIBERDADE DO SEM FIO



XR FLEXVOLT é uma gama de ferramentas de potência 54V, que oferece um desempenho inigualável que irá superar as expectativas de todos os profissionais.

A bateria XR FLEXVOLT ligada a uma ferramenta de 54V fornece energia, autonomia e desempenho nunca antes visto - para realizar de forma confiável todas essas tarefas exigentes que requerem mais energia, sem o incômodo de arrastar cabos elétricos ou geradores, proporcionando uma maior segurança.

XR FLEXVOLT é totalmente compatível com todas as ferramentas elétricas da DEWALT de 18V existentes na gama XR - que oferecem a flexibilidade de uma maior autonomia e permitindo aos utilizadores operarem com um único sistema de baterias, com todas as suas ferramentas sem fio, para maior conforto e economia.

XR FLEXVOLT

**O PRIMEIRO SISTEMA DO MUNDO
COM BATERIA FLEXÍVEL 18/54 VOLTS**

PERFORM PROTECT™

Em 2007, a DEWALT estabeleceu para si o desafio de criar o sistema mais abrangente de ferramentas de construção profissional com o melhor desempenho e as mais seguras do mundo. Este é o sistema “Perform & Protect” (Desempenho e Protecção), composto por produtos que cumprem critérios rigorosos numa ou mais das seguintes principais áreas orientadas para a segurança: **Vibração; Controlo; Poeiras.**

VIBRAÇÃO

A exposição à vibração pode provocar um número elevado de doenças, geralmente conhecidas como o síndrome de vibrações transmitidas ao sistema mão-braço (HAVS). Outras condições incluem o síndrome do canal cárpico e o síndrome do dedo branco.

D25601K

Martelo Combinado SDS-Max 45 mm

- 50% de redução de vibrações em comparação ao modelo anterior
- Punho traseiro flutuante
- Punho lateral amortecido



Quando o logo “Perform & Protect” faz referência à **VIBRAÇÃO**, a redução dos níveis de Vibração Tri-Axial é garantida, aumentando o tempo de uso sem reduzir o rendimento.

DCH273

Martelo sem fio XR 5.0AH

- A vibração mais baixa do mercado
- Mecanismo de percussão flutuante



CONTROLO

Funcionalidades únicas e inovadoras de controlo de torque



XLR[®]

GAMA XLR[®] SÉRIE DE DEWALT[®]

O design otimizado da cabeça proporciona durabilidade melhorada e vibração reduzida. Uma hélice de 4 canais melhora a velocidade de perfuração através da remoção mais rápida dos resíduos. Estas funcionalidades são combinadas para fornecer um desempenho e uma durabilidade superiores no betão mais resistente.



MADE IN GERMANY



POEIRAS

Soluções líderes em extração de poeiras industrial



VIBRAÇÃO

50% menos vibração*

CONTROLO



Existe a possibilidade da ferramenta bloquear quando perfurar ou cortar. Isto poderia danificar a ferramenta ou provocar ferimentos pessoais. Quando o logo "Perform & Protect" é atribuído ao controlo, há garantia de que funcionalidades adicionais e inovadoras de segurança de controlo de torque foram incorporadas na concepção da ferramenta.

DWE4227

- A força de torque que limita a embraiagem (mecânica e elétrica) reduz a reacção máxima do par se o disco se atasca



POEIRAS

DWE46150

- Protector de 115-125mm para recolha de partículas nocivas de pó durante tarefas de polimento



A inalação de poeiras no ar pode conduzir a uma variedade de condições de saúde a longo prazo, tais como a silicose e doença pulmonar obstrutiva crónica (DPOC). Quando o logo "Perform & Protect" é atribuído a POEIRAS, há garantia de que o potencial de inalação de poeiras foi reduzido para proporcionar um ambiente de trabalho mais limpo e seguro.

* Comparação da vibração entre os modelos D25501 e D25601K



A MELHOR GARANTIA PARA O PROFISSIONAL

A DEWALT® está confiante na qualidade dos seus produtos e oferece uma excelente garantia para profissionais. Esta declaração de garantia é um complemento, e não interfere de alguma maneira com os seus direitos contratuais. A garantia é válida dentro do território dos Estados Membros da União Europeia e do Espaço Europeu de Comércio Livre.

Se a sua ferramenta DEWALT avariar devido a materiais defeituosos ou de fabricação no prazo de 12 meses a partir da data da compra, a DEWALT pode, substituir todas as peças com defeito gratuitamente ou, a nosso critério, substituir a unidade, livre de encargos, sempre e quando:

- O produto não tenha sido utilizado inadequadamente
- O produto tenha sofrido o uso e desgaste aceitáveis
- Não se verificou tentativas de reparações por parte de pessoal não autorizado
- Se apresente o comprovativo de compra

Pode prolongar a garantia das suas ferramentas DEWALT® até 3 anos em www.dewalt.pt/3. Basta registar-se em MyDEWALT com os seus produtos em, "As minhas ferramentas" e imprimir o seu certificado. Para aceder a esta garantia, as ferramentas têm de ser registadas até 4 semanas após a data de compra.

Alguns produtos estão excluídos, e são aplicador os termos e condições DEWALT. Para obter uma lista completa de exclusões, consulte o mesmo registo de web.

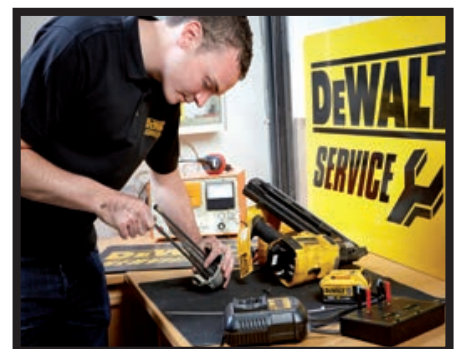
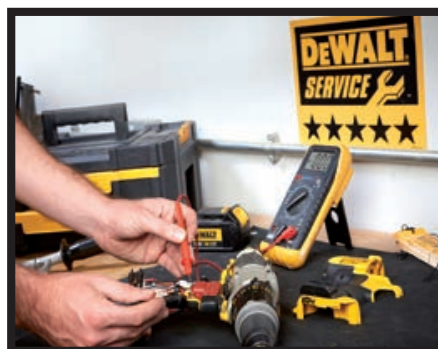

ÍNDICE



GARANTIA DEWALT®



**SERVIÇOS DE
ASSISTÊNCIA TÉCNICA**



**FERRAMENTAS
ELÉTRICAS**



**INSTRUMENTOS
LASER**



**FERRAMENTAS
DE JARDIM**



ARMAZENAMENTO



ACESSÓRIOS



**TABELA DE PREÇOS /
ÍNDICE ALFANUMÉRICO**

NOTA 1.- A DEWALT® reserva-se no direito de mudar as condições e preços desta TABELA sem aviso prévio.

NOTA 2.- Todos os dados desta TABELA são correctos no momento desta impressão salvo erros tipográficos.

NOTA 3.- Todos os preços são válidos para Portugal a partir de 6 de Fevereiro de 2017.

ATENÇÃO:

As categorias de ferramentas elétricas, armazenagem e acessórios, são regidos por diferentes descontos de tabela

ÍNDICE DE FERRAMENTAS DEWALT®

	PÁGINA		PÁGINA
Ferramentas com bateria XR LÍTI0 - GAMA 7,2V	14	Rebarbadoras	38
Ferramentas com bateria XR LÍTI0 - GAMA 10,8V	14	Esmeriladoras, Polidoras, Retificadoras e Rebarbadora Direita	39
Ferramentas com bateria XR LÍTI0 - GAMA 14,4V	16	Serras de Corte rápido	39
18V - Martelos SDS-Plus	16	Pistola de Ar Quente	40
18V - Berbequins com Percussão	16	Ferramentas Oscilantes	40
18V - Berbequins Aparafusadores	17	Serras Circulares e de Mergulho	41
18V - Aparafusadora de Impacto	17	Serras de Sabre	42
18V - Chaves de Impacto	17	Serras Universais - Alligator®	42
18V - Rebarbadoras	18	Serras de Recortes	43
18V - Aparafusadores Gesso Cartonado e Estrutura Metálica	18	Lixadoras	44
18V - Serras e Serras de Esquadria	18	Plainas	45
18V - Pistolas de Pregos	19	Tupias e Faceadoras	46
18V - Outras ferramentas com bateria	19	Ranhuradora	46
18V - Ferramentas sem bateria nem carregador	20	Serras de Esquadria	48
18V - Rádios	22	Bancadas de Trabalho	49
Ferramentas com bateria XR FLEXVOLT LÍTI0 - GAMA 54V	24	Serras Combinadas TGS	51
Baterias e Carregadores	26	Máquinas Estacionárias	52
Aparafusadores universais e para gesso cartonado	28	Serras de Braço Radial	52
Chaves de Impacto	28	Mesas de Serrar	52
Berbequins Rotativos	29	Serras de Cinta	53
Berbequim Angular	29	Plainas Desengrossadeiras	53
Coluna Eletromagnética	29	Aspiradores	54
Berbequins Misturadores	29	Ferramentas Pneumáticas	57
Berbequins com Percussão	30	Instrumentos Laser	59
Perfuração e Corte de Diamante	31	Ferramentas de Jardim	64
Martelos SDS-Plus	32	Armazenamento	68
Martelos SDS-Max	33	Acessórios	74
Martelos Demolidores	34	Tabela de preços e índice alfanumérico	136
Rebarbadoras de Acabamentos	36		

	REFERÊNCIA	CÓDIGO DE BARRAS	POTÊNCIA	DESCRIÇÃO	
FERRAMENTAS COM BATERIA XR LÍTIO - GAMA 7,2V 					
APARAFUSADORA COMPACTA					
	DCF680G2-QW	5035048439296	7.2V	APARAFUSADORA DE DUAS POSIÇÕES 7,2V 1/4" Li-Ion 1,0Ah Tecnologia giroscópica que reconhece o movimento da mão para maior precisão e controlo. Punho de duas posições. Encabadouro de 1/4". 0-430 rpm, 4Nm de torque máx. suportado, luz LED, indicador de estado de carga da bateria, peso 0,5kg. EQUIPAMENTO STANDARD: duas baterias 7,2V Li-Ion 1,0Ah, carregador 7,2V Li-Ion, mala	

FERRAMENTAS COM BATERIA XR LÍTIO - GAMA 10,8V  					
BERBEQUINS E APARAFUSADORES					
	DCD710D2-QW	5035048453247	10,8V	BERBEQUIM APARAFUSADOR XR 10,8V Bucha 1,5-10mm, 0-400/1500 rpm, 24Nm de torque, 15 posições de torque de ajuste, potência de saída 180W, 1,1kg. EQUIPAMENTO STANDARD: duas baterias de lítio XR 2,0Ah, carregador, mala.	
	DCF610D2-QW	5035048453278	10,8V	APARAFUSADOR XR 10,8V 0-1050 rpm, 8Nm de torque, 15 posições de torque de ajuste, potência de saída 154W, 0,96kg. EQUIPAMENTO STANDARD: duas baterias de lítio XR 2,0Ah, carregador, mala.	
CHAVES E APARAFUSADORA DE IMPACTO					
	DCF813D2-QW	5035048453308	10,8V	CHAVE DE IMPACTO 10,8V XR Li-Ion 3/8" 0-2450 rpm, 3400 ipm, 130Nm de torque, potência de saída 147W, diâmetro máx. recomendado 6mm, 1,04kg. EQUIPAMENTO STANDARD: duas baterias de lítio XR 2,0Ah, carregador, mala.	
	DCF813S2J1	3148519411690	10,8V	CHAVE DE IMPACTO 10,8V XR Li-Ion 3/8" COM 26 CHAVES DE CAIXA FACOM 0-2450 rpm, 3400 ipm, 130Nm de torque, potência de saída 147W, diâmetro máx. recomendado 6mm, 1,04kg. Módulo de 26 pontas de caixa e pontas de impacto compatível com carro FACOM. EQUIPAMENTO STANDARD: 2 baterias lítio XR 1,5Ah, carregador, mala TSTAK"	
	DCF815D2-QW	5035048453339	10,8V	APARAFUSADORA DE IMPACTO 10,8V 2,0Ah 1/4" 0-2450 rpm, 0-3400 ipm, 107Nm de torque, potência de saída 147W, diâmetro máx. recomendado 6mm, 1,04kg. EQUIPAMENTO STANDARD: duas baterias de lítio XR 2,0Ah, carregador, mala.	

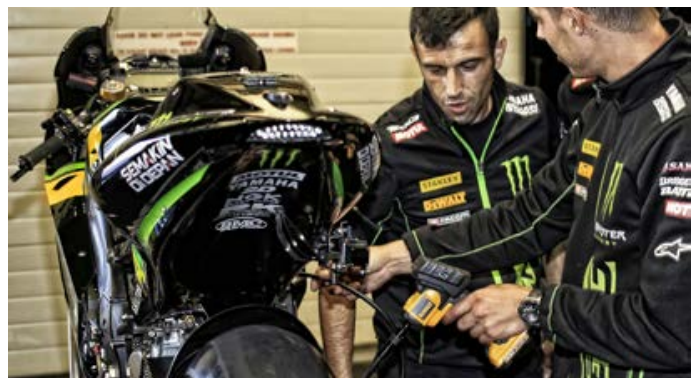



	REFERÊNCIA	CÓDIGO DE BARRAS	POTÊNCIA	DESCRIÇÃO
CONJUNTOS 10,8V				
	DCK211D2T-QW	5035048547076	10,8V	KIT 10,8V = Berbequim Aparafusador XR + Aparafusadora Impacto XR + Organizador TSTAKV BERBEQUIM APARAFUSADOR XR 10,8V Bucha 1,5-10mm 0-400/1500 rpm, 24Nm de torque, 15 posições de torque de ajuste, potência de saída 180W, 1,1kg. APARAFUSADORA DE IMPACTO 10,8V 1/4" 0-2450 rpm, 0-3400 ipm, 107Nm de torque, potência de saída 147W, diâmetro máx. recomendado 6mm, 1,04kg. EQUIPAMENTO STANDARD: duas baterias de lítio XR 2,0Ah, carregador, organizador TSTAKV
	DCK215D2T-QW	5035048646007	10,8V	KIT 10,8V = Berbequim Aparafusador XR + Nível laser autonivelante de 2 linhas + Mala TSTAK II BERBEQUIM APARAFUSADOR XR 10,8V Bucha 1,5-10mm 0-400/1500 rpm, 24Nm de torque, 15 posições de torque de ajuste, potência de saída 180W, 1,1kg. LASER AUTONIVELANTE DE LINHAS EM CRUZ 10,8V Laser autonivelante de linhas em cruz 10,8V Classe 2, autonivelamento +/-4°, precisão +/- 3mm/10m. Projeção de duas linhas em cruz a 90°. Modo contínuo. Alcance de até 15 m (sem recetor) e de até 50 m (com recetor). EQUIPAMENTO STANDARD: duas baterias de lítio XR 2,0Ah, carregador, suporte de parede, mala TSTAK II.
OUTRAS FERRAMENTAS 10,8 V				
	DCS310D2-QW	5035048463376	10,8V	Serra Sabre XR 10,8V Li-Ion 2,0Ah potência de saída 104W, 0-2700 gpm, ajuste de 3 posições do punho, dimensão de golpe de 14mm, fixação rápida da lâmina, 1,4kg. EQUIPAMENTO STANDARD: duas baterias de lítio XR 2,0Ah, carregador, mala.
	DCT410D1K-QW	5035048637968	10,8V	Câmara de inspeção 10,8V Li-Ion 2,0Ah Ecrã LCD amovível de 3,5" 320x480 dpi com possibilidade de utilizar uma rede sem fio, zoom de 3 aumentos, gravação de vídeo e foto, cabo resistente à água até 3 metros, cabeça de inspeção com iluminação LED, 1,0kg. Sensores FACOM de 16 e 5,5mm para câmara de inspeção de 0,9m de comprimento. EQUIPAMENTO STANDARD: Sensores FACOM de 16 e 5,5mm de 0,9m comprimento, uma bateria de lítio XR 2,0Ah, carregador 10,8V XR, acessórios para o cabo (íman, gancho, espelho) e mala.
	DCT414D1-QW	5035048466421	10,8V	Medidor de temperatura 10,8V Li-Ion 2,0Ah Nível de temperatura de -30° a +550°, precisão +/- 1,5°, emissividade ajustável de 0,1-1,0, resolução ótica de 12:1, ecrã com retroiluminação, ajuste de alarme, indicador LED quente (vermelho) e frio (azul), laser de classe 2, 0,5kg. EQUIPAMENTO STANDARD: uma bateria XR de lítio 2,0Ah, carregador, mala.
FERRAMENTAS SEM BATERIA NEM CARREGADOR				
	DCL510N-XJ	5035048296745	10,8V	Lanterna LED 10,8V XR Li-Ion sem carregador/bateria com cabeça rotativa. Em caixa de cartão.
	DCT410N-XJ	5035048381472	10,8V	Câmara de inspeção XR 10,8V sem carregador/bateria. Em caixa de cartão.

FERRAMENTAS COM BATERIA XR LÍCIO - GAMA 18V





MARTELOS SDS-PLUS

	DCH253M2-QW PERFORM PROTECT 6.6m/s ²	5035048439104	18V	MARTELO ELETROPNEUMÁTICO XR SDS-Plus 18V 24mm, Energia de impacto (EPTA 05/2009) 2,1J, potência de saída de 400W, Velocidade 0-1200 rpm, 0-4500 ipm, 3 modos de trabalho (rotação, percussão e cinzelado), 3,1kg. EQUIPAMENTO STANDARD: duas baterias XR lítio de 4,0Ah, carregador multi-voltagem XR, punho multiposição, mala.
	DCH273P2-QW PERFORM PROTECT 6.6m/s ² BRUSHLESS	5035048556504	18V	MARTELO ELETROPNEUMÁTICO SEM ESCOVAS XR SDS-Plus 18V 24mm, Energia de impacto (EPTA 05/2009) 2,1J, potência de saída de 400W, Velocidade 0-1100 rpm, 0-4600 ipm, 3 modos de trabalho (rotação, percussão e cinzelado), 3,1kg. EQUIPAMENTO STANDARD: duas baterias XR lítio de 5,0Ah, carregador multi-voltagem XR, pinça para cinto, punho multiposição, mala.
	DCH275P2-QW PERFORM PROTECT 6.6m/s ² BRUSHLESS	5035048556542	18V	MARTELO ELETROPNEUMÁTICO SEM ESCOVAS XR SDS-Plus 18V 24mm + SISTEMA DE ASPIRAÇÃO Energia de impacto (EPTA 05/2009) 2,1J, potência de saída de 400W, velocidade 0-1100 rpm, 0-4600 ipm, 3 modos de trabalho (rotação, percussão e cinzelado), 3,3kg. EQUIPAMENTO STANDARD: duas baterias XR Li-Ion 5,0Ah, carregador multi-voltagem XR, pinça para cinto, punho multiposição, Bucha SDS plus de libertação rápida (QCC) de 13mm, mala TSTAK II + sistema de extração de pó
	DCH283P2-QW PERFORM PROTECT 8.5m/s ² BRUSHLESS	5035048648629	18V	MARTELO ELETROPNEUMÁTICO SEM ESCOVAS XR SDS-Plus 18V 26mm, Energia de impacto (EPTA 05/2009) 2,8J, Velocidade 0-980 rpm, 0-3390 ipm, 3 modos de trabalho (rotação, percussão e cinzelado), 4,2kg. EQUIPAMENTO STANDARD: duas baterias XR lítio de 5,0Ah, carregador multi-voltagem XR, pinça para cinto, punho multiposição, mala TSTAK VI.

NOVIDADE





BERBEQUINS COM PERCUSSÃO XRP - 3 VELOCIDADES

	DCD996P2-QW XRP BRUSHLESS	5035048644492	18V	BERBEQUIM PERCUSSÃO SEM ESCOVAS 18V XR Li-Ion 5,0Ah - 3 VELOCIDADES - Bucha 1,5-13mm. 0-450/1300/2000 rpm, 0-8600/25500/38250 ipm/ 95Nm de torque, potência de saída de 820W, 11 posições ajustáveis de torque, 2,1kg. EQUIPAMENTO STANDARD: duas baterias XR Li-Ion 5,0Ah, carregador multi-voltagem XR, punho multiposição, retenção magnética de pontas, pinça para cinto, mala TSTAK.
	DCD996P2B-QW XRP BRUSHLESS	5035048644522	18V	BERBEQUIM PERCUSSÃO SEM ESCOVAS 18V XR COM BATERIAS Bluetooth Li-Ion 5,0Ah - 3 VELOCIDADES - Bucha 1,5-13mm. 0-450/1300/2000 rpm, 0-8600/25500/38250 ipm/ 95Nm de torque, potência de saída de 820W, 11 posições ajustáveis de torque, 2,1kg. EQUIPAMENTO STANDARD: duas baterias XR Li-Ion 5,0Ah com Bluetooth, carregador multi-voltagem XR, punho multiposição, retenção magnética de pontas, pinça para cinto, mala TSTAK.



	REFERÊNCIA	CÓDIGO DE BARRAS	POTÊNCIA	DESCRIÇÃO
BERBEQUINS COM PERCUSSÃO COMPACTOS - 2 VELOCIDADES				
	DCD776C3-QW	5035048480052	18V	BERBEQUIM PERCUSSÃO COMPACTO XR 18V Li-Ion 1,3Ah - 2 VELOCIDADES - Bucha 1,5-13mm. 0-450/1500 rpm, 0-7650/25500 ipm, 42Nm de torque, potência de saída de 300W, 1,72kg. EQUIPAMENTO STANDARD: três baterias XR Li-Ion 1,3Ah, carregador multi-voltagem XR, mala.
	DCD795S2-QW BRUSHLESS	5035048637388	18V	BERBEQUIM PERCUSSÃO COMPACTO SEM ESCOVAS XR 18V Li-Ion 1,5Ah - 2 VELOCIDADES - Bucha 1,5-13mm 0-600/2.000 rpm, 0-10.200/34.000, 60Nm de torque, potência de saída de 360W, 1,62kg. EQUIPAMENTO STANDARD: duas baterias XR Li-Ion 1,5Ah carregador multi-voltagem XR, retenção magnética de pontas, pinça para cinto, mala TSTAK.
	DCD796D2-QW BRUSHLESS	5035048616215	18V	BERBEQUIM PERCUSSÃO COMPACTO SEM ESCOVAS XR 18V Li-Ion 2,0Ah - 2 VELOCIDADES - Bucha 1,5-13mm 0-550/2000 rpm, 0-9350/34000 ipm, 70Nm de torque, potência de saída de 360W, 1,6kg. EQUIPAMENTO STANDARD: duas baterias XR Li-Ion 2,0Ah, carregador multi-voltagem XR, retenção magnética de pontas, pinça para cinto, mala TSTAK.
	DCD796P2-QW BRUSHLESS	5035048616628	18V	BERBEQUIM PERCUSSÃO COMPACTO SEM ESCOVAS XR 18V Li-Ion 5,0Ah - 2 VELOCIDADES - Bucha 1,5-13mm 0-550/2000 rpm, 0-9350/34000 ipm, 70Nm de torque, potência de saída de 360W, 1,6kg. EQUIPAMENTO STANDARD: duas baterias XR Li-Ion 5,0Ah, carregador multi-voltagem XR, retenção magnética de pontas, pinça para cinto, mala TSTAK.
BERBEQUINS APARAFUSADORES COMPACTOS - 2 VELOCIDADES				
	DCD771C2-QW	5035048444542	18V	BERBEQUIM APARAFUSADOR COMPACTO XR 18V Li-Ion 1,3Ah - 2 VELOCIDADES - Bucha 1,5-13mm. 0-450/1500 rpm, 42Nm de torque, potência de saída de 300W, 1,65kg. EQUIPAMENTO STANDARD: duas baterias XR Li-Ion 1,3Ah, carregador multi-voltagem XR, mala.
	DCD791D2-QW BRUSHLESS	5035048616239	18V	BERBEQUIM APARAFUSADOR COMPACTO SEM ESCOVAS XR 18V Li-Ion 2,0Ah - 2 VELOCIDADES - Bucha de 1,5-13mm. 0-550/200 rpm, 70Nm de torque, potência 460W, 1,5kg. EQUIPAMENTO STANDARD: duas baterias XR de Li-Ion 2,0Ah, carregador multi-voltagem XR, pinça para cinto, retenção magnética de pontas e mala TSTAK.
	DCD791P2-QW BRUSHLESS	5035048616567	18V	BERBEQUIM APARAFUSADOR COMPACTO SEM ESCOVAS XR 18V Li-Ion 5,0Ah - 2 VELOCIDADES - Bucha de 1,5-13mm. 0-550/200 rpm, 70Nm de torque, potência 460W, 1,5kg. EQUIPAMENTO STANDARD: duas baterias XR de Li-Ion 5,0Ah, carregador multi-voltagem XR, pinça para cinto, retenção magnética de pontas e mala TSTAK.
APARAFUSADORA DE IMPACTO 1/4"				
	DCF887P2-QW BRUSHLESS	5035048616079	18V	APARAFUSADOR IMPACTO SEM ESCOVAS XR 18V Li-Ion 5,0Ah Portapontas 6,35mm (1/4"), 205Nm de torque, 0-1000-2800-3250 rpm, 0-3800 ipm, potência de saída 400W, 1,32kg. EQUIPAMENTO STANDARD: duas baterias XR Li-Ion 2,0Ah, carregador multi-voltagem XR, retenção magnética de pontas, pinça para cinto, mala TSTAK.
CHAVES DE IMPACTO 1/2" ALTO TORQUE				
	DCF899HP2-QW BRUSHLESS	5035048548042	18V	CHAVE DE IMPACTO SEM ESCOVAS XR 18V 1/2" ALTO TORQUE COM ANEL DE RETENÇÃO 950Nm de torque, esforço de torção 1625Nm, 0 a 400/1200/1900 rpm/ 0-2400 ipm/ potência de saída 610W, máx. capacidade M20, peso 3,3kg. EQUIPAMENTO STANDARD: duas baterias XR Li-Ion 5Ah, carregador multi-voltagem XR, mala TSTAK II

	REFERÊNCIA	CÓDIGO DE BARRAS	POTÊNCIA	DESCRIÇÃO
CHAVE DE IMPACTO 1/2"				
	DCF880M2-QW	5035048390634	18V	CHAVE DE IMPACTO XR 18V 1/2" 4,0Ah Li-Ion 203Nm de torque, 0-2300 rpm, 0-2700 ipm, potência de saída 250W, máx. capacidade M16, peso 1,6kg. EQUIPAMENTO STANDARD: duas baterias XR Li-Ion 4,0Ah, carregador multi-voltagem XR, mala
REBARBADORA DE ACABAMENTOS				
	DCG412M2-QW	5035048390894	18V	REBARBADORA DE ACABAMENTOS XR 18V 125mm Potência de saída 405W, 7000 rpm, máx. diâmetro de disco 125mm, rosca M14, 2,9kg. EQUIPAMENTO STANDARD: duas baterias XR Li-Ion 4,0Ah, carregador multi-voltagem XR, pega lateral de 2 posições, guarda protetora sem chave, chave, mala.
APARAFUSADORES PARA GESSO CARTONADO E PARA ESTRUTURAS METÁLICAS				
	DCF620D2-QW BRUSHLESS	5035048468586	18V	APARAFUSADOR PARA GESSO CARTONADO SEM ESCOVAS XR 1/4" 18V Li-Ion 2,0Ah Bucha 6,35mm, Velocidade de carga 0-4400 rpm, 30Nm de torque, potência de saída 435W, 1,88kg. EQUIPAMENTO STANDARD: duas baterias Li-Ion XR 2,0Ah, carregador multi-voltagem XR, batente de profundidade (nariz), DT7520 portapontas magnético com uma ponta 25mm PR2, mala TSTAK II
	DCF620D2K-QW BRUSHLESS	5035048468524	18V	APARAFUSADOR PARA GESSO CARTONADO SEM ESCOVAS XR 1/4" 18V Li-Ion 2,0Ah Bucha 6,35mm, Velocidade de carga 0-4400 rpm, 30Nm de torque, potência de saída 435W, 1,88kg. EQUIPAMENTO STANDARD: duas baterias Li-Ion XR 2,0Ah, carregador multi-voltagem XR, batente de profundidade (nariz), DT7520 portapontas magnético com uma ponta 25mm PR2, mala TSTAK II
	DCF622P2-QW BRUSHLESS	5035048654774	18V	APARAFUSADOR ESTRUTURA METÁLICA SEM ESCOVAS XR 18V Li-Ion 5,0Ah com embraiagem ajustável para um ajuste rápido de estruturas metálicas e outras aplicações de folha de metal. Porta-pontas 6,15mm, velocidade em vazio, 0-2000 rpm, 5-30Nm de torque, potência de saída 850W, 1,97Kg. EQUIPAMENTO STANDARD: duas baterias Li-Ion XR 5,0Ah, carregador multi-voltagem XR, mala TSTAK II
NOVIDADE				
SERRAS E SERRA DE ESQUADRIA				
	DCS391M2-QW	5035048390733	18V	SERRA CIRCULAR XR 18V Potência de saída de 460W, 3700 rpm, diâmetro da lâmina 165x20mm, capacidade de biselado 50°, máx. profundidade de corte a 90°/45° de 55/24mm, 3,8kg. EQUIPAMENTO STANDARD: lâmina de serra de 165x20mm, chave Allen, adaptador para aspiração, carregador multi-voltagem XR, duas baterias e mala.
	DCS380M2-QW	5035048390870	18V	SERRA DE SABRE XR 18V Potência de saída de 560W, 0-2950 cpm, dimensão de golpe 28,6mm, fixação rápida da lâmina com 4 posições ajustáveis, 3,3kg. EQUIPAMENTO STANDARD: duas baterias XR Li-Ion 4,0Ah, carregador multi-voltagem XR, mala
	DCS331M2-QW	5035048390757	18V	SERRA DE RECORTES XR 18V Potência de saída 400W, 0-3000 cpm, dimensão de golpe de 26mm, capacidade de bisel de 45°, máx. profundidade de corte em madeira/metalo de 135/10mm, 3,1kg. EQUIPAMENTO STANDARD: duas baterias XR Li-Ion 4,0Ah, carregador multi-voltagem XR, revestimento antiarranhões da base, adaptador para aspiração, mala.
	DCS365M2-QW	5035048613955	18V	SERRA DE ESQUADRIA TELESCÓPICA XR 18V Ø184mm + XPS Motor universal com escovas, linha indicadora do corte com sombra XPS, diâmetro da lâmina 184mm, diâmetro interior 16mm, 3750 rpm, capacidade de esquadria (dir./esq.) 48°/48°, capacidade máxima de corte 250mm, 11,5kg. EQUIPAMENTO STANDARD: duas baterias XR Li-Ion 4,0Ah

	REFERÊNCIA	CÓDIGO DE BARRAS	POTÊNCIA	DESCRIÇÃO
PISTOLAS DE PREGOS				
	DCN660D2-QW BRUSHLESS	5035048558379	18V	PISTOLAS DE PREGOS de acabamento SEM ESCOVAS com funcionamento mecânico, sem gás, com bloqueio seguro de disparo. Diâmetro do prego 1,6mm (16 Ga), ângulo do compartimento de 20°, comprimento do prego 32-63mm, capacidade do carregador de 110 pregos, vibração/incerteza <2,5/1,5 m/s ² , peso 2,65kg. EQUIPAMENTO STANDARD: duas baterias 2,0Ah Li-Ion XR, carregador multi-voltagem XR, mala.
	DCN692P2-QW PERFORM PROTECT BRUSHLESS	5035048467770	18V	PISTOLAS DE PREGOS DE ESTRUTURAS SEM ESCOVAS XR 18V - 2 VELOCIDADES Versatilidade de 30° a 34° de inclinação com pregos e a capacidade máxima do carregador de 55 pregos, diâmetro máx. do prego de 2,8 a 3,3mm, comprimento do prego 50-90mm, modo de disparo sequencial e rajada, bloqueio de disparo seco, energia de impacto (EPTA 05/2009) 105 J, nível de temperatura -20° a +50°C, sinalização dupla LED (bateria descarregada, prego encravado), bloqueio da máquina, 4,1kg. EQUIPAMENTO STANDARD: duas baterias XR Li-Ion 5,0Ah, carregador multi-voltagem XR, pinça para cinto, protetor anti-marcas, mala.
OUTRAS FERRAMENTAS COM BATERIA				
	DCGG571M1-QW	5035048441947	18V	PISTOLA DE ENGRAXAR 18V XR Li-Ion Pressão de saída de 690 bar, capacidade de lubrificante 400g, mangueira de 1m de comprimento, 3,6 kg EQUIPAMENTO STANDARD: uma bateria XR Li-Ion 4,0Ah, carregador multi-voltagem XR, alça para o ombro, mala
	DCS355D2-QW BRUSHLESS	5035048441015	18V	MULTI-FERRAMENTA OSCILANTE SEM ESCOVAS XR 18V Potência de saída de 300W, velocidade 0-22000 opm, 1,6° de ângulo de oscilação, sistema de troca rápida de acessórios, gatilho de velocidade, 1,4kg. EQUIPAMENTO STANDARD: duas baterias XR Li-Ion 2,0Ah, carregador multi-voltagem XR, lâmina de serra para madeira com pregos 31 x 43mm, lâmina de serra para madeira 31 x 43mm, lâmina de serra segmentada, lâmina de serra de detalhes, raspador de carboneto para azulejos, lixas (25 unidades de diversos graus), raspador rígido, adaptador universal, batente de profundidade/guia de corte reto, prato de lixar, adaptador de extração de pó, mala TSTAK
	DCP580P2-QW BRUSHLESS	5035048616284	18V	Plaina sem escovas XR 18V com tambor grande de lâmina dupla de TCT, troca rápida da lâmina, parte frontal e traseira da sapata grande para melhor estabilidade, compatível com sistema "Air-Lock" de DEWALT. 15000 rpm, profundidade máxima de corte 2,0mm, profundidade de desbaste 9,0mm, largura da plaina 82mm, comprimento da base, 295mm, diâmetro do tambor 48mm, peso 3,1kg. EQUIPAMENTO STANDARD: 2 baterias, carregador multi-voltagem XR, lâminas reversíveis com ponta de carboneto de tungstênio (TCT), chave Hex, chave Torx, guia paralela, placa de alinhamento da lâmina, saco de pó DWV9390, mala TSTAK











	REFERÊNCIA	CÓDIGO DE BARRAS	POTÊNCIA	DESCRIÇÃO
FERRAMENTAS SEM BATERIA NEM CARREGADOR				
	 DCH283NT-XJ PERFORM PROTECT 8.5m/s ² BRUSHLESS	5035048665046	18V	MARTELO ELETROPNEUMÁTICO SEM ESCOVAS XR SDS PLUS 18V 2,8J SEM CARREGADOR/BATERIA. Com mala TSTAK.
	 DCH273N-XJ PERFORM PROTECT 6.6m/s ² BRUSHLESS	5035048557334	18V	MARTELO ELETROPNEUMÁTICO SEM ESCOVAS XR SDS PLUS 18V 2,1J SEM CARREGADOR/BATERIA. Em caixa de cartão.
	 DCH253N-XJ PERFORM PROTECT 6.6m/s ² BRUSHLESS	5035048439111	18V	MARTELO ELETROPNEUMÁTICO XR SDS PLUS 18V 2,1J SEM CARREGADOR/BATERIA. Em caixa de cartão.
	 DCH133NT-XJ PERFORM PROTECT 6.6m/s ² BRUSHLESS	5035048664568	18V	MARTELO ELETROPNEUMÁTICO SEM ESCOVAS XR SDS PLUS 18V 2,6J SEM CARREGADOR/BATERIA. Com mala TSTAK.
	 DCD796NT-XJ BRUSHLESS	5035048616376	18V	BERBEQUIM PERCUSSÃO COMPACTO SEM ESCOVAS SEM CARREGADOR/BATERIA. COM MALA TSTAK.
	 DCD740N-XJ	5035048381502	18V	BERBEQUIM ANGULAR XR 18V 10mm SEM CARREGADOR/BATERIA. Em caixa de cartão.
	 DCF887NT-XJ BRUSHLESS	5035048636664	18V	APARAFUSADOR IMPACTO SEM ESCOVAS XR 18V 1/4" 205Nm SEM CARREGADOR/BATERIA. Com mala TSTAK
	 DCF899NT-XJ BRUSHLESS	5035048563762	18V	CHAVE DE IMPACTO SEM ESCOVAS XR 18V 1/2" ALTO TORQUE SEM CARREGADOR/BATERIA. Com mala TSTAK.
	 DCF880N-XJ	5035048359358	18V	CHAVE IMPACTO XR 18V 1/2" SEM CARREGADOR/BATERIA. Em caixa de cartão.
	 DCG412N-XJ	5035048356180	18V	REBARBADORA DE ACABAMENTOS XR 18V 125mm SEM CARREGADOR/BATERIA. Em caixa de cartão.
	 DCF622NT-XJ BRUSHLESS	5035048657225	18V	APARAFUSADOR ESTRUTURA METÁLICA SEM ESCOVAS 18V SEM CARREGADOR/BATERIA. Com mala TSTAK.
	 DCF620NT-XJ BRUSHLESS	5035048555996	18V	APARAFUSADOR PARA GESSO CARTONADO SEM ESCOVAS XR 1/4" 18V SEM CARREGADOR/BATERIA. Com mala TSTAK II
	 DCS391N-XJ	5035048356210	18V	SERRA CIRCULAR XR 18V SEM CARREGADOR/BATERIA. Em caixa de cartão.

	REFERÊNCIA	CÓDIGO DE BARRAS	POTÊNCIA	DESCRIÇÃO
	DCS373N-XJ	5035048377772	18V	SERRA CIRCULAR XR 18V MULTICUTTER SEM CARREGADOR/BATERIA. Em caixa de cartão.
	DCS380N-XJ	5035048356203	18V	SERRA DE SABRE XR 18 SEM CARREGADOR/BATERIA. Em caixa de cartão.
	DCS387N-XJ	5035048549339	18V	SERRA DE SABRE COMPACTA XR 18V SEM CARREGADOR/BATERIA. Em caixa de cartão
	DCS331N-XJ	5035048356197	18V	SERRA DE RECORTES XR 18V SEM CARREGADOR/BATERIA. Em caixa de cartão.
	DCS371N-XJ	5035048446744	18V	SERRA DE ROLOS COMPACTA 18V XR SEM CARREGADOR/BATERIA. Em caixa de cartão.
	DCS551N-XJ	5035048494141	18V	Serra de corte para gesso cartonado XR 18V SEM CARREGADOR/BATERIA. Em caixa de cartão.
	DCS365N-XJ	5035048630495	18V	SERRA DE ESQUADRIA TELESCÓPICA XR 18V Ø184mm + XPS SEM CARREGADOR/BATERIA. Em caixa de cartão.
	DCS355N-XJ BRUSHLESS	5035048440964	18V	MULTI-FERRAMENTA OSCILANTE SEM ESCOVAS XR 18V SEM CARREGADOR/BATERIA. Em caixa de cartão.
	DCP580NT-XJ BRUSHLESS	5035048635162	18V	Plaina XR 18V SEM ESCOVAS SEM CARREGADOR/BATERIA. Com mala TSTAK
	DCS350N-XJ	5035048614815	18V	CORTADOR DE VARÃO ROSCADO XR 18V SEM CARREGADOR/BATERIA. Em caixa de cartão.
NOVIDADE 	DCS491N-XJ	5035048649084	18V	TESOURA XR 18V SEM CARREGADOR/BATERIA. Em caixa de cartão.
NOVIDADE 	DCE531N-XJ	5035048648889	18V	VIBRADOR DE CIMENTO XR 18V SEM CARREGADOR/BATERIA. Em caixa de cartão.
	DCE580N-XJ	5035048642177	18V	PISTOLA QUÍMICA XR 18V 310ml e 600ml SEM CARREGADOR/BATERIA. Em caixa de cartão.
	DCE560N-XJ	5035048642030	18V	PISTOLA QUÍMICA XR 18V 310ml SEM CARREGADOR/BATERIA. Em caixa de cartão.

	REFERÊNCIA	CÓDIGO DE BARRAS	POTÊNCIA	DESCRIÇÃO
	DCV584L-QW	5035048648841	18V	ASPIRADOR DE SÓLIDOS E LÍQUIDOS COM CABO OU A BATERIA XR 18V/14,4V CLASSE L SEM CARREGADOR/BATERIA. Máx. caudal de ar 954 l/min, volume de depósito 7,5 litros, boca de aspiração e plaina, 4,8kg. Funciona com baterias XR 14,4V/18V de DEWALT ou com rede elétrica. EQUIPAMENTO STANDARD: mangueira de 2m, bocal, bocal largo, compartimento integrado para transportar e armazenar.
	DCV582-QW	5035048362983	18V	ASPIRADOR DE SÓLIDOS E LÍQUIDOS COM CABO OU A BATERIA XR 18V/14,4V SEM CARREGADOR/BATERIA. Máx. caudal de ar 15,9 l/seg, volume de depósito 7,5 litros, boca de aspiração e plaina, 4,8kg. Funciona com baterias XR 14,4V/18V de DEWALT ou com rede elétrica. EQUIPAMENTO STANDARD: mangueira de 2m, bocal, bocal largo, compartimento integrado para transportar e armazenar.
	DCV517N-XJ	5035048641965	18V	ASPIRADOR DE SÓLIDOS E LÍQUIDOS XR 18V PARA OBRA SEM CARREGADOR/BATERIA. Mangueira de borracha extensível até 1m. Elevada eficiência do filtro retém 99,7% do pó, até as partículas tão pequenas como painéis de gesso e pó de cimento, depósito fácil de esvaziar com um único fecho e filtro extraível e lavável de elevada resistência. Potência 180W, máx. caudal de ar 15,9 L/seg, Volume de tanque 1,9 L, peso 1,2 (2,2)kg. EQUIPAMENTO STANDARD: Mangueira de borracha de 1m, boca para cantos, boca larga, baterias não incluídas.
	DCV100-XJ	5035048616116	18V	SOPRADOR COMPACTO XR 18V PARA OBRA SEM CARREGADOR/BATERIA. Potência de saída de 265W, caudal de ar 2,8 m3/min, velocidade do ar 80 m/s, 1,3kg. Em caixa de cartão.
	DCL040-XJ	5035048305560	18V	LANTERNA CABEÇA ROTATIVA XR 18V SEM CARREGADOR/BATERIA.
	DCL043-XJ	5035048553824	18V	LUZ LED DE FAROL XR 18V SEM CARREGADOR/BATERIA 120-1000 lúmenes, até 400 m de distância, categoria IP54, até 10 horas de autonomia com bateria de 5,0Ah.
	DCL060-XJ	5035048558508	18V	LUZ LED DE ÁREA XR 18V SEM CARREGADOR/BATERIA. 1500 lúmenes, temperatura de cor 2700 Kelvin, ângulo de 9 posições, até 3,3 horas de autonomia com uma bateria de 5,0Ah.

RÁDIOS

	DCR019-QW	5035048440681	10,8V 14,4V 18V	RÁDIO COMPACTO XR com fio ou baterias FM/AM Possibilidade de ligar dispositivos externos para escutar música (iPod, iPhone, reprodutores de MP3) através de porto auxiliar de 3,5mm. Ecrã LCD. Funciona com baterias 10,8V, 14,4V e 18V XR Li-Ion ou com rede elétrica. 2,8 kg EQUIPAMENTO STANDARD: Baterias não incluídas
	DCR017-QW	5035048381946	10,8V 14,4V 18V	RÁDIO E CARREGADOR XR COM CABO OU BATERIAS COM SINTONIZADOR DAB+ E FM/AM, 2 TOMADAS DE CORRENTES, BARRAS PROTETORAS COM 6 PONTOS DE RESISTÊNCIA, CONJUNTO DE ALTIFALANTES GRAVES E AGUDOS COM PORTOS BAIXOS. COMPATÍVEL COM BATERIAS XR LI-ION DE 18V, 14,4V E 10,8V. PORTO AUXILIAR DE 3,5MM, PORTO USB, CABO DE ALIMENTAÇÃO DE 2M COM ZONA PARA ENROLAR, PESO 5,9KG. EQUIPAMENTO STANDARD: BATERIAS NÃO INCLUÍDAS

	REFERÊNCIA	CÓDIGO DE BARRAS	POTÊNCIA	DESCRIÇÃO
OUTROS ACOPLAMENTOS				
	DCR006-XJ	5035048558539	10,8V 14,4V 18V	Altifalante compacto XR com Bluetooth para funcionamento com baterias XR que transmite o áudio de qualquer dispositivo habilitado para Bluetooth. Inclui barras protetoras com pontos de resistência de impactos, 2 altifalantes de 50mm e porto auxiliar de 3,5mm que permite a ligação a dispositivos de áudio. Compatível com baterias XR Li-Ion de 10,8V, 14,4V e 18V. EQUIPAMENTO STANDARD: Baterias não incluídas.
	DCB090-XJ	5035048459225	10,8V 14,4V 18V	Adaptador que transforma a bateria XR de qualquer amperagem (10,8-14,4-18V) num carregador portátil com 2 saídas USB para dispositivos portáteis (telemóveis, tablets, computadores portáteis, etc.). Com indicador LED para ler o estado de carga da bateria ligada. Corrente de carga 1,5 A.
	DCE5801-XJ	5035048642214		Dispositivo de tubo transparente para pistola química XR DCE560 e DCE580
	DCF6201-XJ	5035048468692	18V	Mecanismo de carregador rápido de parafusos para Aparafusador Gesso Cartonado DCF620
	DCV5801H-XJ	5035048442654		Filtro HEPA para aspirador DCV582
	DWV9390-XJ	5035048643556		Saco de recolha poeiras para plaina sem fio DCP580







FERRAMENTAS COM BATERIA XR FLEXVOLT LITIO - GAMA 54V





MARTELOS SDS-MAX

NOVIDADE		DCH481X2-QW  9.4 m/s ² 	5035048648995	54V	MARTELO ELETROPNEUMÁTICO SEM ESCOVAS SDS-Max XR FLEXVOLT 54V 3 MODOS - 40mm Energia de impacto (EPTA 05/2009) 6.1J, Velocidade em vazio 540 rpm, impactos por minuto 3150 ipm, 3 modos de trabalho (rotação, percussão e cinzelado), 6.7Kg. EQUIPAMENTO STANDARD: duas baterias XR FLEXVOLT 54V/18V 9.0Ah Li-Ion, carregador, punho multiposição, mala.
----------	---	--	---------------	-----	---

MARTELOS SDS-PLUS

NOVIDADE		DCH333X2-QW 	5035048646748	54V	MARTELO ELETROPNEUMÁTICO SEM ESCOVAS SDS-Plus XR FLEXVOLT 54V 3 MODOS - 30mm Energia de impacto (EPTA 05/2009) 3.5J, Velocidade em vazio 0-1000 rpm, impactos por minuto 0-4480 ipm, 3 modos de trabalho (rotação, percussão e cinzelado), 5Kg. EQUIPAMENTO STANDARD: duas baterias XR FLEXVOLT 54V/18V 9.0Ah Li-Ion, carregador, punho multiposição, mala TSTAK VI.
NOVIDADE		DCH323T2-QW 	5035048648599	54V	MARTELO ELETROPNEUMÁTICO SEM ESCOVAS SDS-Plus XR FLEXVOLT 54V 3 MODOS - 28mm Energia de impacto (EPTA 05/2009) 2.8J, Velocidade em vazio 0-980 rpm, impactos por minuto 0-3390 ipm, 3 modos de trabalho (rotação, percussão e cinzelado), 4.7Kg. EQUIPAMENTO STANDARD: duas baterias XR FLEXVOLT 54V/18V 6.0Ah Li-Ion, carregador, punho multiposição, mala TSTAK VI.

REBARBADORA DE ACABAMENTOS

	DCG414T2-QW 	5035048638552	54V	REBARBADORA DE ACABAMENTOS SEM ESCOVAS XR FLEXVOLT 54V 125mm 9000 rpm, máx. diâmetro de disco 125mm, rosca M14, 2,9kg. Eletrônica, Arranque suave, Freio, Embraiagem e mala TSTAK. EQUIPAMENTO STANDARD: duas baterias XR FLEXVOLT 54V/18V 6.0Ah Li-Ion, carregador, pega lateral de 2 posições, guarda protetora sem chave, chave, mala TSTAK.
--	---	---------------	-----	---

SERRAS

	DCS388T2-QW 	5035048645741	54V	SERRA DE SABRE SEM ESCOVAS XR FLEXVOLT 54V 0-3000 cpm, dimensão de golpe 28,6mm, fixação rápida da lâmina com 2 posições ajustáveis, 3,6kg. EQUIPAMENTO STANDARD: duas baterias XR FLEXVOLT 54V/18V 6.0Ah Li-Ion, carregador, mala
	DCS575T2-QW 	5035048643358	54V	SERRA CIRCULAR SEM ESCOVAS XR FLEXVOLT 54V 5800 rpm, diâmetro da lâmina 190x30mm, capacidade de biselado 57°, máx. profundidade de corte a 90°/45° de 67/49mm, 3,6Kg. EQUIPAMENTO STANDARD: duas baterias XR FLEXVOLT 54V/18V 6.0Ah Li-Ion, lâmina de serra de 190x30mm, chave Allen, adaptador para aspiração e mala TSTAK.
	DCS520T2-QW 	5035048643006	54V	SERRA CIRCULAR DE MERGULHO SEM ESCOVAS XR FLEXVOLT 54V 59mm profundidade - Ø165mm com ajuste de trilho, antirretrocesso, guarda. Velocidade em vazio 1750-5000 rpm, diâmetro da lâmina 165mm, diâmetro interior 20mm, capacidade de chanfrado 47°, máx. profundidade de corte 59mm (55mm com carril), peso 5,1kg. EQUIPAMENTO STANDARD: duas baterias XR FLEXVOLT 54V/18V 6.0Ah Li-Ion, carregador, lâmina de 42 dentes e mala TSTAK VI.
	DCS777T2-QW 	5054905003432	54V	SERRA DE ESQUADRIA TELESCÓPICA SEM ESCOVAS XR FLEXVOLT 54V Ø216mm + XPS Com inovadora linha indicadora do corte com sombra XPS. Inclui guia e base, função de bloqueio da cabeça e alavanca de aperto rápido, deslocamento à esquerda do resguardo com escala de medição. Tem ângulos pré-determinados de corte em esquadria em 15°, 22.5°, 30° e 45°. Velocidade da lâmina 6.300 rpm, diâmetro da lâmina 216mm, diâmetro interior 16mm, capacidade de esquadria (dir./esq.) 50/50°, capacidade corte a 90°/90° (Cx) 270x62mm, Prof. Máx. Corte (Serras) 80mm, peso 14kg. EQUIPAMENTO STANDARD: duas baterias XR FLEXVOLT 54V/18V 6.0Ah Li-Ion, carregador, lâmina TCT, chave hexagonal, mordaca.

	REFERÊNCIA	CÓDIGO DE BARRAS	POTÊNCIA	DESCRIÇÃO
	DCS398T2-QW BRUSHLESS	5035048655719	54V	SERRA ALLIGATOR® SEM ESCOVAS XR FLEXVOLT 54V Comprimento de 430mm e lâmina Poroton categoria 20, 2400 cpm, dimensão de golpe 40mm, comprimento da lâmina 430mm, 6,5Kg. EQUIPAMENTO STANDARD: duas baterias XR FLEXVOLT 54V/18V 6.0Ah Li-Ion, carregador, lâmina TCT categoria 20, chave.
	DCS7485T2-QW BRUSHLESS	5035048645789	54V	MESA DE SERRAR SEM ESCOVAS XR FLEXVOLT 54V Ø 210mm Diâmetro da lâmina 210/30mm, 5800 rpm, capacidade de chanfrado -3/48°, máx. profundidade de corte a 90°/45° 65/45mm, máx. cap. de corte (dir/esq) 825/558mm, tamanho da mesa 485x485mm, 21.5Kg. EQUIPAMENTO STANDARD: duas baterias XR FLEXVOLT 54V/18V 6.0Ah Li-Ion, carregado, lâmina de serra 24D, guia de esquadrias, chave Allen, guia paralela, porto de extração de serragem, peça de empurrar e saco (para o armazenamento do carregador e da bateria)

FERRAMENTAS SEM BATERIA NEM CARREGADOR

	DCH481N-XJ BRUSHLESS	5035048658314	54V	MARTELO ELETROPNEUMÁTICO SEM ESCOVAS SDS-Max XR FLEXVOLT 54V 3 MODOS 6.1J SEM CARREGADOR/BATERIA. Com mala
	DCH333NT-XJ BRUSHLESS	5035048655283	54V	MARTELO ELETROPNEUMÁTICO SEM ESCOVAS SDS-Plus XR FLEXVOLT 54V 3 MODOS 3.5J SEM CARREGADOR/BATERIA. Com mala TSTAK VI.
	DCG414NT-XJ BRUSHLESS	5035048655467	54V	REBARBADORA DE ACABAMENTOS SEM ESCOVAS XR FLEXVOLT 54V 125mm SEM CARREGADOR/BATERIA. Com mala TSTAK VI.
	DCS388N-XJ BRUSHLESS	5035048645703	54V	SERRA DE SABRE SEM ESCOVAS XR FLEXVOLT 54V SEM CARREGADOR/BATERIA. Em caixa de cartão.
	DCS575N-XJ BRUSHLESS	5035048643334	54V	SERRA CIRCULAR SEM ESCOVAS XR FLEXVOLT 54V SEM CARREGADOR/BATERIA. Em caixa de cartão.
	DCS777N-XJ BRUSHLESS	5035048651087	54V	SERRA DE ESQUADRIA TELESCÓPICA SEM ESCOVAS XR FLEXVOLT 54V Ø216mm SEM CARREGADOR/BATERIA. Em caixa de cartão.

O SISTEMA SEM FIO MAIS COMPLETO DO MUNDO

XR FLEXVOLT: A POTÊNCIA DO FIO, A LIBERDADE DO SEM FIO



18V
ULTIMATE TOOL

AUTONOMIA

COMPATÍVEL COM TODA A GAMA XR DE 18V

XR FLEXVOLT

POTÊNCIA
MESMA POTÊNCIA DO QUE UMA FERRAMENTA
COM FIO COM A LIBERDADE DA BATERIA







54V
ULTIMATE TOOL

	REFERÊNCIA	CÓDIGO DE BARRAS	POTÊNCIA	DESCRIÇÃO	
BATERIAS E CARREGADORES 7,2V 					
	DCB080-XJ	5035048439272	7.2V	Bateria 7,2V Li-Ion 1,0Ah 0,08 kg	
	DCB095-QW	5035048439319	7.2V	Carregador de baterias Li-Ion 7,2V. Tempo de carga de 60 min (1,0Ah)	
BATERIAS E CARREGADORES XR 					
BATERIA  10.8V 					
	DCB127-XJ	5035048461358	10.8V	Bateria carril XR 10,8V Li-Ion 2,0Ah	
BATERIAS  18V 					
	DCB183-XJ	5035048438886	18V	Bateria carril XR 18V Li-Ion 2,0Ah	
	DCB183B-XJ	5035048556634	18V	Bateria carril XR 18V Li-Ion 2,0Ah com Bluetooth	
	DCB182-XJ	5035048392782	18V	Bateria carril XR 18V Li-Ion 4,0Ah	
	DCB184-XJ	5035048466933	18V	Bateria carril XR 18V Li-Ion 5,0Ah	
	DCB184B-XJ	5035048558577	18V	Bateria carril XR 18V Li-Ion 5,0Ah com Bluetooth	
	DCB115P2-QW	5035048637043	18V	Kit 2 Baterias carril XR 18V Li-Ion 5,0Ah e Carregador XR 10,8V - 14,4V - 18V carril Li-Ion	
BATERIAS  18V  54V 					
	DCB546-XJ	5035048646298	54V/18V	Bateria carril XR FLEXVOLT 54V/18V Li-Ion 6,0Ah	
NOVIDADE 	DCB547-XJ	5035048646908	54V/18V	Bateria carril XR FLEXVOLT 54V/18V Li-Ion 9,0Ah	
	DCB132T2-QW	5035048640722	54V/18V	Kit 2 Baterias carril XR FLEXVOLT 54V/18V Li-Ion 6,0Ah e Carregador Duplo XR FLEXVOLT: 54V - 18V - 14,4V - 10,8V carril Li-Ion	
NOVIDADE 	DCB132X2-QW	5035048664810	54V/18V	Kit 2 Baterias carril XR FLEXVOLT 54V/18V Li-Ion 9,0Ah e Carregador Duplo XR FLEXVOLT: 54V - 18V - 14,4V - 10,8V carril Li-Ion	

4 VOLTAGENS MESMO CARREGADOR	DCB127 10.8V / 2.0Ah	DCB143 14.4V / 2.0Ah	DCB142 14.4V / 4.0Ah	DCB144 14.4V / 5.0Ah	DCB183 18V / 2.0 Ah	DCB182 18V / 4.0 Ah	DCB184 18V / 5.0Ah	DCB546 18V / 6.0Ah	DCB547 18V / 9.0Ah			
	10.8V LITHIUM ION	14.4V LITHIUM ION	18V LITHIUM ION	54V LITHIUM ION								
DCB115 220V	✓	✓	✓	✓	✓	✓	✓	✓	✓			
DCB119 12V	✓	✓	✓	✓	✓	✓	✓	✓	✓			
DCB118 220V					✓	✓	✓	✓	✓			
DCB132 220V	✓	✓	✓	✓	✓	✓	✓	✓	✓			

	REFERÊNCIA	CÓDIGO DE BARRAS	POTÊNCIA	DESCRIÇÃO
CARREGADORES	10.8V LITHIUM ION	14.4V LITHIUM ION	18V LITHIUM ION	54V LITHIUM ION
	DCB115-QW	5035048562321	10,8V 14,4V 18V 54V	Carregador de baterias XR Li-Ion. Para baterias de 10,8V, 14,4 e 18V até 5,0Ah. Corrente de carga 4,0A.
	DCB119-XJ	5035048349885	10,8V 14,4V 18V 54V	Carregador de baterias XR Li-Ion 10,8V para veículo. Para baterias de 10,8V, 14,4V e 18V até 4,0Ah. Tempo de carga de 45 min para bateria de 1,5Ah, 100 min para bateria de 4,0Ah
	DCB118-QW	5035048562277	18V 54V	Carregador rápido XR FLEXVOLT: 54V - 18V carril Li-Ion
	DCB132-QW	5035048640692	10,8V 14,4V 18V 54V	Carregador Duplo XR FLEXVOLT: 54V - 18V - 14,4V - 10,8V carril Li-Ion
BATERIAS E CARREGADORES PARA SISTEMA EM LINHA				
	DE9501-XJ	5035048157763	12V	Bateria em linha 12V NiMH 2,6Ah
	DE9503-XJ	5035048157787	18V	Bateria em linha 18V NiMH 2,6Ah
	DE9135-QW	5035048192153	de 7,2 a 18V	Carregador de baterias em linha NiCd / NiMH / Li-Ion. Para baterias em linha de 7,2V / 9,6V / 12V / 14,4V / 18V até 3,0Ah. Tempo de carga de 40 minutos (2,0Ah)

BERBEQUINS E APARAFUSADORES COM FIO

	REFERÊNCIA	CÓDIGO DE BARRAS	POTÊNCIA	DESCRIÇÃO
APARAFUSADORES UNIVERSAIS E PARA GESSO CARTONADO				
	DW263K-QS	5011402270699	540W	Aparafusador 540W para parafusos autoperfurantes. Para trabalhar com parafusos autoperfuradores, potência de saída 295W, velocidade sem carga 0-2500 rpm, torque máx. suportado 14,5Nm, portapontas 1/4" (6,35mm), regulação de profundidade, 1,3kg. EQUIPAMENTO STANDARD: Suporte hexagonal magnético de 8mm, adaptadores (13mm e 15mm), batente de profundidade ajustável, mala
	DW268K-QS	5011402272433	540W	Aparafusador 540W com embraiagem ajustável. Com controlo de torque de até 26Nm, ideal para aplicações em madeira, plástico e metal. Sistema único de controlo de torque Versa Clutch, potência de saída 295W, velocidade sem carga 0-2500 rpm, diâmetro máx. de parafuso 6,3mm, portapontas 6,35mm, peso 1,3kg. EQUIPAMENTO STANDARD: mala
	DW269K-QS	5011402284788	540W	Aparafusador 540W com embraiagem ajustável de baixa velocidade. Universal, potência de saída 295W, velocidade sem carga 0-1000 rpm, sistema 'Controlo do torque Versa Clutch', torque máx. suportado 4-42Nm, encabadouro 1/4" (6,35mm), diâmetro máx. de parafuso 6,3mm, 1,3kg. EQUIPAMENTO STANDARD: mala
	DW275KN-QS	5035048104248	540W	Aparafusador 540W com embraiagem silenciosa. Para aparafusar gesso cartonado e painéis de madeira, potência de saída 295W, 0-5300 rpm, torque máx. suportado 10Nm, encabadouro 1/4" (6,35mm), diâmetro máx. de parafuso 4,8mm, 1,3kg. Com embraiagem silenciosa. EQUIPAMENTO STANDARD: Batente de profundidade ajustável, adaptador e ponta Ph2, clip de fixação ao cinto e mala
CHAVES DE IMPACTO				
	DW292-QS	5035048136331	710W	Chave de impacto 1/2" 710W Potência de saída 370W, 440Nm de torque, 2200 rpm, 2700 ipm, máx. capacidade M20, peso 3,2kg. EQUIPAMENTO STANDARD: Anel de retenção de 1/2"
	DW294-QS	5035048136362	710W	Chave de impacto 3/4" 710W Potência de saída 370W, 440Nm de torque, 2000 rpm, 2700 ipm, máx. capacidade M20, peso 3,2kg. EQUIPAMENTO STANDARD: Anel de retenção de 3/4"









AS CHAVES DE CAIXA EXTREME IMPACT DA DEWALT PROPORCIONAM MÁXIMA DURABILIDADE

- Fabricados segundo altos padrões para garantir a longevidade e durabilidade
- Marcações claras gravadas a laser em cada chave
- Desenhado para ser utilizado com chaves 1/2", mas também vem com um adaptador de 1/4" para 1/2"

EXTREME

Para a gama completa de Conjuntos de Chaves de Caixa de Impacto, veja a página 133

	REFERÊNCIA	CÓDIGO DE BARRAS	POTÊNCIA	DESCRIÇÃO
BERBEQUINS ROTATIVOS				
	DWD014S-QS	5035048269299	550W	Berbequim rotativo 550W - Bucha 10mm sem chave Potência de saída 358W, 0-2500 rpm, 10,9Nm de torque, Bucha sem chave 1,0-10mm, rosca 1/2" x 20U.N.F., 1,8kg.
	DW217-QS	5011402276585	675W	Berbequim rotativo 675W - Bucha 0,5-10mm sem chave Potência de saída 340W, 0-4000 rpm, 8,1Nm de torque, Bucha sem chave 0,5-10mm, rosca 3/8" X 24 U.N.F., peso 1,2kg.
	DWD112S-QS	5035048232620	701W	Berbequim rotativo 701W - Bucha 1,0-10mm sem chave Potência de saída 340W, 0-2500 rpm, 10,9Nm de torque, Bucha sem chave 1,0-10mm, rosca 1/2" x 20U.N.F., peso 1,8kg.
	D21441-QS	5035048153536	770W	Berbequim rotativo 770W - Bucha 1,5-13mm Potência de saída 425W, 0-1100/ 0-2700 rpm, 40/20Nm de torque, Bucha 1,5-13mm, rosca 1/2" 20 U.N.F., peso 2,2kg. EQUIPAMENTO STANDARD: Punho lateral multiposição, batente de profundidade
	DWD221-QS 	5035048305508	800W	Berbequim rotativo 800W - Bucha 1,5-13mm Potência de saída 385W, 0-650 rpm, 40Nm de torque, Bucha 1,5-13mm, rosca 1/2" 20 U.N.F., peso 2,3kg. EQUIPAMENTO STANDARD: Punho lateral multiposição
BERBEQUIM ANGULAR				
	D21160-QS	5035048150085	350W	Berbequim angular 350W - Bucha 1,0-10mm Potência de saída 180W, 0-1200 rpm, 9,2 de torque, bucha 1,0-10mm, rosca 3/8" X 24 U.N.F, peso 1,7kg. EQUIPAMENTO STANDARD: Chave da bucha
COLUNA ELETROMAGNÉTICA				
	DWE1622K-QS	5035048402238	1200W	Coluna eletromagnética com Berbequim Morse 1200W 2 velocidades 300/450 rpm, tipo de encabadoiro Weldon 19mm, pressão da furação 317 kg, força de íman 3800N, máx. proteção contra re-arranque, profundidade de corte 50mm, máx. diâmetro de furação 50mm, peso 14kg. EQUIPAMENTO STANDARD: encabadoiro de encaixe automático, tanque de lubrificação, punho reversível, carcaça de proteção berbequim, cinta de segurança, mala, bucha e adaptador 16mm
BERBEQUINS MISTURADORES				
	D21510-QS	5035048139240	710W	Berbequim misturador 710W com adaptador roscado M14 Potência de saída 560W, 0-550 rpm, 50Nm de torque, rosca 5/8" x 16 U.N.F., peso 3kg. EQUIPAMENTO STANDARD: Punho lateral multiposição, punho posterior, conector ao eixo M14
	D21520-QS	5035048139219	710W	Berbequim misturador 710W com bucha 13mm Potência de saída 560W, 550 rpm, 50Nm de torque, bucha com chave 2,0-13mm, rosca 5/8" x 16 U.N.F., peso 3,4kg. EQUIPAMENTO STANDARD: Punho lateral multiposição, punho posterior, chave da bucha

	REFERÊNCIA	CÓDIGO DE BARRAS	POTÊNCIA	DESCRIÇÃO
BERBEQUINS COM PERCUSSÃO				
	DWD024KS-QS	5035048268209	701W	Berbequim percussão 701W Potência de saída 302W, 0-2800 rpm, 8,6Nm de torque, Bucha sem chave 1,5-13mm, rosca 1/2" X 20 U.N.F., peso 1,82kg. EQUIPAMENTO STANDARD: Punho lateral, batente de profundidade, mala, Bucha sem chave
	D21805KS-QS	5035048153413	770W	Berbequim percussão 770W Potência de saída 425W, 0-1100/ 0-2700 rpm, 45/20Nm de torque, Bucha sem chave 1,5-13mm, rosca 1/2" X 20 U.N.F., peso 2,3kg. EQUIPAMENTO STANDARD: Punho lateral multiposição, batente de profundidade, mala, Bucha sem chave
	DWD522KS-QS	5035048305393	950W	Berbequim percussão 950W Potência saída 415W, 2 velocidades 0-1250/ 0-3500 rpm, 40/20Nm de torque, embraiagem mecânica de segurança, Bucha sem chave 1,5-13mm, rosca 1/2" x 20 U.N.F., peso 2,8kg. EQUIPAMENTO STANDARD: Punho lateral multiposição, batente de profundidade, mala
	DWD524KS-QS	5035048305256	1100W	Berbequim percussão 1100W Potência de saída 540W, 2 velocidades 0-1250/ 0-3500 rpm, 40/20Nm de torque, embraiagem mecânica de segurança, Bucha sem chave 1,5-13mm, rosca 1/2" x 20 U.N.F., peso 2,8kg. EQUIPAMENTO STANDARD: Punho lateral multiposição, batente de profundidade, mala
	DWD530KS-QS 	5035048305423	1300W	Berbequim percussão 1300W - Bucha 1,5-13mm Potência de saída 680W, duas velocidades 0-1100/0-2700 rpm, 40/20Nm de torque, embraiagem eletromecânica de segurança, Bucha sem chave 1,5-13mm, rosca 1/2" x 20 U.N.F., peso 2,8kg. EQUIPAMENTO STANDARD: Punho lateral multiposição, batente de profundidade, mala



As brocas para pedra Extreme da DEWALT fornecem um desempenho de furção líder de mercado:



- Duram até 2x mais do que uma broca para pedra standard
- O seu grau de carboneto óptimo maximiza a durabilidade
- Ideais para furar pedra, tijolo e cimento



Para a gama completa de brocas para Pedra EXTREME, veja a página 77

EXTREME

	REFERÊNCIA	CÓDIGO DE BARRAS	POTÊNCIA	DESCRIÇÃO
PERFURAÇÃO E CORTE DE DIAMANTE				
	D21570K-QS 	5035048310502	1300W	Berbequim de diamante 1300W - Para furação em seco. Potência de saída 680W, duas velocidades 0-1250/0-3500 rpm, embraiagem eletrônica de segurança, Bucha sem chave 1,0-16mm, rosca 1/2" x 20 U.N.F., máx. capacidade de furação 127mm, peso 3,0kg. EQUIPAMENTO STANDARD: Punho lateral multiposição, batente de profundidade, mala
	D21580K-QS	5035048160039	1705W	Berbequim de diamante 1705W - Para furação em seco. Rosca 1/2" macho, potência de saída 1150W, duas velocidades 0-1100/ 0-2350 rpm, embraiagem mecânica, diâmetro do colar 53mm, sistema de proteção de temperatura, botão de bloqueio, máx. capacidade de furação 152mm, peso 5,4kg. EQUIPAMENTO STANDARD: Punho multiposição, mala
	D21583K-QS	5035048160091	1910W	Berbequim de diamante 1910W - Para perfurações em húmido e seco. Rosca 1-1/4" macho/ 1/2" fêmea, potência saída 1300W, três velocidades 0-1000/ 0-2400/ 0-4600 rpm, embraiagem mecânica de segurança, diâmetro do colar 60mm, sistema de proteção de temperatura, botão de bloqueio, máx. capacidade de furação (cimento) 152mm, máx. capacidade de furação (alvenaria) 202mm, peso 6,4kg. EQUIPAMENTO STANDARD: Punho multiposição, comutador de ligação, conector de fornecimento de água, conector de sistema de extração de pó, mala
	DWC410-QS	5035048296363	1300W	Serra de mão Circular de diamante 1300W para Azulejos 13000 rpm, diâmetro do disco 110mm, profundidade de corte 34mm, peso 2,7kg. EQUIPAMENTO STANDARD: Disco de diamante de 110mm húmido/seco, mangueira de água, ferramentas para troca de disco
	D24000S-QS	5035048261477	1600W	Mesa de água 1600W 4200 rpm, diâmetro do disco 250mm, profundidade de corte 95mm, máx. capacidade de corte transversal a 90° de 610mm, máx. capacidade de corte transversal a 45° de 450mm, peso 32kg. EQUIPAMENTO STANDARD: Pernas D240001, disco DT3734, extensão mesa, extensão traseira e lateral recolha de água, chave Hex

ACOPLAMENTOS PARA BERBEQUINS DE DIAMANTE				D21580K-QS	D21582K-QS	D21583K-QS	DESCRIÇÃO
	REFERÊNCIA	CÓDIGO DE BARRAS					
	D215821-XJ	5035048163900	●	●		Suporte Berbequim de Diamante de 53mm para D21580K e D21582K	
	D215831-XJ	5035048163917			●	Suporte Berbequim de Diamante de 60mm para D21583K	

	REFERÊNCIA	CÓDIGO DE BARRAS	POTÊNCIA	DESCRIÇÃO
MARTELOS COM FIO				
MARTELOS COMBINADOS SDS-PLUS				
	D25032K-QS	5035048546864	710W	Martelo Ligeiro Combinado 710W 2 modos SDS-Plus 22mm, energia de impacto (EPTA 05/2009) 2,0J, 0-1550 rpm, 0-5680 ipm, peso 2,5kg. EQUIPAMENTO STANDARD: Punho lateral multiposição, batente de profundidade, mala TSTAK
	D25033K-QS	5035048546888	710W	Martelo Ligeiro Combinado 800W 3 modos SDS-Plus 26mm, energia de impacto (EPTA 05/2009) 2,6J, 0-1550 rpm, 0-5500 ipm, parada de rotação, peso 2,5kg. EQUIPAMENTO STANDARD: Punho lateral multiposição, batente de profundidade, mala TSTAK
	D25133K-QS	5035048546925	800W	Martelo Ligeiro Combinado 800W 3 modos SDS-Plus 26mm, energia de impacto (EPTA 05/2009) 2,6J, 0-1550 rpm, 0-5500 ipm, parada de rotação, peso 2,5kg. EQUIPAMENTO STANDARD: Punho lateral multiposição, batente de profundidade, mala TSTAK
	D25323K-QS  ACTIVE VIBRATION CONTROL  10,5 m/s ²	5035048270141	800W	Martelo Combinado 800W 3 modos SDS-Plus com motor vertical e AVC 26mm, design em "L", energia de impacto (EPTA 05/2009) 2,8J, potência de saída 395W, 0-1150 rpm, 0-4300 ipm, Controlo Ativo da Vibração (AVC), parada da rotação, peso 3,4kg. EQUIPAMENTO STANDARD: Punho multiposição, ajuste de profundidade, mala
	D25324K-QS  ACTIVE VIBRATION CONTROL  10,5 m/s ²	5035048270172	800W	Martelo Combinado 800W 3 modos SDS-Plus com motor vertical, substituição rápida de bucha e AVC 26mm, design em "L", energia de impacto (EPTA 05/2009) 2,8J, potência de saída 395W, 0-1150 rpm, 0-4300 ipm, Controlo Ativo da Vibração (AVC), peso 3,5kg. EQUIPAMENTO STANDARD: Punho multiposição, ajuste de profundidade, Bucha automática, mala
	D25144K-QS	5035048547007	900W	Martelo Ligeiro Combinado 900W 3 modos SDS-Plus com substituição rápida de bucha 28mm, design em "L", energia de Impacto (EPTA 05/2009) 3,0J, 0-1450 rpm, 0-5350 ipm, parada da rotação, peso 3,1kg. EQUIPAMENTO STANDARD: Punho lateral multiposição, batente de profundidade, mala TSTAK, Bucha amovível de 13mm
	D25263K-QS  ACTIVE VIBRATION CONTROL  9,8 m/s ²	5035048547014	900W	Martelo Ligeiro Combinado 900W 3 modos SDS-Plus com punho em "D" e AVC 28mm, Controlo Ativo da Vibração (AVC), paragem de impacto, embraiagem de segurança, velocidade variável eletronicamente, ranhuras de saída de ar. Potência de saída 700W, energia de impacto (EPTA 05/2009) 3,0J, 0-1.450 rpm, 0-5.350 ipm, máx. capacidade de furação 65mm, peso 3,1kg. EQUIPAMENTO STANDARD: Punho lateral multiposição, batente de profundidade, mala
	D25413K-QS  ACTIVE VIBRATION CONTROL  8,2 m/s ²	5035048441282	1000W	Martelo Ligeiro Combinado 1000W 3 modos SDS-Plus com mudança rápida de bucha 32mm, design em "L", energia de impacto (EPTA 05/2009) 4,2J, potência de saída 680W, 0-820 rpm, 0-4700 ipm, paragem de rotação, Controlo Ativo da Vibração (AVC), peso 4,2kg. EQUIPAMENTO STANDARD: Punho lateral multiposição, batente de profundidade, mala

	REFERÊNCIA	CÓDIGO DE BARRAS	POTÊNCIA	DESCRIÇÃO
MARTELOS CINZELADORES SDS-PLUS				
	D25330K-QS	5035048136928	650W	Martelo Ligeiro Cinzelador Motor Vert. 650W - 2,8J - SDS Plus Energia de impacto (EPTA 05/2009) 2,8J, potência de saída 400W, 0-4100 ipm, peso 2,9kg. EQUIPAMENTO STANDARD: Punho lateral multiposição, mala de transporte
	D25430K-QS   7,1 m/s ²	5035048441725	1000W	Martelo Ligeiro Cinzelador Motor Vert. 1000W - 4,2J - SDS Plus AVC Design em "L", energia de impacto (EPTA 05/2009) 4,2J, potência de saída 650W, 0-4700 ipm, Controlo Ativo da Vibração (AVC), peso 4,0kg. EQUIPAMENTO STANDARD: punho lateral multiposição, mala
MARTELOS COMBINADOS SDS-MAX				
	D25481K-QS   9.4 m/s ²	5035048648919	1050W	Martelo Combinado 5kg 1050W SDS-Max 6,1J 40mm, energia de impacto (EPTA 05/2009) 6,1J, 3150 ipm, encabadouro SDS-Max, peso 5,9kg. EQUIPAMENTO STANDARD: Punho lateral multiposição, mala
	D25501K-QS	5035048236338	1100W	Martelo Combinado 5kg 1100W SDS-Max 8J 40mm, energia de impacto (EPTA 05/2009) 8J, potência de saída 500W, 0-2740 ipm, encabadouro SDS-Max, peso 6,1kg. EQUIPAMENTO STANDARD: Punho lateral multiposição, mala
	D25601K-QS   8.8 m/s ²	5035048236598	1250W	Martelo Combinado 6kg 1250W SDS-Max eletrônico AVC 8J 45mm, energia de impacto (EPTA 05/2009) 8J, potência de saída 615W, 1430-2840 ipm, Controlo Ativo da Vibração (AVC), encabadouro SDS-Max, peso 6,8kg. EQUIPAMENTO STANDARD: Punho lateral multiposição antivibração, mala
	D25723K-QS    7.5 m/s ²	5035048460450	1400W	Martelo Combinado 7kg 1400W SDS-Max - UTC 11J 48mm, energia de impacto (EPTA 05/2009) 11J, potência de saída 840W, 137-275 rpm, 1260-2520 ipm, Controlo Ativo da Vibração (AVC), controlo total do torque (CTC), controlo eletrónico de velocidade (ADC), peso 9,1kg. EQUIPAMENTO STANDARD: punho lateral multiposição, mala
	D25763K-QS    8.0 m/s ²	5035048295359	1500W	Martelo Combinado 9kg 1500W - 15,5J SDS-Max eletrônico UTC. 52mm, energia de impacto 15,5J (EPTA 05/2009), potência de saída 980W, 1150-2300 ipm, Controlo Ativo da Vibração (AVC), controlo total do torque (CTC), último controlo do torque (UTC), peso 9,9kg. EQUIPAMENTO STANDARD: punho lateral multiposição, mala.



BROCAS XLR® SDS-MAX

- As brocas XLR® oferecem uma perfuração maior e mais eficaz, mantendo a perfuração ideal por tanto tempo quanto possível.
- A sua ponta de 4 cortes facilita a perfuração perfeita e a sua espiral de 4 estrias maximiza a eliminação de resíduos para uma perfuração rápida e buracos limpos, que lhe permite dispersar a energia de impacto e reduzir a vibração
- Disponível em diâmetros de 16mm até 42mm e comprimentos entre 340mm e 920 mm.



XLR®
PERFORM PROTECT



	REFERÊNCIA	CÓDIGO DE BARRAS	POTÊNCIA	DESCRIÇÃO
MARTELOS DEMOLIDORES 5 - 30 KG				
 	D25810K-QS   8.5m/s ²	5035048648957	1050W	Martelo Demolidor 5kg 1050W - 7,1J SDS-Max - Ideal para demolição Ligeiro, preparação da superfície ou cinzelamento de ranhuras e aberturas dos canais em tijolo, alvenaria e betão leve. Energia de impacto (EPTA 05/2009) 7,1J 3.150 ipm, peso 5.6kg. EQUIPAMENTO STANDARD: Punho lateral multiposição, mala
	D25820K-QS	5035048439654	1250W	Martelo Demolidor 5kg 1150W - 8J SDS-Max - Ideal para demolição Ligeiro, preparação da superfície ou cinzelamento de ranhuras e aberturas dos canais em tijolo, alvenaria e betão leve. Potência de saída 500W, energia de impacto (EPTA 05/2009) 8J, 2.740 ipm, peso 5,8kg. EQUIPAMENTO STANDARD: Punho lateral multiposição, mala
	D25831K-QS   8.3 m/s ²	5035048236659	1250W	Martelo Demolidor 5kg 1250W - 8J - SDS-máx eletrónico AVC Energia de impacto (EPTA 05/2009) 8J, potência de saída 615W, 1430-2840 ipm, Controlo Ativo da Vibração (AVC), 6,1 kg, encabadoiro SDS-Max. EQUIPAMENTO STANDARD: Punho lateral multiposição, ponteiro, mala.
	D25871K-QS   10.9 m/s ²	5035048460511	1400W	Martelo Demolidor 7kg 1400W SDS-Max - 11J Energia de impacto (EPTA 05/2009) 11J, potência de saída 840W, 1260-2520 ipm, Controlo Ativo da Vibração (AVC), peso 8,0kg. EQUIPAMENTO STANDARD: punho lateral multiposição, ponteiro, mala.
	D25899K-QS	5035048182932	1500W	Martelo Demolidor 10kg 1500W - SDS-máx - 17,9J energia de impacto (EPTA 05/2009) 17,9J, potência de saída 750W, 1020-2040 ipm, 9,5 kg, encabadoiro SDS-Max. EQUIPAMENTO STANDARD: Punho lateral multiposição, mala.
	D25902K-QS   8.0 m/s ²	5035048460788	1550W	Martelo Demolidor 10kg 1550W SDS-Max eletrónico e AVC - 19J Energia de impacto (EPTA 05/2009) 19J, potência de saída 750W, 1020-2040 ipm, Controlo Ativo da Vibração (AVC), 10,9kg. EQUIPAMENTO STANDARD: punho lateral multiposição, ponteiro, mala.
	D25941K-QS   9.0 m/s ²	5035048182994	1600W	Martelo Demolidor 13kg Hex 1600W - AVC - 22,5J energia de impacto (EPTA 05/2009) 22,5J, potência de saída 790W, 1620 ipm, Controlo Ativo da Vibração (AVC), 13,1kg, encabadoiro Hex 19mm. EQUIPAMENTO STANDARD: Punho lateral multiposição, ponteiro, mala.
	D25961K-QS   6.8 m/s ²	5035048297193	1600W	Martelo Demolidor 16kg Hex 1600W - encabadoiro Hex 30mm, energia de impacto (EPTA 05/2009) 35J, potência de saída 1000W, 1450 ipm, vibração mão/braço 6,8 m/s ² , apenas 16,9kg. EQUIPAMENTO STANDARD: ponteiro, punho lateral multiposição, mala com rodas.
	D25960K-QS   4.8 m/s ²	5035048297162	1600W	Martelo Demolidor 16 kg Hex 1600W - encabadoiro Hex 28mm, energia de impacto (EPTA 05/2009) 35J. Equilíbrio ótimo entre potência, energia de impacto e vibração. Potência de saída 1000W, 1.450 ipm, energia de impacto (EPTA 05/2009) 35J, peso 18,4kg. EQUIPAMENTO STANDARD: Ponteiro, punho multiposição, mala com rodas.

	REFERÊNCIA	CÓDIGO DE BARRAS	POTÊNCIA	DESCRIÇÃO
	D25980K-QS  ACTIVE VIBRATION CONTROL  4.8 m/s ²	5035048166420	2100W	Martelo Demolidor 30kg Hex 2100W - AVC encabadouro Hex 28mm, energia de impacto (EPTA 05/2009) 52J, potência de saída 1200W, 900 ipm, vibração mão/braço 4,8 m/s ² , peso 31kg. EQUIPAMENTO STANDARD: ponteiro, mala com rodas.









ACESSÓRIOS PARA MARTELOS



	D250521-XJ	5035048464090		Punho lateral com luz de 43mm (para D25012/3; D25032/3; D25052; DWD522/24/30; DWD221)
	D253241-XJ	5035048464106		Punho lateral com luz de 53mm (para D25123/4; D25133/4; D25323/4)
	D25303DH-XJ 	5035048557389		Sistema aspiração integral para martelos 18V - DCH273
	DWH050K-XJ 	5035048340158		Sistema de extração de pó para martelos de 5 a 10kg. Equipado com 2 cabeças intermutáveis para furação, diâmetro do colar 0-38mm e 38-52mm, 2 bicos de limpeza para buracos. Compatível com qualquer aspirador profissional.
	DWH051K-XJ 	5035048340172		Sistema de extração de pó para martelos demolidores de 5 a 13 kg (encabadouros SDS-máx Hex 19mm). Equipado com 3 boquilhas flexíveis de borracha de diâmetro diferente, 2 adaptadores para ferramenta. Compatível com qualquer aspirador profissional. Em mala. Máx. diâmetro do ponteiro 27mm.
	DWH052K-XJ 	5035048344170		Sistema de extração de pó para martelos demolidores 16 a 30 kg (encabadouros Hex 28-30mm). Compatível com qualquer aspirador profissional. Em mala. Máx. diâmetro do ponteiro 32mm.



	REFERÊNCIA	CÓDIGO DE BARRAS	POTÊNCIA	DESCRIÇÃO
FERRAMENTAS PARA TRABALHOS DE METAL				
REBARBADORAS DE ACABAMENTOS - 115 mm				
	DWE4056-QS	5035048634448	800W	Rebarbadora de Acabamentos 115mm 800W arranque suave + bloqueio e proteção contra re-arranque, 11800 rpm, rosca M14, peso 1,8kg. EQUIPAMENTO STANDARD: guarda protetora, punho lateral multiposição, porca interna e externa, chave.
	DWE4120-QS	5035048381908	900W	Rebarbadora de Acabamentos 115mm com interruptor homem-morto, botão de bloqueio do eixo superior. Design porta-escovas e mola independentes. 11800 rpm, máx diâmetro de disco 115mm, rosca M14, peso 2,05kg. EQUIPAMENTO STANDARD: Guarda protetora 115mm, porca interna e externa, chave, punho lateral multiposição
	DWE4156KD-QS	5035048634523	900W	Rebarbadora de Acabamentos 115mm 900W arranque suave + bloqueio e proteção contra re-arranque, 11500 rpm, rosca M14, peso 2,0kg. EQUIPAMENTO STANDARD: Guarda protetora, punho lateral multiposição, porca interna e externa, chave, disco de diamante, mala
	DWE4206-QS	5035048464304	1010W	Rebarbadora de Acabamentos 115mm 1010W arranque suave + bloqueio e proteção contra re-arranque, 11000 rpm, rosca M14, sistema de extração de pó, 2,1kg. EQUIPAMENTO STANDARD: guarda protetora sem chave, punho lateral multiposição, porca interna e externa, chave.
	DWE4246-QS	5035048645369	1.200W	Rebarbadora de Acabamentos 115mm 1200W Eletrônica, embraiagem, arranque suave + bloqueio e proteção contra re-arranque, 2800 - 10000 rpm, rosca M14, controlo eletrónico de velocidade, sistema de extração de pó, peso 2,3kg. EQUIPAMENTO STANDARD: guarda sem chave, punho lateral multiposição antivibração, porca antibloqueio, chave.
REBARBADORAS DE ACABAMENTOS - 125 mm				
	DWE4157-QS	5035048634509	900W	Rebarbadora de Acabamentos 125mm 900W - arranque suave + bloqueio e proteção contra re-arranque, 11800 rpm, rosca M14, peso 2,05kg. EQUIPAMENTO STANDARD: guarda protetora, punho lateral multiposição, porca interna e externa, chave.
	DWE4203-QS	5035048464205	1010W	Rebarbadora de Acabamentos 125mm com interruptor homem-morto, sistema de extração de pó, punho lateral antivibração, escovas de desligação automática, porca antibloqueio, botão de bloqueio do eixo. 11000 rpm, máx. diâmetro de disco 125mm, rosca M14, peso 2,2kg. EQUIPAMENTO STANDARD: Guarda protetora 125mm, porca interna e externa, chave, punho lateral antivibração multiposição
	DWE4207-QS	5035048464359	1010W	Rebarbadora de Acabamentos 125mm 1010W com arranque suave, bloqueio e proteção contra re-arranque, 11000 rpm, rosca M14, sistema de extração de pó, peso 2,2kg. EQUIPAMENTO STANDARD: guarda protetora, punho lateral multiposição antivibração, porca interna e externa, chave.
	DWE4217-QS	5035048464557	1200W	Rebarbadora de Acabamentos 125mm 1200W com arranque suave, bloqueio e proteção contra re-arranque, 11000 rpm, rosca M14, sistema de extração de pó, 2,2kg. EQUIPAMENTO STANDARD: guarda protetora sem chave, punho lateral multiposição antivibração, porca interna e externa, chave
	DWE4227-QS 	5035048548882	1200W	Rebarbadora de Acabamentos 125mm 1200W com embraiagem, arranque suave, bloqueio e proteção contra re-arranque, força de torção, sistema de proteção contra sobrecarga, sistema de extração de pó, guarda protetora de fácil montagem, ajuste e remoção, porca antibloqueio, botão de bloqueio do eixo. 11000 rpm, máx. diâmetro de disco 125mm, rosca M14, peso 2,2kg. EQUIPAMENTO STANDARD: Guarda protetora sem chave, punho lateral antivibração multiposição, porca interna e externa, chave.

	REFERÊNCIA	CÓDIGO DE BARRAS	POTÊNCIA	DESCRIÇÃO
	DWE4233-QS	5035048614020	1400W	Rebarbadora de Acabamentos 125mm 1400W com interruptor homem-morto, sistema de extração de pó, punho lateral antivibração, porca antibloqueio, botão de bloqueio do eixo. 11500 rpm, máx. diâmetro de disco 125mm, rosca M14, peso 2,2kg. EQUIPAMENTO STANDARD: Guarda protetora 125mm, porca interna e externa, chave, punho lateral antivibração multiposição
	DWE4237-QS	5035048562840	1400W	Rebarbadora de Acabamentos 125mm 1400W - arranque suave + bloqueio e proteção contra re-arranque, 11500 rpm, rosca M14, sistema de extração de pó, peso 2,2kg. EQUIPAMENTO STANDARD: Guarda protetora sem chave, punho lateral antivibração multiposição, porca interna e externa, chave.
	DWE46105-QS	5035048659847	1400W	Kit argamassa: motor 1400W arranque suave, bloqueio e proteção contra re-arranque + disco de diamante + protetor 125mm + ligação fecho rotativo. Compatível com o sistema AirLock de DEWALT, frontal deslizante, medidor de ajuste de profundidade, sistema de expulsão de pó, coberta com dobradiça no lateral, punho lateral antivibração, escova de uma sola peça, bloqueio em posição lateral. 9.000 rpm, máx. diâmetro de disco 125mm, rosca M14, peso 2,6kg. EQUIPAMENTO STANDARD: Guarda protetora, punho lateral multiposição, porca interna e externa, chave, ligação sistema Airlock DWV9000, disco 'Sandwich' de 125mm para aplicações de argamassa
	DWE4277-QS	5035048645406	1500W	Rebarbadora de Acabamentos 125mm 1500W com punho posterior, 10500 rpm, rosca M14, sistema de extração de pó, peso 2,6kg. EQUIPAMENTO STANDARD: guarda sem chave, punho lateral multiposição antivibração, porca antibloqueio, chave.
	DWE4257-QS	5035048645390	1500W	Rebarbadora de Acabamentos 125mm 1500W Eletrônica + Embraiagem + Arranque suave + Bloqueio e re-arranque, velocidade sem carga 2800-10000 rpm, rosca M14, sistema de extração de pó, peso 2,6kg. EQUIPAMENTO STANDARD: guarda sem chave, punho lateral multiposição antivibração, porca antibloqueio, chave.
REBARBADORAS - 150/180 mm				
	DWE4238-QS	5035048645352	1400W	Rebarbadora de Acabamentos 150mm 1400W. 150mm, arranque suave, bloqueio e proteção contra re-arranque, 9000 rpm, rosca M14, sistema de extração de pó, 2,6kg. EQUIPAMENTO STANDARD: guarda sem chave, punho lateral multiposição antivibração, porca antibloqueio, chave.
	DW840-QS	5011402269297	1800W	Rebarbadora 180mm 1800W. 180mm, potência de saída 1180W, 8000 rpm, rosca M14, peso 4,0kg. EQUIPAMENTO STANDARD: guarda sem chave, punho lateral multiposição, porca antibloqueio, chave.
	DWE4597-QS	5035048394878	2600W	Rebarbadora 180mm 2600W 8.500 rpm embraiagem + arranque suave + bloqueio e proteção contra re-arranque. Sistema de expulsão de pó, sistema de proteção contra sobrecarga, arranque suave, limitador eletrônico da força de torção da embraiagem, proteção contra re-arranque, punho antivibração, janela de troca escovas, guarda protetora com ajuste sem chave, punho lateral de três posições, botão bloqueio eixo. 8500 rpm, máx. diâmetro de disco 180mm, rosca M14, peso 5,6kg. EQUIPAMENTO STANDARD: Guarda protetora sem chave, punho antivibrações, porca, chave

	REFERÊNCIA	CÓDIGO DE BARRAS	POTÊNCIA	DESCRIÇÃO
REBARBADORAS ANGULARES - 230 mm				
	DWE490-QS	5035048617144	2000W	Rebarbadora 230mm 2000W 6.600 rpm. Motor protegido contra a abrasão, punho lateral com duas posições, bloqueio do eixo, janela de acesso direto às escovas. 6600 rpm, máx. diâmetro de disco 230mm, rosca M14, peso 5,2kg. EQUIPAMENTO STANDARD: Guarda protetora, punho lateral, porca, chave
	DWE492-QS	5035048617151	2200W	Rebarbadora 230mm 2200W 6600 rpm , rosca M14, peso 5,2kg. EQUIPAMENTO STANDARD: guarda protetora sem chave, punho lateral multi-posição, porca interna e externa, chave.
	DWE492S-QS	5035048617205	2200W	Rebarbadora 230mm 2000W 6600 rpm com arranque suave, induzido protegido contra a abrasão, punho lateral de duas posições, botão bloqueio eixo, janela de troca de escovas. 6600 rpm, máx. diâmetro de disco 230mm, rosca M14, peso 5,2kg. EQUIPAMENTO STANDARD: Guarda protetora, punho lateral, porca, chave
	DWE494-QS	5035048617229	2200W	Rebarbadora 230mm 2200W 6.500 rpm arranque suave + bloqueio e proteção contra re-arranque, gatilho com opção de bloqueio, induzido protegido contra a abrasão, punho lateral de duas posições, botão bloqueio eixo, janela de troca de escovas. 6600 rpm, máx. diâmetro de disco 230mm, rosca M14, peso 5,2kg. EQUIPAMENTO STANDARD: Guarda protetora, punho lateral, porca, chave
	DWE4579-QS 	5035048394977	2600W	Rebarbadora 230mm 2600W 6.500 rpm embraiagem + arranque suave + bloqueio e proteção contra re-arranque, controlo eletrónico de velocidade, peso 5,7kg. EQUIPAMENTO STANDARD: guarda protetora sem chave, punho lateral multiposição antivibração, porca antibloqueio, chave.
	DWE4599-QS  	5035048395004	2600W	Rebarbadora 230mm 2600W 6500 rpm embraiagem mecânico, rosca M14, sistema de extração de pó, arranque suave, arranque suave, bloqueio e proteção contra re-arranque, controlo eletrónico de velocidade, equilibrado automático, peso 6,0kg. EQUIPAMENTO STANDARD: guarda protetora sem chave, punho lateral multiposição antivibração, porca antibloqueio, chave.

ACOPLAMENTOS PARA REBARBADORAS			115 mm	125 mm	150 mm	180 mm (excepto DW640)	230 mm	DESCRIÇÃO
	D281111-XJ	5035048294888	●					Guarda de proteção sem chave tipo 1 para rebarbadoras de 115mm
	D281391-XJ	5035048294901		●				Guarda de proteção sem chave tipo 1 para rebarbadoras de 125mm
	D281411-XJ	5035048294918			●			Guarda de proteção sem chave tipo 1 para rebarbadoras de 150mm
	D284911-XJ	5035048294932				●		Guarda de proteção sem chave tipo 1 para rebarbadoras de 180mm
	D284921-XJ	5035048294949					●	Guarda de proteção sem chave tipo 1 para rebarbadoras de 230mm
	DWE46150-XJ 	5035048352953	●	●				Protetor para polimento, compatível com discos Ø115-125mm. Ajuste diretamente no sistema AirLock de DEWALT
	DWE46170-XJ 	5035048352939				●		Protetor para polimento, compatível com discos Ø180mm. Ajuste diretamente no sistema AirLock de DEWALT

	REFERÊNCIA	CÓDIGO DE BARRAS	POTÊNCIA	DESCRIÇÃO
ESMERILADORAS, POLIDORAS, RETIFICADORAS E REBARBADORA DIREITA				
	DW753-QS	5011402294787	415W	Esmeriladora de banco 415W com motor de pouco ruído e vibrações. Mola com pinça, faixa de pele com suporte de ajuste, base de alumínio robusta, rolamentos selados. Ideal para ferramentas para madeira ou afiadoras especializadas. Potência de saída 300W, 2750 rpm, diâmetro do disco 150mm, largura do disco 25mm, diâmetro interior 20mm, tamanho de faixa 577x40mm, peso 9,3kg. EQUIPAMENTO STANDARD: Mola, 2 x afiamento de correias, pinça e acoplamentos para lixar, guarda protetora, chave
	DWP849X-QS	5035048338896	1250W	Polidora para metal 1250W 180mm e 150mm 3500 rpm eletrônica. Diâmetro 150-180mm, velocidade sem carga 0-600/ 3500 rpm, rosca M14, proteção contra reaquecimento, peso 3,0kg. EQUIPAMENTO STANDARD: disco de borracha com velcro 180mm, boina de polir 180mm, punho lateral, punho horizontal.
	DWE4884-QS	5035048463482	450W	Retificadora de interiores de corpo estreito 450W, 25000 rpm, portafresas 6mm, peso 1,6kg. EQUIPAMENTO STANDARD: pinça de 6mm, chave.
	D28886-QS	5035048136607	710W	Retificadora de interiores de corpo estreito 710W velocidade variável. Potência de saída 430mm, 7000-27000 rpm, portafresas 6mm, peso 1,8kg. EQUIPAMENTO STANDARD: pinça de 6mm, chave.
	DW882-QS	5011402279654	1800W	Rebarbadora direita 150mm 1800W. Potência de saída 1200W, 5600 rpm, 150mm, rosca 5/8" 11 UNC, 6,7kg. EQUIPAMENTO STANDARD: guarda protetora sem chave, porca anti-bloqueio, disco abrasivo 150mm, chave.
SERRAS DE CORTE RÁPIDO				
	D28710-QS	5035048342442	2200W	Serra de corte rápido 355mm 2200W 3800 rpm Para discos abrasivos, potência de saída 1350W, 3800 rpm, diâmetro do disco 355mm, máx. capacidade de corte a 90° (perfil retangular) 115x130mm, máx. capacidade de corte a 45° (perfil retangular) 115x107mm, peso 17kg. EQUIPAMENTO STANDARD: chave.
	D28715-QS	5035048166789	2200W	Serra de corte rápido 355 2200W 4000 rpm Para discos abrasivos, potência de saída 1350W, 4000 rpm, diâmetro do disco 355x2,5mm, máx. capacidade de corte a 90° (perfil retangular) 74x230mm, máx. capacidade de corte a 45° (perfil retangular) 55x137mm, peso 18kg. EQUIPAMENTO STANDARD: disco 355mm, chave.
	DW872-QS	5011402282111	2200W	Serra de corte rápido 355 2200W 1300 rpm Para discos de pastilha, potência de saída 1350W, 1300 rpm, diâmetro do disco 355x2,5mm, máx. capacidade de corte a 90° (perfil retangular) 75x130mm, máx. capacidade de corte a 45° (perfil retangular) 79x123mm, 22,5kg. EQUIPAMENTO STANDARD: disco 355mm, pinça auxiliar, chave.







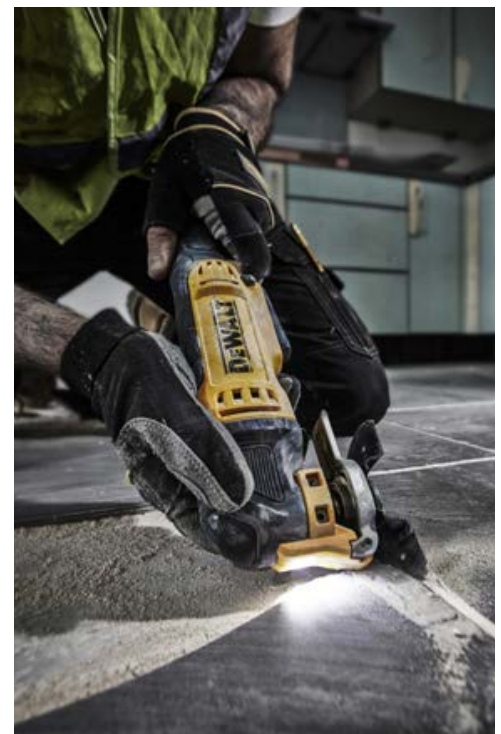

	REFERÊNCIA	CÓDIGO DE BARRAS	POTÊNCIA	DESCRIÇÃO
PISTOLAS DE AR QUENTE				
	D26411-QS	5035048290071	1800W	Pistola de Ar quente de 1800W 50-600°C Controlo e regulação variável da temperatura, temperatura de funcionamento 50-400/ 50-600°C, caudal de ar 250/450 l/min, peso 0,7kg. EQUIPAMENTO STANDARD: bocal cónico, bocal plano para cola
	D26414-QS	5035048290101	2000W	Pistola de Ar quente de 2000W 50-600 °C Ecrã LCD para controlo da temperatura, controlo e regulação variável da temperatura, temperatura de funcionamento 50-400 / 50-600°C, caudal de ar 250/450 l/min, peso 0,7kg. EQUIPAMENTO STANDARD: bocal cónico, bocal plano para cola
FERRAMENTAS OSCILANTES				
	DWE315-QS	5035048442463	300W	Multi-ferramentas oscilante 300W; de troca rápida e ajuste de acessórios, gatilho de velocidade variável 0- 22000 opm, ângulo de oscilação 1,6 , peso 1475kg. EQUIPAMENTO STANDARD: Lâmina de serra para madeira com pregos, raspador rígido, prato de lixado com velcro, cintas de lixa (25 unidades de diversos graus), adaptador universal, chave hexagonal de 5mm.
	DWE315KT-QS	5035048460771	300W	Multi-ferramenta oscilante 300W; potência de saída 300W; 0-22000 opm, ângulo de oscilação 1,6°, mudança rápida e ajuste de acessórios sem chave, gatilho de velocidade variável. EQUIPAMENTO STANDARD: lâmina de serra para madeira com pregos, lâmina de serra de corte rápido para madeira macia, lâminas de serra de detalhes para madeira macia, lâminas de serra segmentada para madeira, lâminas de serra segmentada para azulejos, raspador rígido, prato de lixar com velcro, cintas de lixa (25 unidades de diversos graus), adaptador universal, chave hexagonal de 5mm, adaptador de extração de pó, batente de profundidade/guia de corte reto, mala TSTAK.

QUAL É O ACESSÓRIO MAIS INDICADO PARA CADA MATERIAL?

	Referência	Madeira	Madeira com pregos	Cartão gesso	PVC	Metal	Telhos	Alcalifa	Cartão	Vinil	Espuma	Azulejo	Adesivos e selantes
	DT20700	✓	✓	✓	✓	✓							
	DT20702	✓	✓	✓	✓								
	DT20703	✓	✓	✓	✓								
	DT20704	✓	✓	✓	✓								
	DT20705	✓	✓	✓	✓								
	DT20706	✓	✓	✓	✓								
	DT20707					✓							
	DT20710	✓	✓	✓	✓								
	DT20711	✓	✓	✓	✓								
	DT20708	✓	✓	✓	✓								
	DT20709	✓	✓	✓	✓								
	DT20712						✓	✓	✓	✓	✓		
	DT20714												✓
	DT20716												✓
	DT20717											✓	
	DT20718											✓	
	DT20719												✓
	KIT DT20713	✓	✓	✓	✓								
	KIT DT20715	✓	✓	✓	✓								✓

■ Corte nivelado ▲ Raspado



	REFERÊNCIA	CÓDIGO DE BARRAS	POTÊNCIA	DESCRIÇÃO
SERRAS				
SERRAS CIRCULARES E DE MERGULHO				
	DWE550-QS	5035048392683	1200W	Serra Circular 1200W - 55mm profundidade - Ø165mm. Potência de saída 750W, 5500 rpm, diâmetro da lâmina 165/20mm, capacidade de chanfrado 48°, máx. profundidade de corte a 90°/45° 55/35mm, base de aço, peso 3,6kg. EQUIPAMENTO STANDARD: lâmina de serra de 24 dentes, adaptador de extração de pó, guia paralela, chave.
	DWE560-QS	5035048392614	1350W	Serra Circular 1350W - 65mm profundidade - Ø184mm. Potência de saída 850W, 5500 rpm, diâmetro da lâmina 184/16mm, capacidade de chanfrado 48°, máx. profundidade de corte a 90°/45° 65/42mm, base de aço, 3,7kg. EQUIPAMENTO STANDARD: lâmina de serra de 24 dentes, guia paralela, conduta de extração de pó, chave para a lâmina.
	DWE575K-QS	5035048377444	1600W	Serra Circular 1600W - 67mm profundidade - Ø190mm. Potência de saída 1000W, 5200 rpm, diâmetro da lâmina 190mm, diâmetro interior 30mm, capacidade de chanfrado 57°, máx. profundidade de corte a 90° 67mm, peso 4kg. EQUIPAMENTO STANDARD: Lâmina de serra 24 dentes, guia paralela, chave para a lâmina, conduta de extração de pó, mala.
	D23700-QS	5035048143025	1750W	Serra Circular 1750W - 86mm profundidade de corte - Ø235mm. Potência de saída 960W, 4700 rpm, diâmetro da lâmina 235/30mm, capacidade de chanfrado 45°, máx. profundidade de corte a 90°/45° 86/62mm, base de aço, peso 8,2kg. EQUIPAMENTO STANDARD: lâmina de serra de 24 dentes, guia paralela, chave.
	DWS520K-QS	5035048189894	1300W	Serra Circular de Mergulho 1300W - 55mm profundidade Ø165mm com ajuste de trilho, antirretrocesso, guarda. Potência de saída 690W, 1750-4200 rpm, diâmetro da lâmina 165mm, diâmetro interior 20mm, capacidade de chanfrado 47°, máx. profundidade de corte 59mm (55mm com carril), peso 5,1kg. EQUIPAMENTO STANDARD: Lâmina de 48 dentes e mala.

ACOPLAMENTOS PARA SERRAS CIRCULARES E MERGULHO			DWS520KR-QS	DWE575K-QS	DWS5021-XJ	DWS5022-XJ	DWS5023-XJ	DESCRIÇÃO
	DE6292-XJ	5011402277254			●	●	●	Barra de união para usar com os trilhos guia DEWALT
	D236501-XJ	5035048149362		●				Adaptador trilho guia para DWE575K / D23550 / D23650K
	DWS5021-XJ	5035048191088	●	●				Carril guia 1 m. Compatível com D23550 / D23650K / DWS520K / DC352KB / DC351KL
	DWS5022-XJ	5035048191095	●	●				Carril guia 1,5 m. Compatível com D23550 / D23650K / DWS520K / DC352KB / DC351KL
	DWS5023-XJ	5035048191101	●	●				Carril guia 2,6 m. Compatível com D23550 / D23650K / DWS520K / DC352KB / DC351KL
	DWS5025-XJ	5035048191309			●	●		Bolsa para carril guia DEWALT 1 m e 1,5 m
	DWS5026-XJ	5035048199305			●	●	●	Conjunto tornos de aperto para trilho guia
	DWS5029-XJ	5035048199602			●	●	●	Tira anti-estilhaços 3m
	DWS5030-XJ	5035048199619			●	●	●	Tira de Teflon 5m

	REFERÊNCIA	CÓDIGO DE BARRAS	POTÊNCIA	DESCRIÇÃO
SERRAS DE SABRE				
	DWE305PK-QS	5035048554258	1100W	Serra de Sabre 1100W eletrônica Potência de saída 525W, velocidade variável, 0-2800 cpm, dimensão de golpe 29mm, máx. capacidade de corte madeira/peças de aço e tubagens/PVC 280/100/130mm, 3,5kg. EQUIPAMENTO STANDARD: mala.
	DW311K-QS	5035048935996	1200W	Serra de Sabre 1200W Eletrônica com Ação Pendular. Potência de saída 630W, velocidade variável, 0-2600 cpm, dimensão de golpe 28mm, máx. capacidade de corte madeira/peças de aço e tubagens/PVC 300/130/160mm, mala, 4kg. EQUIPAMENTO STANDARD: 2 lâminas bimetal, mala.
SIERRAS UNIVERSALES - ALLIGATOR®				
	DWE398-QS	5035048393871	1700W	Serra Alligator® 1700W com comprimento de 430mm e lâmina Poroton categoria 20 Potência de saída 900W, 3000 cpm, dimensão de golpe 40mm, comprimento da lâmina 430mm, 5,5kg. EQUIPAMENTO STANDARD: lâmina TCT categoria 20, chave.



2X

LÂMINAS DE SERRA DE SABRE

MAIS VIDA ÚTIL *

Vida mais longa de corte*

- Maior duração de aço de alta velocidade com maior concentração de cobalto

Lâmina Bi-metal com dentes HSS para construção



Durabilidade melhorada*

- O aumento da altura da lâmina para melhor robustez e força
- Aumento da espessura da lâmina para maior durabilidade
- Fricção da superfície de revestimento de lâmina ToughCoat™ é mais baixa e reduz o calor para prolongar a vida útil do disco
- Tecnologia PlungePoint™ em lâminas de madeira **com** ângulo agressivo para um corte melhor

*Versus anterior gama de lâminas de serra sabre

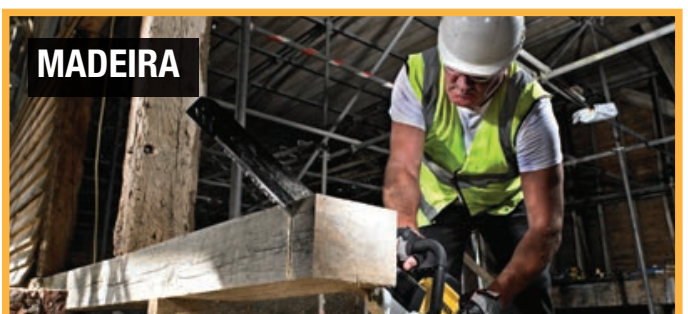
Para a gama completa de Lâminas de Serra de Sabre, veja a página 109



	REFERÊNCIA	CÓDIGO DE BARRAS	POTÊNCIA	DESCRIÇÃO
SERRAS DE RECORTES				
	DW341K-QS	5035048156025	550W	Serra de Recortes 550W Eletrônica Punho fechado, 500-3100 cpm, máx. capacidade de corte madeira/aço/metals não ferrosos 85/20/10mm, encabadoiro ajuste de lâmina sem chave, coberta anti-arranhões da base, adaptador aspirador, mala, 2kg. EQUIPAMENTO STANDARD: 1 lâmina, coberta anti-arranhões da base, adaptador de extração de pó, mala.
	DW331K-QS	5035048127766	701W	Serra de Recortes 701W Eletrônica com sistema patenteado de troca automática sem chave de lâminas com haste em T, mecanismo antivibração de contrapesos patenteado, ação pendular de 4 posições, base ajustável sem ferramentas, arranque suave, rolo de suporte da lâmina afiado em forma de V, soprador da zona de corte. Potência de saída 445W, 0-3100 cpm, dimensão de golpe 26mm, capacidade de chanfrado 45°, capacidade máx. de corte 130mm, peso 2,8kg. EQUIPAMENTO STANDARD: Coberta anti-arranhões da base, sistema anti-apanas da base, adaptador para extração da serragem, mala
	DW333K-QS	5035048127803	701W	Serra de Recortes 701W Eletrônica de punho aberto com sistema patenteado de troca automático sem chave de lâminas com haste em T, mecanismo antivibração de contrapesos patenteado, ação pendular de 4 posições, base ajustável sem ferramentas, arranque suave, rolo de suporte da lâmina afiado em forma de V, soprador da zona de corte. Potência de saída 445W, 800-3100 cpm, dimensão de golpe 26mm, capacidade de chanfrado 45°, máx. capacidade de corte 130mm, peso 2,8kg. EQUIPAMENTO STANDARD: Coberta anti-arranhões da base, sistema anti-apanas da base, adaptador para extração do serragem, mala

ACOPLAMENTO PARA SERRAS DE RECORTES				DW341K-QS	DW331K-QS	DW333K-QS	DESCRIÇÃO
	REFERÊNCIA	CÓDIGO DE BARRAS					
	DE3242-XJ	5011402280520	•	•	•	Guia compasso para corte circular. Ideal para DW341K / DW331K / DW333K	

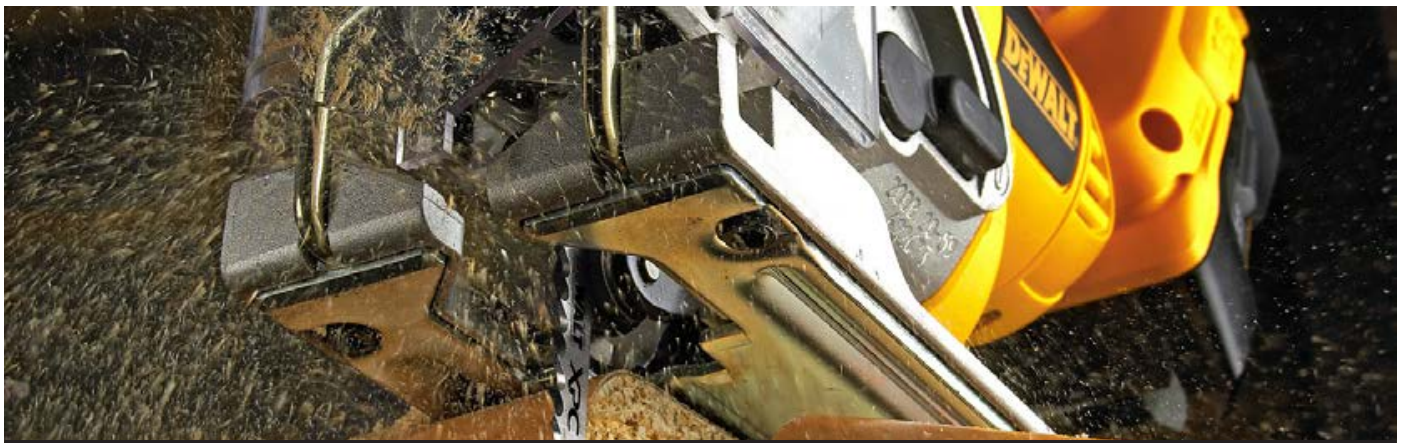

DT2213 HCS DEWALT XPC SPEED WOOD



XPC - A solução final da DEWALT em serras de recortes para controlo e precisão do corte

- Aço excepcional para maior durabilidade e corpo mais volumoso para mais fácil controlo e extrema precisão
- Geometria otimizada dos dentes para maior longevidade e menos quebras
- Velocidade aumentada - bocal grande e profundo para mais fácil remoção das aparas
- Design de ponta de mergulho para um corte mais fácil

Para ver a gama completa de serras de recortes, veja a página 105

	REFERÊNCIA	CÓDIGO DE BARRAS	POTÊNCIA	DESCRIÇÃO
FERRAMENTAS PORTÁTEIS PARA TRABALHOS DE MADEIRA				
LIXADORAS ORBITAIS				
	DWE6411-QS  4.0 m/s ²	5035048553893	230W	Lixadora Vibratória de 1/4 folha 230W 14000 opm 1/4 lâmina, Ø órbita 1,6mm, sistema de aspiração integrado, sistema de agarre para lixa de papel tradicional, 1,28kg. EQUIPAMENTO STANDARD: lixa, papel perfurado, saco de serragem.
NOVIDADE 	DWE6411Z-IT  4.0 m/s ²	5035048655566	230W	Lixadora Vibratória de 1/4 folha 230W 14000 opm 1/4 lâmina, Ø órbita 1,6mm, sistema de aspiração integrado, sistema de agarre para lixa de papel tradicional e dispositivo para portadas de madeira, 1,28kg. EQUIPAMENTO STANDARD: lixa, papel perfurado, saco de serragem, dispositivo para portadas de madeira.
	D26430-QS	5035048136195	300W	Lixadora de detalhes 300W Base triangular rotativa 93mm, 28000-44000 opm, órbita 1,8mm, sistema de aspiração integrado, trocas rápidas de cintas de lixa com um papel de velcro, 1,3kg. EQUIPAMENTO STANDARD: saco de serragem, lixa.
	D26422-QS	5035048127308	350W	Lixadora Vibratória 350W - 1/3 folha Eletrônica 24000-44000 opm, Ø órbita 2,5mm, sistema de aspiração integrado, sistema de agarre para lixa de papel tradicional e velcro, 2,6kg. EQUIPAMENTO STANDARD: saco de papel para pó, lixa.
	D26420-QS	5035048127261	350W	Lixadora Vibratória 350W - 1/2 folha Eletrônica 24000-44000 opm, Ø órbita 2,5mm, sistema de aspiração integrado, sistema de agarre para lixa de papel tradicional e velcro, 2,8kg. EQUIPAMENTO STANDARD: saco de papel para pó, lixa.
LIXADORAS ROTORBITAIS				
	DWE6423-QS  2,5 m/s ²	5035048553954	280W	Lixadora Rotorbital 280W - Ø 125mm - 12000 opm Eletrônica Design compacto de agarre com a palma da mão, tamanho do papel 125mm, 8.000-12.000 opm, Ø órbita 2,6mm, sistema de aspiração integrado, troca rápida de folhas de lixa com papel de velcro, 1,28kg. EQUIPAMENTO STANDARD: saco de serragem, lixa.
	D26410-QS	5035048125687	400W	Lixadora Rotorbital 400W - Ø 150mm - 20.000 opm Eletrônica Punho fechado, tamanho do papel 150mm, 8000-20000 opm, 2 configurações de órbita, Ø 3,0mm/6,0mm, sistema de aspiração integrado, troca rápida de folhas de lixa com um papel de velcro, 2,7kg. EQUIPAMENTO STANDARD: saco de serragem, lixa, punho multiposição.
LIXADORAS DE ROLOS				
	DWP352VS-QS	5035048615850	1010W	Lixadora de rolos 1010W - 75x533mm - Eletrônica tamanho de cinta 75x533mm, dimensão de lixar 75x140mm, 259-427 m/min, sistema de aspiração integrado com encabadouro AirLock, punho duplo, 5,5kg. EQUIPAMENTO STANDARD: coletor de pó.

ACOPLAMENTOS PARA LIXADORAS			D26423-QS	D26422-QS	D26421-QS	D26420-QS	D26453-QS	D26410-QS	DW443-QS	DESCRIÇÃO
	DT3600-QZ	5035048059265					●			Disco de montagem rápida ø125mm para D26453
	DT3601-QZ	5035048059272							●	Disco de montagem rápida ø150mm para DW443
	DE2639-XJ	5035048136553						●	●	Disco ø150mm com 6 e 8 orifícios para D26410
	DE2642-XJ	5035048133064	●	●	●	●		●		Bolsa para pó de papel (pack 5 unidades) para D26420/21/22/23
	DE2643-XJ	5035048133071						●		Disco de borracha médio/duro 150mm para D26410
	DE2644-XJ	5035048133088						●		Disco de borracha macio 150mm para D26410

	REFERÊNCIA	CÓDIGO DE BARRAS	POTÊNCIA	DESCRIÇÃO
PLAINAS				
	DW680-QS	5011402291458	600W	Platina 600W - 82x2,5mm Profundidade máx. de corte 2,5mm, 15000 rpm, largura da plaina 82mm, profundidade de desbaste 12mm, comprimento da base 290mm, diâmetro do tambor 54mm, ajuste de corte 0,1mm, 3 tamanhos diferentes de ranhura de chanfrado, sistema de aspiração integrado, 3,2kg. EQUIPAMENTO STANDARD: lâminas TCT reversíveis, guia paralela, adaptador de extração de pó.
	D26500-QS	5035048129418	1050W	Platina 1050W - 82x4mm com controlo de profundidade. Potência de saída 620W, 13500 rpm, profundidade máxima de corte 4mm, profundidade de desbaste 25mm, largura da plaina 82mm, comprimento da base 320mm, diâmetro do tambor 64mm, peso 4,0kg. EQUIPAMENTO STANDARD: Lâminas TCT reversíveis, guia paralela, batente ajustável para desbastes, saída de serragem, extrator de aparas à esquerda ou à direita

ACOPLAMENTO PARA PLAINAS									DESCRIÇÃO
	REFERÊNCIA	CÓDIGO DE BARRAS	DW677	DW680	D26500K	D26501K			
	DE6784-XJ	5011402276882	●	●					Bolsa serragem para DW677, DW680, DW678K, DW678EK

FOLHAS DE LIXA DE MALHA A PRÓXIMA GERAÇÃO DE FOLHAS DE LIXA





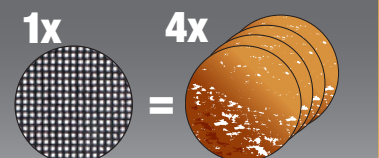
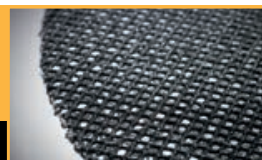

Porquê em malha?

1. Permite lixar até 4 vezes mais do que as folhas de lixa padrão da DEWALT
2. Acabamento da superfície 25% mais lisa do que o seu equivalente em DEWALT
3. Dispositivo Universal – compatível com todas as marcas de ferramentas, independentemente dos padrões de furos
4. O design da malha permite uma total remoção de poeiras
5. As malhas podem ser lavadas, secas e reutilizadas











4x MAIS VIDA ÚTIL





vs. folhas de lixa padrão da DEWALT

	REFERÊNCIA	CÓDIGO DE BARRAS	POTÊNCIA	DESCRIÇÃO
TUPIAS E FACEADORAS				
	DWE6005-QS	5035048442449	590W	Faceadora 590W 16000 - 34000 rpm, pinça 6mm, máx diâmetro fresa 29mm, curso vertical 22mm, 1,5kg. EQUIPAMENTO STANDARD: Base em forma de "D", pinça de 6mm, acompanhador de cópia, guia paralela, chave de 17mm, adaptador para extração da serragem
	D26200-QS	5035048262238	900W	Faceadora 900W 27000 rpm 8mm eletrônica Faceadora compacta com base fixa, 16000-27000 rpm, diâmetro pinça 6-8mm, máx diâmetro fresa 36mm, percurso vertical 55mm, sistema de extração de pó integrado, 1,9kg. EQUIPAMENTO STANDARD: pinça 8mm e trilho de guia Ø 17mm, adaptador de extração de pó, guia paralela
	D26204K-QS	5035048315781	900W	Fresadora combo (2em1) 900W 27000 rpm 8mm (1/4") Fresadora/Faceadora com controlo de profundidade com base fixa, 16000-27000 rpm, diâmetro pinça 6-8mm, máx diâmetro fresa 36mm, percursoVertical 55mm, sistema de extração de pó integrado, 1,9kg. EQUIPAMENTO STANDARD: pinça 8mm e trilho de guia Ø 17mm, 2 adaptadores para extração de serragem, 2 guias paralelas
	DW621-QS	5011402274918	1100W	Fresadora 1100W - 24000 rpm (6-8mm) - eletrônica 8000-24000 rpm, diâmetro pinça 6-8mm, máx. diâmetro fresa 36mm, percursoVertical 55mm, controlo de profundidade de 3 posições, mecanismo de bloqueio do eixo, sistema de aspiração integrado, 3,1kg. EQUIPAMENTO STANDARD: pinça 8mm e trilho de guia Ø 24mm, chave de 8mm e 17-10mm, guia paralela.
	DW625E-QS	5011402279371	2000W	Fresadora 2000W - 20000 rpm (6-12,7mm) - eletrônica 8000-20000 rpm, diâmetro pinça 6-12,7mm, máx. diâmetro fresa 50mm, percurso vertical 80mm, controlo de profundidade de 3 posições, mecanismo de bloqueio do eixo, 5,1kg. EQUIPAMENTO STANDARD: pinça 12mm, trilho de guia Ø 30mm, chave de 22mm, adaptador de extração de pó, guia paralela.
RANHURADORA				
	DW682K-QS	5011402279500	600W	Ranhuradora 600W e 4mm de prof. de ranhurado - 10000 rpm Diâmetro da fresa 100mm, máx. profundidade de corte 20mm, ajuste guia 0°- 90°, profundidades fixas de corte 0/10/20, 3kg. EQUIPAMENTO STANDARD: lâmina de ranhurar TCT, chave, adaptador de extração de pó, mala.



ACOPLAMENTOS PARA TUPIAS			DW615-QS	DW621-QS	DW629-QS	DW624-QS	DW625E-QS	DW626-QS	DW609-QS	D26200 / D26204	DESCRIÇÃO
PINÇAS DE SUJEIÇÃO											
	DE6272-XJ	5011402277773			•	•	•				Pinça 6,0mm
	DE6273-XJ	5011402277780			•	•	•				Pinça 6,35mm (1/4")
	DE6274-XJ	5011402277797			•	•	•				Pinça 8,0mm
	DE6275-XJ	5011402277803			•	•	•				Pinça 9,35mm
	DE6276-XJ	5011402277810			•	•	•				Pinça 10,0mm
	DE6277-XJ	5011402277827			•	•	•				Pinça 12,0mm
	DE6278-XJ	5011402277834					•				Pinça 12,7mm (1/2")
	DE6950-XJ	5011402277940	•	•					•	•	Pinça 6,0mm
	DE6951-XJ	5011402277957	•	•					•	•	Pinça 6,35mm (1/4")
	DE6952-XJ	5011402277964	•	•					•	•	Pinça 8,0mm
GUIA NÍVEL											
	DE6324-XJ	5011402277100			•	•	•				Guia nível de 24mm
	DE6427-XJ	5011402277148			•	•	•				Guia nível de 27mm ajustados à base
	DE6440-XJ	5011402277162			•	•	•				Guia nível de 40mm ajustados à base
	DE6992-XJ	5011402293322	•						•	•	Guia nível de 30mm
	DE6924-XJ	5011402277391	•						•	•	Guia nível de 24mm ajustados à base
	DE6989-XJ	5011402293292	•						•	•	Guia nível de 17mm
	DE6917-XJ	5011402277384		•				•			Guia nível de 17mm ajustados à base
	DE6916-XJ	5011402278671		•				•			Guia nível de 16mm ajustados à base
GUIA PARALELA E ACOPLAMENTOS											
	DE6913-XJ	5011402277735	•	•	•	•	•	•	•		Guia paralela com ajuste micrométrico e extração da serragem
	D262001-XJ	5035048289280								•	Base redonda para Tupia Combo D26200/4
	DWS5031-XJ	5035048199329	•	•	•	•	•	•			Acoplamento para tupias para trilho guia DWS5021-22-23 (para utilizar com DW614 / DW615 / DW621 / DW629 / DW624 / DW625E / DW626 / DW670 / DW609)
	DE6966-XJ	5011402277858			•	•	•	•			Regulador micrométrico profundidade fresadora DW625E/MOF177
	DE6905-XJ	5011402277346	•	•					•	•	Elipsógrafo para cortes circulares

	REFERÊNCIA	CÓDIGO DE BARRAS	POTÊNCIA	DESCRIÇÃO
SERRAS DE ESQUADRIA				
SERRAS DE ESQUADRIA				
	D27113-QS 	5035048332818	1600W	Serra de Esquadria mesa superior 1600W - Ø 305mm + XPS Motor universal, linha indicadora do corte com sombra XPS, diâmetro da lâmina 305/30mm, 3300 rpm, capacidade de esquadria (dir/esq) 50°, capacidade de chanfrado 48° dx, capacidade de corte a 90°/incl. 90° 160x85mm, capacidade de corte a 90°/incl. 90° 25x120mm, capacidade de corte a 45°/incl. 90° 160x55mm, capacidade de corte a 90°/incl. 45° 110x85mm, capacidade de corte a 45°/incl. 45° 155x55mm, máx. profundidade de corte (serras) 51mm, 19,5kg. EQUIPAMENTO STANDARD: lâmina de serra 60D, ligação com três saídas para aspiração, guia paralela, peça de empurrar, chave Allen, pinça.
SERRAS DE ESQUADRIA TELESCÓPICAS				
	D27112-QS	5035048188385	1600W	Serra de Esquadria Telescópica mesa superior 1600W motor universal - Ø 305mm Motor universal, diâmetro da lâmina 305/30mm, 3650 rpm, capacidade de esquadria (dir/esq) 60°/50°, capacidade de chanfrado 45°, capacidade de corte a 90°/incl 90° 285x90mm / 285x90mm, capacidade de corte a 45°/incl 90° 200x90mm / 200x90mm, capacidade de corte a 90°/incl 45° 285x50mm / 285x50mm, máx. capacidade de corte a 45°/incl 45° 200x50mm, máx. profundidade de corte (serras) 51mm, máx. capacidade de corte (dir/esq) 200/220mm, 23kg. EQUIPAMENTO STANDARD: lâmina de serra 60D, ligação com três saídas para aspiração, peça de empurrar, chave Allen, guia paralela.
	DWS780-QS 	5035048332344	1675W	Serra de Esquadria Telescópica 1675W - Ø 305mm - eletrônica + XPS Inclinação dupla, motor universal, linha indicadora do corte com sombra XPS, diâmetro da lâmina 305/30mm, 1900-3800 rpm, capacidade de esquadria (dir/esq) 60°/50°, capacidade de chanfrado dx/sx 49°/49°, capacidade de corte a 90°/incl 90° 303x110mm / 345x76mm, capacidade de corte a 45°/90° 268x63mm / 345x44mm, máx. capacidade de corte a 45°/incl 45° 212x76mm, 24,8kg. EQUIPAMENTO STANDARD: lâmina de serra 60D, chave, saco de serragem, pinça.
	DWS777-QS 	5035048633588	1800W	Serra de Esquadria Telescópica 1800W - Ø 216mm + XPS Com inovadora linha indicadora do corte com sombra XPS. Inclui base e guia, função de bloqueio da cabeça e alavanca de fixação rápida. Deslocamento à esquerda da guarda com escala de medição. Dispõe de ângulos de corte prefixados a 15°, 22,5°, 30° e 45°. Potência de saída 1100W, 6300 rpm, diâmetro da lâmina 216mm, diâmetro interior 30mm, capacidade de chanfrado 48°, capacidade de esquadria (dir/esq) 50°/50°, capacidade de corte a 90°/90° (PxA) 265x62mm, máx. profundidade de corte (serras) 80mm, peso 14kg. EQUIPAMENTO STANDARD: Lâmina de serra TCT, chave hexagonal, pinça.
	DWS778-QS 	5035048399606	1850W	Serra de Esquadria Telescópica 1850W - Ø250mm Motor universal, linha indicadora do corte com sombra XPS, diâmetro da lâmina 250/30mm, 4300 rpm, capacidade de esquadria (dir/esq) 50°/50°, capacidade de chanfrado 48°, capacidade de corte a 90°/incl 90° 305x85mm / 305x85mm, capacidade de corte a 45°/incl 90° 215x85mm / 215x85mm, capacidade de corte a 90°/incl 45° 305x45mm / 305x45mm, máx capacidade de corte a 45°/incl 45° 215x45mm, máx. profundidade de corte (serras) 85mm, 17,2kg. EQUIPAMENTO STANDARD: lâmina de serra TCT, pinça, chave Allen.

ACOPLAMENTOS PARA SERRAS DE ESQUADRIA			DWS780-QS	DWS777-QS	DW778-QS	D27111-QS	D27112-QS	D27113-QS	DESCRIÇÃO
	REFERÊNCIA	CÓDIGO DE BARRAS							
	DE7053-QZ	5011402260294	●	●	●	●	●	●	Saco recolha
BANCADAS DE TRABALHO									
	DE1000-XJ	5011402278381	●	●	●	●	●	●	Bancada de trabalho universal 640 x 705
	DE7035-XJ	5035048332740	●	●	●	●	●	●	Bancada de trabalho (cavelete) de suporte universal. É possível utilizar com serras, com o acessório DE7025. Área de trabalho: 92cm Comprimento e 13cm Largura. 81cm Altura de trabalho da superfície quando é montado. Distância das pernas quando é montado 116,5cm Comprimento e 72cm Largura.
	DE7023-XJ	5035048113370	●	●	●	●	●	●	Bancada de trabalho de alto rendimento para SERRA DE ESQUADRIAS. Barra de apoio de peças 1,7m, com capacidade para estender até 3,83 metros. A barra de apoio pode segurar até 227kg de peso. As peças de apoio podem tornar-se em paragens de profundidade para cortar peças na mesma medida. Pés integrados para uma rápida montagem do banco e punho integrado de transporte para facilitar o transporte.

ACOPLAMENTOS PARA BANCADAS DE TRABALHO			DE7023-XJ	DE7035-XJ	DESCRIÇÃO
	REFERÊNCIA	CÓDIGO DE BARRAS			
1	DE7025-XJ	5035048115428	●	●	2 adaptadores para acoplar serra de esquadria no banco DE7023/35
2	DE7027-XJ	5035048128428	●	●	Rolos para DE7023/35
3	DE7028-XJ	5035048128435	●	●	Pé / braço extensão adicional para DE7023/35
4	DE7030-XJ	5035048128459	●	●	Suporte serra de esquadria extra largo para DE7023/35 e serra de esquadrias de outras marcas
5	DE7031-XJ	5035048128466	●	●	Extensão reforçada para DE7023
6	DE7024-XJ	5035048115435	●	●	Pinça: apoio e batente de comprimento para DE7023/35



BASES DE SUPORTE E EXTENSÕES LATERAIS

	REFERÊNCIA	CÓDIGO DE BARRAS	DWS780-QS	DWS777-QS	DW778-QS	DZ7111-QS	DZ7112-QS	DZ7113-QS	DESCRIÇÃO
1	DE3491-XJ	5011402275434		•	•				2 barras guia de 500mm para peças pequenas
2	DE3494-XJ	5011402275403		•	•				2 Barras de guia de 1000mm
3	DE3495-XJ	5011402275397		•	•				Base de apoio para material - guia serra de esquadrias

ACOPLAMENTOS PARA ASPIRAÇÃO

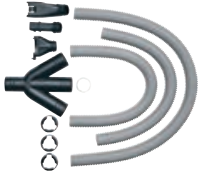
	DE7778-XJ	5011402291069		•	•	•	•	•	Kit de extração de serragem Ø35mm
---	-----------	---------------	--	---	---	---	---	---	-----------------------------------



	REFERÊNCIA	CÓDIGO DE BARRAS	POTÊNCIA	DESCRIÇÃO
SERRAS COMBINADAS TGS				
	DW743N-QS	5035048161951	2000W	Serra Combinada 2000W - Ø 250mm - 2850 rpm motor de indução, diâmetro da lâmina 250/30mm, 2850 rpm, capacidade de esquadria (dir/esq) 45°/45°, capacidade de chanfrado 45°, máx capacidade de corte a 90°/incl 90° 140x68 / 180x20mm, máx capacidade de corte a 45°/incl 90° 95x70/120x46mm, capacidade de corte a 90°/incl 45° 70x95/150x20, máx. capacidade de corte 90° 70mm, máx. capacidade de corte 90°/45° 32mm, 37kg. EQUIPAMENTO STANDARD: lâmina de serra 30D, guia paralela, peça de empurrar, 4 pés extraíveis, guarda protetora da lâmina, chave.
	D27107-QS	5035048911440	2000W	Serra Combinada 2000W - Ø 305mm - 4000 rpm Motor universal, diâmetro da lâmina 305/30mm, 4000 rpm, capacidade de esquadria (dir/esq) 48°/48°, capacidade de chanfrado 48°, máx capacidade de corte a 90°/incl 90° 205x63/50x155, máx capacidade de corte a 45°/incl 90° 160x35/45x155mm, máx capacidade de corte a 90°/incl 45° 205x50/50x100, máx capacidade de corte a 45°/incl 45° 60x110, máx. capacidade de corte incl. 90° 81mm, máx. capacidade de corte incl. 90°/45° 56mm, 40kg. EQUIPAMENTO STANDARD: lâmina de 48 dentes, guia paralela, guia para esquadrias, ferramentas de montagem, pinça, peça de empurrar, sistema de extração de pó, guarda protetora da lâmina, chave.



ACOPLAMENTOS PARA SERRAS COMBINADAS			DW743N-QS	D27107-QS	DESCRIÇÃO
	REFERÊNCIA	CÓDIGO DE BARRAS			
1	DE3491-XJ	5011402275434	●	●	2 Barras guia de 500mm para peças pequenas
2	DE3494-XJ	5011402275403	●	●	2 Barras de guia de 1000mm
3	DE3495-XJ	5011402275397	●	●	Placa para apoio do material (para DE3491, DE3494).
4	D271055-XJ	5035048137826		●	Mesa deslizante para D27105/7 TGS
5	D271058-XJ	5035048137857		●	Extensão da mesa direita para D27105/7 TGS
	D271054-XJ	5035048137819		●	Kit de sistema de extração Ø 100mm para D27105/7 TGS



	REFERÊNCIA	CÓDIGO DE BARRAS	POTÊNCIA	DESCRIÇÃO
MÁQUINAS ESTACIONÁRIAS				
SERRAS DE BRAÇO RADIAL				
	DW721KN-QS	5035048289099	2000W	Serra de Braço Radial 2000W - 2 HP - Ø 300mm - Monofásica - Prof. 90mm Motor de indução, diâmetro da lâmina 300/30mm, 3000 rpm, máx. velocidade de corte 36 m/s, máx. profundidade de corte a 90°/45° 90/60mm, máx. capacidade de corte transversal a 90°/45° 507/342mm, 115kg. EQUIPAMENTO STANDARD: lâmina de serra TCT 32D, ferramentas de montagem, pés, retorno de segurança automático e travão da lâmina.
	DW729KN-XS	5035048290804	4000W	Serra de Braço Radial 4000W - 4 HP - Ø 350mm - Trifásica - Prof. 110mm Motor de indução de 3 fases, diâmetro da lâmina 350/30mm, 2780 rpm, máx. velocidade de corte 53 m/s, máx. profundidade de corte a 90°/45° 110/75mm, máx. capacidade de corte transversal a 90°/45° 525/270mm, 149kg. EQUIPAMENTO STANDARD: lâmina de serra TCT 32D, ferramentas de montagem, pés, retorno de segurança automático e travão da lâmina.
MESAS DE SERRAR				
	DW745-QS	5035048145500	1700W	Mesa de Serrar 1700W - Ø 250mm - mesa 630x570mm - Portátil Tipo 4 - motor universal, diâmetro da lâmina 250/30mm, 3800 rpm, capacidade de chanfrado -3/48°, máx. profundidade de corte a 90°/45° 77/57mm, máx. cap. de corte (dir/esq) 610/315mm, tamanho da mesa 630x570mm, 22kg. EQUIPAMENTO STANDARD: lâmina de serra TCT 24D, guia de esquadrias, chave Allen, guia paralela, porto de extração de serragem 35mm, peça de empurrar."
	DWE7491-QS	5035048446478	2000W	Mesa de Serrar 2.000W - Ø 250mm motor universal, diâmetro da lâmina 250/30mm, 3800 rpm, capacidade de chanfrado -3/48°, máx. profundidade de corte a 90°/45° 77/57mm, máx. cap. de corte (dir/esq) 825/558mm, tamanho da mesa 670x630mm, 26,6kg. EQUIPAMENTO STANDARD: lâmina de serra TCT 24D, guia de esquadrias, 2 chave Allen, guia paralela, porto de extração de serragem, peça de empurrar.

ACOPLAMENTOS PARA SERRAS DE MESA				DW745-QS	DWE7491-QS	DCS7485T2	DESCRIÇÃO
	REFERÊNCIA	CÓDIGO DE BARRAS					
	DE7441-XJ	5011402276561		●		Suporte lateral para DW744 e DWE7491	
	DE7450-XJ	5035048177099	●		●	Pernas para DW745 e DCS7485T2	
	DWE74912-XJ	5035048446515		●		Pernas para DWE7491	
	DWE74911-XJ	5035048446508	●	●	●	Pernas com rodas para DCS7485T2, DWE7491 e DW745	

	REFERÊNCIA	CÓDIGO DE BARRAS	POTÊNCIA	DESCRIÇÃO
SERRAS DE CINTA				
	DW738-QS	5011402284566	749W	Serra de Fita 749W - 0,75 HP - 155mm altura corte. Mesa 380x380mm com duas velocidades, rodas de alumínio, canal de extração de serragem, ajuste de bisel de 0° a 45°, guia paralela, proteção da ativação/desativação com chave de segurança extraível e botão de interrupção de tensão. Potência de saída 550W, máx. altura de corte 155mm, máx. largura de corte 310mm, velocidade de corte 330/800 m/min, tamanho de mesa 380x380mm, peso 23kg. EQUIPAMENTO STANDARD: Lâmina de serra, guia paralela
	DW876-QS	5011402271450	1000W	Serra de Fita 1000W - 1 HP - 200mm altura corte. Mesa fresada 500x500mm de duas velocidades, com motor silencioso, extremadamente plana de 500x500mm, tensor da lâmina de fácil acionamento com indicador de tensão, porto para a extração de serragem de 100mm. Potência de saída 750W, máx. altura de corte 200mm, máx. largura de corte 310mm, velocidade de corte 380/880 m/min, tamanho da mesa 500x500mm, peso 54kg. EQUIPAMENTO STANDARD: Lâmina afiada com diamante, interruptor de segurança, pés, guia de esquadrias e paralela
PLAINAS DESENGROSSADEIRAS				
	DW733-QS	5011402272112	1800W	Desengrossadeira portátil 1800W 317mm Desengrossadeira, 10000 rpm, máx. capacidade/máx. capacidade do espessador 317/152mm, máx. profundidade de aplainado 2mm, velocidade de alimentação 8 m/min, design de 4 colunas para maior estabilidade da cabeça, manivela de ajuste de graduação da profundidade, 33,6kg. EQUIPAMENTO STANDARD: adaptador para extração da serragem, chave, chave para a lâmina, guia para a troca da lâmina.
	D27300-QS	5035048130711	2100W	Plaina Desengrossadeira 2100W 260mm plaina e mesa Desengrossadeira, 6200 rpm, tamanho mesa aplainado/mesa Desengrossadeira 1000x260/500x250mm, máx. profundidade de corte/de aplainado 4/3mm, velocidade de alimentação 5 m/min, bico de extração de pó e serragem de 100mm 120mm, guia lateral grande de alumínio para realizar ângulos com precisão em a função de aplainado, mesa grande de alumínio extrudido para maior precisão e fácil uso, 53kg. EQUIPAMENTO STANDARD: lâminas HSS, guia ajustável, chave hexagonal, chave, chave de ajuste da lâmina, adaptador para extração serragem, peça de empurrar, pés.

ACOPLAMENTOS PARA PLAINAS DESENGROSSADEIRAS			DW733-QS	D27300-QS	DESCRIÇÃO
	REFERÊNCIA	CÓDIGO DE BARRAS			
	DE7330-XJ	5011402275939	●		Jogo de lâminas HSS para DW733
	DE7333-XJ	5011402289851		●	Jogo de lâminas HSS para D27300

	REFERÊNCIA	CÓDIGO DE BARRAS	POTÊNCIA	DESCRIÇÃO
ASPIRADORES				
	DWV901L-QS 	5035048467404	1400W	Aspirador de 30 litros Classe L 1400W com sistema de limpeza inovador de filtro duplo, potência de sucção constante, cada filtro limpa-se automaticamente a cada 30 segundos, absorção de líquidos e sólidos, tomada de corrente incorporada, arranque automático e controlo de ligação. Máx. caudal de ar 4080 l/min, capacidade 30 litros, capacidade de depósito líquidos 17,5 litros, peso 9,5kg. EQUIPAMENTO STANDARD: Mangueira 4 m x 32mm, adaptador AirLock 35mm, saco de pó.
	DWV902M-QS 	5035048401965	1400W	Aspirador de 38 litros Classe M 1400W Com capacidade de absorção de líquidos e sólidos de categoria M segundo a legislação europeia (eliminação de 99,9% de materiais com valores limite OEL de > 0,1 mg/m ³), máx. capacidade 35 litros, máx. caudal de ar 3660 l/min, potência máx. acoplada (Europa) (2200W máx), sistema de limpeza de filtro duplo, 15kg. EQUIPAMENTO STANDARD: mangueira de 4 m e 35mm diâmetro, adaptador AirLock 35mm, adaptador universal Air Lock, saco de pó.



**PERFORM
PROTECT**



POEIRAS

A inalação de poeiras no ar pode conduzir a uma variedade de condições de saúde a longo prazo, tais como a silicose e doença pulmonar obstrutiva crónica (DPOC)









Quando o logo “Perform & Protect” é atribuído a POEIRAS, há garantia de que o potencial de inalação de poeiras foi reduzido para proporcionar um ambiente de trabalho mais limpo e seguro.



ACOPLAMENTOS PARA ASPIRADORES			D27900-QS	D27901-QS	D27902/M-QS	DWV902M-QS	DWV901L-QS	DW790-QS	DW793-QS	DESCRIÇÃO	
	DWV9350-XJ	5035048651988	●	●	●	●		●		Conjunto limpeza solo	
	DWV9316-XJ	5035048434437				●	●			Mangueira antiestática de 4,6m para aspirador DWV902M	
	DE7902-XJ	4002667282276						●		5 sacos para recolher pó e aparas DW790	
	DE3926-XJ	4002667281972							●	5 sacos para recolher pó e aparas DW793	
	D279001-XJ	5035048151587	●							5 sacos de pó para D27900	
	D279017-XJ	5035048151594		●	●					5 sacos de pó para D27901	
	DWV9400-XJ	5035048434444				●				5 sacos de plástico para aspirador DWV902M	
	DWV9401-XJ	5035048434451				●	●			5 sacos de papel para aspirador DWV901L e DWV902M	
	DWV9402-XJ	5035048434468				●	●			5 sacos de tela para aspirador DWV901L e DWV902M	
	DWV9500-XJ	5035048467480				●	●			Acoplamento para TSTAK com DWV901L e DWV902M	
	D279006-XJ	5035048145579	●							Filtro Circular para D27900	
	D279015-XJ	5035048145562		●						Filtro para D27901	

ACOPLAMENTOS PARA ASPIRADORES				D27900-QS	D27901-QS	D27902/M-QS	DWV902M-QS	DWV901L-QS	DW790-QS	DW793-QS	DESCRIÇÃO
	D279025-XJ	5035048180044			•						Filtro para D27902
	DWV9310-XJ	5035048434413				•					2 Filtros para aspirador DWV902M
	DWV9315-XJ	5035048434420				•	•				Mangueira 4,6 m para aspirador DWV901L e DWV902M

	REFERÊNCIA	CÓDIGO DE BARRAS	DESCRIÇÃO
SISTEMAS DE CONEXÕES PARA AIRLOCK 			
	DWV9000-XJ	5035048359679	Sistema de conexões para tubo do aspirador de 35mm, compatíveis com todos os aspiradores da DEWALT com ou sem fio.
	DWV9110-XJ	5035048363249	Adaptador escalonado de borracha: ajusta-se a conexões de 29mm, 30mm e 35mm
	DWV9120-XJ	5035048359716	Adaptador escalonado de borracha: ajusta-se a conexões de 35mm e 38mm
	DWV9130-XJ	5035048359693	Adaptador de 35mm. Compatível com DW624/5E/6, DW621, D26204K, DW744/5, D26441, D26420/1/2/3, D26453, D26410, D25301D e concorrência
	DWV9150-XJ	5035048359730	Adaptador angular para bocas de extração de pó de 35mm. Pode ser utilizado como conector junto ao kit de limpeza para solo. Ajusta-se às serras DW331/3K e a qualquer ferramenta que admita DWV9130
	DWV9210-XJ	5035048359631	Kit Básico para Construção: DWV9000+DWV9120+DWV9130
	DWV9220-XJ	5035048359655	Kit Premium para Carpintaria: DWV9000+DWV9120+DWV9130+DWV9150+D279058CL
	D279058CL-XJ	5035048359754	5 unidades de Clipe de mangueira: adapta-se a um tubo de 35mm para poder instalar um cabo elétrico

	REFERÊNCIA	CÓDIGO DE BARRAS		DESCRIÇÃO
FERRAMENTAS PNEUMÁTICAS				
PISTOLAS DE PREGOS DE ESTRUTURAS				
	DPN9033-XJ	5902013950998		Pregadora de Estruturas - 50 pregos, comprimento do prego 50 - 90mm, diâmetro do prego 2,5 - 3,3mm, diâmetro da cabeça 7,2mm, pressão de trabalho 4,80 - 8,30 bar, corpo em magnésio, regulação da profundidade de pregado, disparador sequencial, nariz dentado, acessório para evitar marcas. EQUIPAMENTO STANDARD: mala.
	DPN90C-XJ	5902013951001		Pregadora de Estruturas para pregos em bobina - 225-300 pregos, comprimento do prego 50 - 90mm, diâmetro do prego 2,5 - 3,1mm, diâmetro da cabeça 7,2mm, pressão de trabalho 4,80 - 8,30 bar, corpo em magnésio, regulação de profundidade de pregado, disparador sequencial, nariz dentado, acessório para evitar marcas. EQUIPAMENTO STANDARD: mala.
	DPN75C-XJ	5902013950912		Pregadora de Estruturas para pregos em bobina - 225-300 pregos, comprimento do prego 38 - 75mm, diâmetro do prego 2,3 - 3,1mm, diâmetro da cabeça 7,2mm, pressão de trabalho 4,80 - 8,30 bar, corpo em alumínio, regulação de profundidade de pregado, disparador sequencial, nariz dentado, acessório para evitar marcas. EQUIPAMENTO STANDARD: mala.
PISTOLAS DE PREGOS DE ACABAMENTO				
	DPN1664PP-XJ	5902013958550		Pregadora de Acabamento 16Ga, ponta de precisão, comprimento do prego 25 - 64mm, diâmetro 1,35-1,6mm, pressão de trabalho 4,80 - 8,30 bar, corpo em magnésio, regulação de profundidade de pregado, disparador sequencial, sem azeite, sistema de disparo selecionável, acessório para evitar marcas. EQUIPAMENTO STANDARD: mala.
	DPN1850PP-XJ	5902013958574		Pregadora de Acabamento 18Ga, ponta de precisão, comprimento do prego 15 - 55mm, diâmetro 1,25mm, pressão de trabalho 4,90 - 8,40 bar, corpo em magnésio, regulação de profundidade de pregado, disparador sequencial, sem azeite, sistema de disparo selecionável, acessório para evitar marcas. EQUIPAMENTO STANDARD: mala.
	DPN2330-XJ	5902013959014		Pregadora Pin de Acabamento 23Ga, comprimento do mini-pino 10-30mm, diâmetro 0,6mm. pressão de trabalho 4,9 - 8,4 bar, corpo em alumínio. Gatilho secundário. Regulador de potência. Nariz compacto. Escape traseiro. Carregador de carga fácil. Punho ergonômico. EQUIPAMENTO STANDARD: mala
AGRAFADORES				
	DPSSX38-XJ	5902013950943		Agrafador com comprimento de agrafado 12 - 38mm, diâmetro 1,27mm, ancho 5,6mm, pressão de trabalho 4,80 - 8,30 bar, corpo em magnésio, regulação de profundidade de pregado, disparador sequencial, sem azeite, acessório para evitar marcas, sistema de disparo selecionável, bloqueio de segurança. EQUIPAMENTO STANDARD: mala.
	DPS8016-XJ	5902013959076		Agrafador Série 80. Comprimento do prego 4-16mm. diâmetro 0,63-0,90mm, largura 12,8mm, pressão de trabalho 4,9 - 8,4 bar. Corpo em alumínio. Regulador de potência. Gatilho secundário. Escape traseiro. Punho ergonômico. Carregador de carga fácil. EQUIPAMENTO STANDARD: mala
PISTOLAS DE PREGOS PARA ESTRADOS				
	DMF1550-XJ	5902013959090		Pregadora MANUAL para Estrados (não pneumática) para pontas de 1,2mm diâmetro e 38-50mm de comprimento com amortecedores de borracha na lateral e frontal da ferramenta. O acionamento do martelo impele a cunha na peça de trabalho sem ajuda de qualquer força pneumática. Capacidade do carregador 120 pregos, peso 3,9kg. EQUIPAMENTO STANDARD: punho de grafito antivibração











	REFERÊNCIA	CÓDIGO DE BARRAS	POTÊNCIA	DESCRIÇÃO
FERRAMENTA 2 em 1: PISTOLA DE PREGOS / AGRAFADOR				
	DPSB2IN1-XJ	5902013959069		2em1: Pregadora Brad de Acabamento 18 Ga + Agrafador Para pontas de 1-1,27mm diâmetro e 15-40mm de comprimento e para agrafos de 1-1,27mm diâmetro, 5,6mm e 15-40mm de largura. Pressão de trabalho 4,9 - 8,4 bar, corpo em alumínio, regulação de profundidade de pregado, disparador sequencial, acessório para evitar marcas. Escape regulável 360°. Punho ergonômico. Carregador de carga fácil. EQUIPAMENTO STANDARD: mala
COMPRESSORES				
	DPC6MRC-QS	5902013950905	1100W	Compressor de 6 litros. Potência 1,5 Hp, ar deslocado 75, motor sem azeite, peso 12,8kg, interruptor On/Off, alça de transporte integrada, pés antidesslizantes. EQUIPAMENTO STANDARD: mangueira de 5m
	DPC10QTC-QS	5902013958406	1100W	Compressor 9,4 litros, super silencioso, potência 1,5 Hp, ar deslocado 82, motor sem azeite, peso 17,5 kg, grade de aço, suporte para tubo integrado, saídas duplas de ar. EQUIPAMENTO STANDARD: mangueira 10m
	DPC16PS-QS	5902013950851	1800W	Compressor de 16 litros. Potência 2,5 Hp, ar deslocado 138, motor sem azeite, peso 36 kg, grade protetora integrada, saídas duplas de ar. EQUIPAMENTO STANDARD: mangueira 10m
ACOPLAMENTOS PARA COMPRESSORES				
	DWP-CPACK30	5902013953685		Mangueira de Ar 30m com roda para enrolar













INSTRUMENTOS LASER

	REFERÊNCIA	CÓDIGO DE BARRAS		DESCRIÇÃO	
INSTRUMENTOS LASER					
MEDIDORES A LASER					
		DW033-XJ	5035048657676	30 metros	Medidor laser de distâncias com alcance de 30m. Medição de 0,15 a 30m, precisão +/- 3mm/m. Peso 106 gr. (com pilhas). Ecrã preto com letras brancas. Classe 2. 636Nm > 1nW. Proteção de água e pó IP54. Funções: medição contínua e medição fixa. Inclui 2 pilhas alcalinas AAA de 1,5V
		DW033-XJ	5035048448496	50 metros	Medidor laser de distâncias com alcance de 50m. Medição de 0,05 a 50 metros, precisão +/- 1,5mm/m. peso 127 gr. (com pilhas). Ecrã retroiluminado. Classe 2. 635Nm > 1 nW. Proteção de água e pó IP54. Funções: leituras de metro lineares, cálculos de metros quadrados ou cálculos de metros cúbicos, adicionar ou registrar leituras e calcular distâncias em sistema Métrico e Imperial. Armazena em memória as últimas 5 medições. Inclui 2 pilhas alcalinas AAA de 1,5V e uma funda para o cinto.
		DW03101-XJ	5035048448502	100 metros	Medidor laser de distâncias com alcance de 100m. Medição de 0,05 a 100 metros, precisão +/- 1mm/m. peso 154 gr. (com pilhas). Ecrã retroiluminado. Classe 2. 635Nm > 1 nW. Proteção de água e pó IP54. Funções: leituras de metro lineares, cálculos de metros quadrados ou cálculos de metros cúbicos, adicionar ou registrar leituras e calcular distâncias em diferentes unidades métricas. Armazena em memória as últimas 5 medições. Inclui 2 pilhas alcalinas AAA de 1,5V e uma funda para o cinto.
NÍVEIS LASER DE PONTOS					
		DW0851-XJ	5035048475928	5 pontos + linha horizontal	Laser autonivelante de 5 pontos + linha horizontal. Classe 2, autonivelação +/- 4°, precisão +/- 3mm/15m, modo contínuo, alcance até 30 metros (com receptor), bloqueio do pêndulo, suporte com ímanes incluídos, tripés duplos de 1/4" e 5/8". Funciona com 3 pilhas alcalinas AA, peso 0,74 Kg (incluindo pilhas). EQUIPAMENTO STANDARD: mala
NÍVEIS LASER DE LINHA					
		DW088K-XJ	5035048338575	2 linha em cruz	Laser autonivelante de 2 linhas em cruz (horizontal e vertical). Projeta uma linha vertical e outra horizontal. Alcance de até 10 metros (sem recetor) e de até 50 metros (com recetor). Mantém a precisão inclusive em quedas de 90 cm. Funciona com 3 pilhas alcalinas AA, peso 0,46kg. EQUIPAMENTO STANDARD: Suporte de parede, mala
		DW0822-XJ	5035048475935	2 linha em cruz e 2 pontos	Laser autonivelante de 2 linhas em cruz (horizontal e vertical). Classe 2, autonivelamento +/- 4°, precisão +/- 3mm/15 m, modo contínuo, alcance de até 50 metros (com recetor), bloqueio do pêndulo, suporte com ímanes incluídos, IP54, tripé duplo de 1/4" e 5/8". Funciona com 3 pilhas alcalinas AA, peso 0,79kg. EQUIPAMENTO STANDARD: mala
		DW0811-XJ	5035048475942	Linha 360° + linha vertical	Laser autonivelante 360° + linha vertical. Classe 1, autonivelamento +/- 4°, precisão +/- 4mm/15 m, modo contínuo, alcance de até 30 metros (com recetor), tripé duplo de 1/4" e 5/8". Funciona com 3 pilhas alcalinas AA, peso 0,65 kg (incluindo pilhas). EQUIPAMENTO STANDARD: suporte ajustável, mala
		DW089K-XJ	5035048338599	Autonivelante multilinhas	Laser autonivelante multilinhas (horizontal, vertical e lateral). Projeta duas linhas em cruz e uma linha em 90° com relação à cruz, para criar esquadrias e marcação de tabiques. Alcance até 10 metros (sem recetor) e 50 metros (com recetor). Mantém a precisão inclusive em quedas de 90cm. Funciona com 4 pilhas alcalinas AA, peso 0,8kg. EQUIPAMENTO STANDARD: suporte de parede, mala

	REFERÊNCIA	CÓDIGO DE BARRAS	POTÊNCIA	DESCRIÇÃO
NÍVEIS LASER COM BATERIA 10,8V LÍTIO - FEIXE VERMELHO  				
	DCE088D1R-QW	5035048489581	10,8V	Laser autonivelante de linhas em cruz 10,8V Classe 2, autonivelamento +/-4°, precisão +/- 3mm/10m. Projeção de duas linhas em cruz a 90°. Modo contínuo. Alcance ate 15 m (sem recetor) e 50 m (com recetor). Inclui bateria XR Li-Ion 10,8V 2,0Ah. Base pivotante magnética integrada com fio de 1/4". IP65/ 2 m à prova de queda. EQUIPAMENTO STANDARD: Bateria 10,8V, carregador, suporte de parede, mala.
	DCE0811D1R-QW	5035048644201	10,8V	Laser autonivelante 2x 360° -Vermelho. Precisão +/-3mm@10 m. Capacidade 15m sem o recetor, 50 m com o recetor. Inclui bateria de Li-Ion 10,8V 2,0Ah. Base rotativa e magnética integrada com rosca 1/4" para utilizar com o tripé. Resistente – com borracha: IP65 / 2 metros no teste de queda vertical. Peso 4350 g. EQUIPAMENTO STANDARD: bateria 10,8V, carregador, suporte de parede e mala
	DCE089D1R-QW	5035048489659	10,8V	Laser autonivelante de linhas em cruz. Classe 2, autonivelamento +/-4°, precisão +/- 3mm/10m. Projeta 3 linhas autonivelantes 360°:Verticais e horizontais. Alcance ate 15m (sem recetor) e 50m (com recetor). Inclui bateria XR Li-Ion 10,8V 2,0Ah. Base pivotante magnética integrada com fio de 1/4". IP65/ 2 m à prova de queda. EQUIPAMENTO STANDARD: Bateria 10,8V, carregador, suporte de parede, mala.
NÍVEIS LASER COM BATERIA 10,8V LÍTIO - FEIXE VERDE  				
	DCE088D1G-QW	5035048489550	10,8V	Laser autonivelante de linhas em cruz - Verde. Autonivelamento +/-4°, precisão +/-3mm@10m. Capacidade 30m sem o recetor, 60m com o recetor. Inclui bateria de Li-Ion 10,8V 2,0Ah. Base rotativa e magnética integrada com rosca 1/4" para utilizar com o tripé. Resistente – com borracha: IP65 / 2 metros no teste de queda vertical. Peso 4350 g. EQUIPAMENTO STANDARD: bateria 10,8V, carregador, suporte de parede e mala
	DCE0811D1G-QW	5035048644058	10,8V	Laser autonivelante 2x 360° - Verde. Precisão +/-3mm@10m. Capacidade 30m sem o recetor, 50m com o recetor. Inclui bateria de Li-Ion 10,8V 2,0Ah. Base rotativa e magnética integrada com rosca 1/4" para utilizar com o tripé. Resistente – com borracha: IP65 / 2 metros no teste de queda vertical. Peso 4350 g. EQUIPAMENTO STANDARD: bateria 10,8V, carregador, suporte de parede e mala
	DCE089D1G-QW	5035048489628	10,8V	Laser 3 linhas 360° autonivelantes -Vermelho. Autonivelamento +/-4°, precisão +/-3mm@10 m. Capacidade 30m sem o recetor, 60 m com o recetor. Inclui bateria de Li-Ion 10,8V 2,0Ah. Base rotativa e magnética integrada com rosca 1/4" para utilizar com o tripé. Resistente – com borracha: IP65/2 metros no teste de queda vertical. Peso 4350 g. EQUIPAMENTO STANDARD: bateria 10,8V, carregador, suporte de parede e mala



ACOPLAMENTOS PARA LASER													
	REFERÊNCIA	CÓDIGO DE BARRAS	DW0851	DW088K DW089K	DW0822 DW0811	DCE088D1R DCE0811D1R DCE089D1R	DCE088D1G DCE0811D1G DCE089D1G	DW096PK	DCE074D1R DCE079D1R	DCE079D1G	DESCRIÇÃO		
	DE0735-XJ	5035048122938	●		●	●	●	●	●	●	Tripé com cabeça telescópica de ajuste milimétrico e pés extensíveis (1,15m - 3,0m). Ligaç�o ao trip� 3/8".		
	DE0737-XJ	5035048160138							●		R�gua de constru�o graduada 2,4m		
	DE0738-XJ	5035048160725				●	●		●	●	Ajuste de �ngulos de 0-90� e ajuste fino para conseguir uma precis�o total		
	DE0881-XJ	5035048338612	●	●	●	●	●				Mini trip� fotogr�fico para laser 1/4". Mini trip� fotogr�fico de alum�nio para laser. Liga�o ao trip� 1/4". Rota�o 360� sem altera�o da altura. Extens�vel desde 600mm at� 1700mm		
	DE0882-XJ	5035048338629	●	●	●	●	●				Pontal de teto ao solo para suporte laser 1/4". Bra�o de fixa�o refor�ado, mecanismo de bloqueio e sec�o de fixa�o ligado ao material. Rota�o 360� sem altera�o da altura. Altura m�xima de 3,4m		
	DE0892-XJ	5035048338636		●	●	●					Detetor a laser de linhas vermelhas DEWALT. Classe IP54. Alcance de at� 50m. Inclui imanes para permitir acoplar o detetor a trilhos met�licos. Ecr� LCD para uma melhor visibilidade. N�o usar com lasers rotativos.		
	DE0892G-XJ	5035048642351					●				Detetor laser de linhas verdes DEWALT. Categoria IP54. Alcance at� 50m. Inclui imanes para permitir acoplar o detetor a trilhos met�licos. Ecr� LCD para uma melhor visibilidade. N�o usar com lasers rotativos.		
	DE0772-XJ	5035048113639							●		Detetor Digital Sonoro 300m � prova de �gua		









FERRAMENTAS DE JARDIM

	REFERÊNCIA	CÓDIGO DE BARRAS	POTÊNCIA	DESCRIÇÃO
FERRAMENTAS DE JARDIM COM BATERIA XR LÍTIO - GAMA 18V				
	DCM561P1-QW BRUSHLESS	5035048615287	18V	Roçadora XR 18V com motor sem escovas 400 MWO, controlo de duas velocidades, guarda de estilo profissional, gatilho totalmente variável, punho secundário ergonómico. Largura de corte 33cm, 0-4600/0-6000 rpm, diâmetro do fio 2,0mm, comprimento do fio fornecido 7,5m, peso 4,1kg. EQUIPAMENTO STANDARD: Bateria de lítio 18V 5,0Ah, carregador multi-voltagem
	DCM562P1-QW BRUSHLESS	5035048615201	18V	Soprador XR 18V sem escovas com design silencioso - menos de 65 dB para utilizá-lo em zonas restringidas de baixo ruído, punho ergonómico, gatilho de velocidade variável e bloqueio de velocidade. Velocidade de sopro 144 km/h, potência sonora ponderada (dB) 94A, peso 3,2kg. EQUIPAMENTO STANDARD: Bateria de lítio 18V 5,0Ah, carregador multi-voltagem
	DCM563P1-QW BRUSHLESS	5035048637753	18V	Corta-sebes XR 18V sem escovas com espada de dupla ação cortada a laser de 55cm com 19mm de espaço entre dentes. Revestimento de Xenoy TM e punho secundário ergonómico. Comprimento da lâmina 550mm, peso 3,4kg. EQUIPAMENTO STANDARD: Bateria 5,0Ah, carregador 18V
FERRAMENTAS DE JARDIM SEM BATERIAS NEM CARREGADOR				
	DCM561PB-QW BRUSHLESS	5035048615324	18V	Roçadora sem escovas XR 18V SEM CARREGADOR/BATERIA. Em caixa de cartão.
	DCM562PB-QW BRUSHLESS	5035048615249	18V	Soprador sem escovas XR 18V SEM CARREGADOR/BATERIA. Em caixa de cartão.
	DCM563PB-XJ BRUSHLESS	5035048643839	18V	Corta-sebes sem escovas XR 18V SEM CARREGADOR/BATERIA. Em caixa de cartão.







	REFERÊNCIA	CÓDIGO DE BARRAS	POTÊNCIA	DESCRIÇÃO
FERRAMENTAS DE JARDIM CON BATERÍA XR LITIO - GAMA 36V				
FERRAMENTAS DE JARDIM SEM BATERIAS NEM CARREGADOR				
NOVIDADE	DCM581N-XJ BRUSHLESS	5035048656945	36V	Roçadora sem escovas XR 36V SEM CARREGADOR/BATERIA. Em caixa de cartão.
NOVIDADE	 DCM582N-XJ BRUSHLESS	5035048657072	36V	Soprador sem escovas XR 36V SEM CARREGADOR/BATERIA. Em caixa de cartão.
NOVIDADE	 DCM583N-XJ	5035048657089	36V	Corta-sebes XR 36V SEM CARREGADOR/BATERIA. Em caixa de cartão.
NOVIDADE	 DCM585N-XJ BRUSHLESS	5035048657157	36V	Electrosserra sem escovas XR 36V SEM CARREGADOR/BATERIA. Em caixa de cartão.
NOVIDADE	 DCM587N-XJ BRUSHLESS	5035048657188	36V	Soprador de mochila sem escovas XR 36V SEM CARREGADOR/BATERIA. Em caixa de cartão.
BATERÍAS E CARREGADORES 36V				
NOVIDADE	DCB496-XJ	5035048657249	36V	Bateria carril 36V Li-Ion 6Ah
	DCB497-XJ	5035048657300	36V	Bateria carril 36V Li-Ion 7,5Ah
	DCB413-QW	5035048657324	36V	Carregador 36V Li-Ion 6Ah/7,5Ah



	REFERÊNCIA	CÓDIGO DE BARRAS	POTÊNCIA	DESCRIÇÃO
FERRAMENTAS DE JARDIM COM BATERIA XR FLEXVOLT LITIO - GAMA 54V				
NOVIDADE	 DCM571X1-QW BRUSHLESS	5035048659021	54V	Roçadora sem escovas XR FLEXVOLT e carcaça metálica, 38 cm de extensão do corte, controlo alta/baixa velocidade (0-5600/0-6600), transmissão patenteada: Mantém a velocidade de corte em carregamento, botão de dupla função com interruptor de segurança, acolchoado complementar, comprimento total 1,8m, distribuição perfeita do peso 3,6 kg. EQUIPAMENTO STANDARD: Bateria de Li-Ion 54V 3Ah/ 18V 9Ah, carregador 3 Ah, correia de ombro, Kit adaptador roçadeira e disco.
NOVIDADE	 DCM572X1-QW BRUSHLESS	5035048659045	54V	Soprador sem escovas XR FLEXVOLT interruptor de velocidade variável com interruptor de segurança. Caudal do ar: 400 CFM, Velocidade do ar: 193 km/h. Design curvo do tubo: permite controlo rotacional e reduz a fadiga. EQUIPAMENTO STANDARD: Bateria de Li-Ion 54V 3Ah/ 18V 9Ah, carregador 3 Ah, acoplamento do concentrador.
NOVIDADE	 DCM575X1-QW BRUSHLESS	5035048659083	54V	Electrosserra sem escovas XR FLEXVOLT, lâmina e corrente Oregon 40 cm, o encaixe da lâmina e o tensor da corrente não requerem ferramentas, velocidade da corrente 15 m/s, interruptor de velocidade variável. Lubrificação automática, moldada ao pormenor para uma aderência e conforto adicionais durante uma utilização prolongada, pode ser feito até 65 cortes em 15x15 com numa única carga. EQUIPAMENTO STANDARD: Bateria de Li-Ion 54V 3Ah/ 18V 9Ah, carregador 3 Ah, acoplamento do concentrador.
FERRAMENTAS DE JARDIM XR FLEXVOLT SEM BATERIAS NEM CARREGADOR				
NOVIDADE	 DCM571N-XJ BRUSHLESS	5035048657362	54V	Roçadora sem escovas XR FLEXVOLT SEM CARREGADOR/BATERIA.Em caixa de cartão.
NOVIDADE	 DCM572N-XJ BRUSHLESS	5035048657386	54V	Soprador sem escovas XR FLEXVOLT SEM CARREGADOR/BATERIA.Em caixa de cartão.
NOVIDADE	 DCM575N-XJ BRUSHLESS	5035048657423	54V	Electrosserra sem escovas XR FLEXVOLT SEM CARREGADOR/BATERIA.Em caixa de cartão.



	REFERÊNCIA	CÓDIGO DE BARRAS	DESCRIÇÃO
ACESSÓRIOS PARA FERRAMENTAS DE JARDIM			
	DT20650-QZ	5035048537299	Bobine com fio 2mm x 15.2m para roçadoras DEWALT DCM561P1 e DCM561PB
	DT20651-QZ	5035048537305	Bobine com fio 2mm x 68.6m para roçadoras DEWALT DCM561P1 e DCM561PB
NOVIDADE 	DT20652-QZ	5035048665022	Bobine com fio 2,5mm x 68.6m para roçadoras DEWALT DCM561P1 e DCM561PB
NOVIDADE 	DT20656-QZ	5035048659267	Bobine com fio x 15,2m para roçadoras DEWALT DCM561P1 e DCM561PB
NOVIDADE	DT20653-QZ	5035048659267	Disco três pontas 250mm. Para aparar e remover relva dura e silvas. Para roçadoras DEWALT DCM571, DCM581
	DT20654-QZ	5035048659298	Lâmina para cortar relva com 2 dentes de 230 mm. Para relva seca e dura e junco. Para roçadoras DEWALT DCM571, DCM581
	DT20655-QZ	5035048659311	Lâmina para cortar relva com 4 dentes de 230 mm. Para relva seca e dura e junco. Para roçadoras DEWALT DCM571, DCM581
	DT20660-QZ	5035048667361	Lâmina 40cm e corrente cromada Oregon de 40cm perfil 3/8". Para eletrosserra DEWALT DCM575, DCM585
	DT20661-QZ	5035048667378	Lâmina 46cm e corrente cromada Oregon de 46cm perfil 3/8". Para eletrosserra DEWALT DCM575, DCM585
	DT20663-QZ	5035048667385	Corrente cromada Oregon de 40cm perfil 3/8". Para eletrosserra DEWALT DCM575, DCM585
	DT20664-QZ	5035048667392	Corrente cromada Oregon de 46cm perfil 3/8" e kit. Para eletrosserra DEWALT DCM575, DCM585
	DT20662-QZ	5035048659274	Óleo para todos os modelos de eletrosserra
DT20666-QZ	5035048659281	Spray lubrificante para todos os modelos de corta-sebes	





ARMAZENAMENTO

	REFERÊNCIA	CÓDIGO DE BARRAS		DESCRIÇÃO
ARMAZENAMENTO				
TOUGH SYSTEM				
	1-70-349	3253561703492		TOUGHSYSTEM™ Oficina modular 4 em 1 Composta por unidades de armazenamento para ferramentas profissionais com uma combinação de espaço para as ferramentas elétricas grandes e pequenos compartimentos para ferramentas manuais, pregos, parafusos e brocas. Inclui: Organizador DS150 + Caixa DS300 + Arca DS400 + Carrinho DSCARRIER + 3 pares de suportes DSBRACKETS
	DWST1-75522	3253561755224		TOUGHSYSTEM™ Organizador com tampa transparente DS100 Organizador com 12 compartimentos (4 grandes e 8 pequenos), tampa transparente, pega bimaterial para agarrar, compatível com carrinho 1-70-324. Medidas: 543x350x100mm
	1-70-321	3253561703218		TOUGHSYSTEM™ Organizador DS150 Organizador pequeno com gavetas amovíveis para armazenamento de peças pequenas. Dobradiças e fechos metálicos, hermetico e resistente à água e pó (IP65). Capacidade de carga 30 Kg. Medidas: 15,8x33,6x55 cm.
	DWST1-70728	3253561707285		TOUGHSYSTEM™ Cajonera doble DS250 Doble cajonera: cajón combinado para herramientas eléctricas y cajón menos profundo para accesorios, bisagras y cierres laterales, asa bimaterial, compatible con carretilla 1-70-324. Espesor de la estructura: 4mm, Medidas: 600x379x58 mm, Máxima capacidad de carga: 50Kg
	1-70-322	3253561703225		TOUGHSYSTEM™ Gaveteiro duplo DS250 Dupla gaveteira: gaveta combinada para ferramentas elétricas e gaveta menos profunda para acessórios, dobradiças e fechos laterais, pega bimaterial, compatível com carrinho 1-70-324. Espessura da estrutura: 4mm, Medidas: 600x379x58 mm, Capacidade máxima de carga: 50Kg
	DWST1-75654	3253561756542		TOUGHSYSTEM™ Bandeja com pega metálica Caixa com pega com abertura frontal, dobradiças e fechos laterais, pega metálica superior, compatível com carrinho 1-70-324. Espessura da estrutura: 4mm Medidas: 558x330x277mm
	1-70-323	3253561703232		TOUGHSYSTEM™ Caixa DS400 Caixa de armazenagem para baterias e carregadores (opcional), com bandeja amovível. Em polietileno de alta densidade com dobradiças e fechos metálicos. Hermetica e resistente à água e pó (IP65). Capacidade de carga: kg. 50 - Medidas: 40.8x36.6x55cm.
	DWST1-75694	5035048659212		TOUGH SYSTEM™ Caixa de ferramentas com pega e rodas DS450. Pega telescópica bi-material com design especial que permite uma maior abertura da tampa. Fechos laterais para encaixar outros módulos Tough System. Pegas laterais. Rodas de 18cm de diâmetro. Proteção IP65 contra pó e água. Fechos metálicos antioxidante. Estrutura de grande resistência. 50kg de peso máximo na caixa e 70kg na pega telescópica. Medidas: 47x40x55cm
ACOPLAMENTOS PARA TOUGH SYSTEM				
	DWST1-75694	5035048659212		TOUGH SYSTEM™ Sistema de fixação à parede Possibilidade de colocar até 5 módulos com cada conjunto de suportes. Inclui 5 suportes ajustáveis em altura com uma capacidade de carga de 40kg por par e 200kg no total. Medidas: 1806x650x329mm
	1-70-324	3253561703249		TOUGHSYSTEM™ Carrinho metálica DSCARRIER Carrinho metálico para transporte de materiais e cargas pesadas com braços ajustáveis em altura e amovíveis que permitem configurações personalizadas. Capacidade máxima da base: 120 Kg. Capacidade de carga: 60 Kg cada par. Medidas: 95,5x23,5x68,1cm
	1-70-362	3253561703621		TOUGHSYSTEM™ Suportes DSBRACKETS Suportes adicionais (Jogo) de reposição para carrinho DSCARRIER. Capacidade de carga 60Kg (o par)

	REFERÊNCIA	CÓDIGO DE BARRAS	DESCRIÇÃO
TSTAK			
	DWST1-70704	3253561707049	TSTAK™ I - Mala com alça de alumínio Unidade para o armazenamento de ferramentas elétricas, peças de espuma pré-cortadas, inclui organizador na tampa para pequenas peças, dobradiças e fechos laterais, alça bimaterial. Espessura da estrutura: 2,8mm Medidas: 440x332x163mm, Máx. capacidade de carga: 30 kg
	DWST1-70703	3253561707032	TSTAK™ II - Mala multiusos Unidade para o armazenamento de ferramentas elétricas, inclui espuma pré-cortada, dobradiças e fechos laterais, alça bimaterial. Espessura da estrutura 2,8mm Medidas 440x332x163mm, Máx. capacidade de carga 30 kg
	DWST1-70705	3253561707056	TSTAK™ III - Caixa Caixa profunda com 6 divisões amovíveis para peças pequenas (4 pequenas + 2 grandes), dobradiças e fechos laterais, alça bimaterial. Espessura da estrutura 2,8mm Medidas 440x314x176mm, Máx. capacidade de carga 7,5 kg
	DWST1-70706	3253561707063	TSTAK™ IV - Caixa dupla Caixa dupla, divisões internas amovíveis, dobradiças e fechos laterais, alça bimaterial. Espessura da estrutura 2,8mm Medidas 440x314x176mm, Máx. capacidade de carga 3,75 kg
	DWST1-71194	3253561711947	TSTAK™ MV - Organizador com tampa transparente Unidade de armazenamento para ferramentas elétricas com tampa transparente com compartimentos amovíveis (2 grandes e 5 pequenos), dobradiças e fechos laterais. Espessura da estrutura 2,8mm Medidas 440x145x332mm, Máx. Volume de carga 6,3 L
	DWST1-71195	3253561711954	TSTAK™ VI - Caixa de ferramentas profunda Unidade de grande capacidade 23L para o armazenamento de ferramentas manuais e ferramentas elétricas grandes com bandeja amovíveis para um acesso rápido a ferramentas pequenas e acessórios. Espessura da estrutura 2,8mm Medidas 440x301,5x299mm Máx. Volume de carga 23,0 L"
	DWST1-70702	3253561707025	TSTAK™ COMBO = Mala multiusos TSTAK II + Caixa dupla TSTAK IV Espessura da estrutura 2,8mm Medidas 440x331x326mm.
 	DWST1-71228	3253561712289	TSTAK™ - Caixa aberta Pega de grande tamanho e ergonômica. Armazenagem vertical para ferramentas. Encaixes para juntar outras unidades TSTAK. Espessura da estrutura: 2,8mm Medidas: 44x32x27cm Capacidade máxima de carga: 10kg.
 	DWST1-75774	5035048659236	TSTAK™ - Caixa de ferramentas funda com pega longa Unidade de grande capacidade 23L para o armazenamento de ferramentas manuais e ferramentas elétricas grandes com bandeja amovível para um acesso rápido a ferramentas pequenas e acessórios. Espessura da estrutura 2,8mm. Medidas 440x301,5x299mm Max. Volume de carga 23,0 L"
 	DWST1-75799	5035048659243	TSTAK™ - Armazenagem Móvel Pega telescópica. Design especial que permite uma maior abertura da tampa. Fechos laterais para encaixar outros módulos TSTAK. Fechos metálicos inoxidáveis. Espessura da estrutura: 2,8mm Medidas: 55x59x104cm Capacidade máxima de carga: 30kg (50kg en el asa)

	REFERÊNCIA	CÓDIGO DE BARRAS	DESCRIÇÃO	FERRAMENTAS SEM IVA
	DWST1-71229	3253561712296	TSTAK™ CART - Carro com rodas Suporte de base rotativa 360° que inclui 4 rodas com bloqueio de travão. Espessura da estrutura 2,8mm Medidas 486x181x436mm Máx. capacidade de carga 100 kg"	
	DWST1-71196	5035048446515	TSTAK™ TROLLEY - Sistema de transporte para armazenamento TSTAK equipado com duas rodas giratórias 360° com travão e 2 rodas fixas Ø 180mm. Medidas 490x700x285mm Máx. capacidade de carga 100 kg	
	DWST1-72364	3253561723643	Espuma pré-cortada para TSTAK	
GRANDE CAPACIDADE				
	DWST1-72339	3253561723391	OFICINA MÓVEL CANTILEVER 740x734mm com 3 compartimentos de armazenamento: Depósito de grande volume, organizador com divisões amovíveis e caixa de ferramentas. Inclui alça de metal telescópica, guias metálicas com rolamentos de esferas, fechos metálicos inoxidáveis, rodas de 17 cm, mecanismo de fecho e cadeado.	
	DWST1-73598	3253561735981	ARCA DE TRANSPORTE PEQUENO 60L 630x420mm com fecho de metal "One-Touch", proteção contra a água IP43, rodas de 17cm, ranhura em V, pega de metal telescópica e bandeja de 3 posições para a organização de peças pequenas.	
BOLSAS				
	DWST1-79210	3253561792106	BOLSA DE GRANDE CAPACIDADE COM RODAS 305x699mm Bolso especial para conjuntos de pontas e brocas DEWALT. 3 opções de transporte - Pegas ergonómicas, alça para o ombro e pega telescópica com rodas. Divisão interior amovível e suporte interior para berbequim. 2 rodas para transportar e 2 trilhos de plástico na base.	
	1-79-208	3253561792083	BOLSA ABERTA 50cm Máxima organização - divisão interior e bolsos externos para ajudar a manter as suas ferramentas organizadas. Faixas antideslizantes amovível. Base de propileno injetado resistente para proteger o conteúdo da humidade e da sujidade da obra. Medidas: 50x30x36cm	



	REFERÊNCIA	CÓDIGO DE BARRAS		DESCRIÇÃO
	1-79-209	3253561792090		BOLSA DE GRANDE ABERTURA 50cm Máxima organização - bolsos interiores e exteriores múltiplos para organizar as ferramentas. Alça acolchoada para pendurar ao ombro. Base de propileno injetado resistente para proteger o conteúdo da humidade e da sujidade da obra. Medidas: 50x30x31cm
	1-79-211	3253561792113		BOLSA COM TAMPA REDONDA 50cm Máxima organização - separação interior e bolsos externos para organizar as ferramentas. Alça acolchoada para pendurar ao ombro. Base de propileno injetado resistente para proteger o conteúdo da humidade e da sujidade da obra. Medidas: 50x30x31cm
PORTA-FERRAMENTAS				
	DWST1-75662	3253561756627		Anel porta-martelo 125x140mm. denier 1200, tecido de poliéster forte e resistente
	DWST1-75653	3253561756535		Estojo para berbequim 170x305mm com bolso de couro para organização de pontas e brocas. adapta-se a qualquer cinto porta-ferramentas.
	DWST1-75651	3253561756511		Cinto porta-ferramentas acolchoado e totalmente ajustável de 1390x140mm com malha transpirável. Adapta-se a qualquer bolsa ou capa dewalt.
	DWST1-75661	3253561756610		Cinto de couro 1409x58mm com 2 orifícios na fivela para garantir que o cinto esteja bem fechado. Adaptável a todos os tamanhos de cintura.
	DWST1-75650	3253561756504		Bolsa para pregos com anel de metal para o martelo. as gavetas dos organizadores dewalt cabem nos bolsos, base de pvc para proteger de desgastes, dois bolsos dianteiros, bolso grande com fecho-éclair, bolso especial para serra, clipe metálico porta fita métrica.
	DWST1-75551	3253561755514		Bolsa multi-usos 270x340mm para maximizar a organização das ferramentas e peças pequenas. Com base de pvc para proteger de desgastes, grande bolso com fecho-éclair, bolso especial para serra, clipe metálico porta fita métrica.
	DWST1-75652	3253561756528		Bolsa para martelo e pregos 280x370mm para maximizar a organização das ferramentas e peças pequenas. Com base de pvc para proteger de desgastes, grande bolso com fecho-éclair, anel de metal porta martelo, bolso especial para serra, clipe metálico porta fita métrica. As gavetas dos organizadores DEWALT cabem nos bolsos para pregos.
	DWST1-75552	3253561755521		Avental porta-ferramentas acolchoado, com malha transpirável, de 120x390mm com bolsa multiuso, anel porta-martelo, capa para berbequim e clipe metálico porta fita métrica. Totalmente ajustável para a adaptação a todos os tamanhos de cintura. Com base de pvc para proteger de desgastes.

ACESSÓRIOS



ÍNDICE DE ACESSÓRIOS DEWALT®

	PÁGINA		PÁGINA
Furação Em Alvenaria	77	Lixar em Madeira	113
Brocas e cinzeis SDS-PLUS	78	Cintas de Lixa	115
Brocas e cinzeis SDS-MAX	83	Discos de Lija	116
Buchas	88	Acessórios para Ranhuradoras	117
Brocas para Metal	90	Fresa de Corte Direito	117
Brocas Cónicas	92	Discos Lamelados	117
Brocas Helicoidais Para Madeira	92	Escova de Arame	118
Brocas para Madeira	93	Mós para Esmerilar e Afiar	118
Brocas Helicoidais Para Madeira	94	Discos de Corte Abrasivos	119
Brocas Multimaterial	95	Disco de Diamante	121
Coroas Bi-metal	95	Coroas de Diamante para Furar a Húmido	122
Coroas Bi-metal EXTREME 2X	96	Pregos para Pistola Pneumática	124
Coroas de Carboneto	97	Pregos em Bobina para Pistola de Pregos Pneumática	125
Brocas de Diamante para Furar Azulejos	97	Conjunto de Acessórios	126
Acessórios para Aparafusar	98	Conjunto de Acessórios para Pedra	126
Pontas para Aparafusar em Gesso	99	Conjunto de Acessórios para Metal	126
Chave de Caixa Hexagonal Magnética de Limpeza Fácil	99	Conjunto de Acessórios para Madeira	127
Brocas de Impacto TITANIUM	100	Conjuntos de Acessórios para Aparafusar IMPACT TORSION	128
Pontas para Aparafusar IMPACT TORSION	100	Conjuntos de Acessórios para Aparafusar	130
Lâminas para Serras Circulares Portáteis	101	Conjuntos para Furar e Aparafusar	131
Lâminas para Serras Circulares Estacionárias	103	Conjuntos de Chaves de Caixa de Impacto	133
Lâmina de Serra de Recorte	105	Conjuntos de Lâminas de Serra Sabre	134
Lâminas para Serra Sabre	108	Conjuntos de Lâminas de Serra de Recorte	134
Lâminas para Serra Alligator	110	Conjunto de Coroas	135
Lâminas para Serra De Fita	110	Conjunto de Fresas	135
Lâminas para Plainas	111	Tabela de Preços e Índice Alfanumérico	136
Acessórios para Multi-Ferramenta	111		

- A gama de brocas para pedra EXTREME têm um grau de carboneto superior que permite aumentar a sua durabilidade.
- As brocas SDS-PLUS caracterizam-se por um grau único de carboneto, com uma espiral de 4 estrias que maximizam a remoção dos resíduos para uma perfuração rápida. Combinação perfeita de velocidade, precisão e durabilidade, que garante o melhor desempenho no local de trabalho.
- Cinzeis de design inovador capazes de alcançar a máxima performance, possuem uma geometria otimizada da ponta, o que ajuda a manter uma melhor velocidade na perfuração. Canais otimizados reduzem o risco de encravamento e garantem um aumento da durabilidade.
- Brocas Metal Extreme permitem realizar perfurações rapidamente, estão equipadas com uma inovadora ponta centradora, o que elimina rebarbas. Têm um grau de cobalto mais elevado, que impede o sobreaquecimento.
- Os acessórios da gama EXTREME DEWALT apresentam um design de uma só peça, com um ângulo otimizado, que garantem durabilidade. Todas estas brocas e pontas para a fixação e perfuração foram desenhadas para suportar o elevado esforço de Torção gerado pelas Aparafusadoras de Impacto.
- As folhas de serra de corte vertical XPC são ideais para cortes de precisão, garantindo o máximo controlo. Têm uma geometria otimizada do dente, que ajuda a ter uma vida mais longa. O design da ponta de incisão, permite realizar um corte de imersão mais fácil.
- As brocas com ponta de Carboneto XLR™ têm um desenho de uma só peça, com um tratamento térmico otimizado para maior durabilidade. A força do impacto é distribuída ao longo de 4 cortes da ponta, garantindo o máximo rendimento.

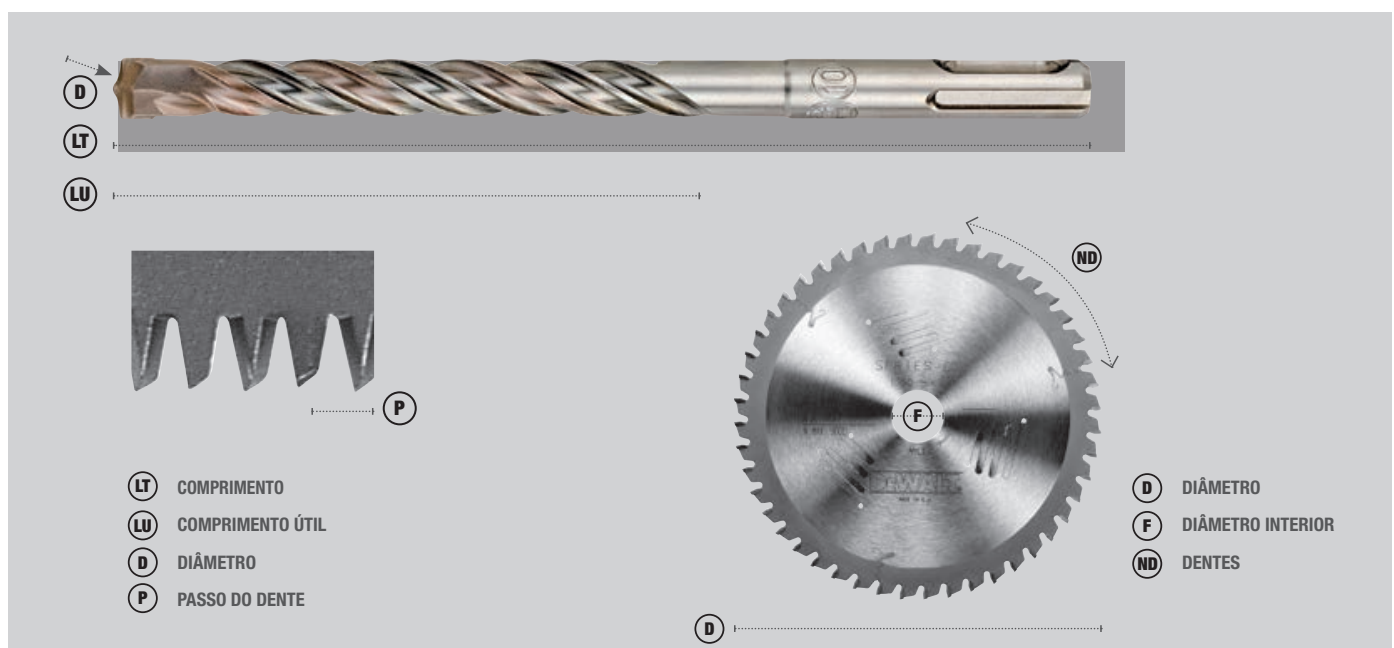

PERFURAÇÃO EM ALVENARIA

BROCAS PARA PEDRA

Embalagens Individuais

REFERÊNCIA	DESCRIÇÃO	CÓDIGO DE BARRAS	
DT6504-QZ	4x75mm	5011402372379	
DT6505-QZ	5x85mm	5011402372416	
DT6502-QZ	5.5x85mm	5011402372454	
DT6506-QZ	6x100mm	5011402372492	
DT6556-QZ	6x150mm	5011402372515	
DT6606-QZ	6x200mm	5011402372539	
DT6507-QZ	7x100mm	5011402372614	
DT6557-QZ	7x150mm	5011402372638	
DT6508-QZ	8x120mm	5011402372676	
DT6558-QZ	8x150mm	5011402372690	
DT6608-QZ	8x200mm	5011402372713	
DT6708-QZ	8x400mm	5011402372737	
DT6509-QZ	9.0x120mm	5011402372751	
DT6510-QZ	10.0x120mm	5011402372836	



CARACTERÍSTICAS

- Dura até 2 x mais e garante até 50% mais furos por carga que a brocas standard para pedra.
- Pastilha de carbono de alta qualidade para maximizar a durabilidade.

APLICAÇÕES

- Utilizadas para colocação de buchas destinadas a fixações de pequena resistência.
- Ideais para furar pedra, tijolo e cimento.

REFERÊNCIA	DESCRIÇÃO	CÓDIGO DE BARRAS	
DT6671-XJ	4x75mm	5035048489291	
DT6672-XJ	5x85mm	5035048489307	
DT6673-XJ	5x150mm	5035048489314	
DT6675-XJ	6x100mm	5035048489338	
DT6676-XJ	6x150mm	5035048489345	
DT6677-XJ	6x200m	5035048489352	
DT6678-XJ	6.5x100mm	5035048489369	
DT6680-XJ	7x100mm	5035048489383	
DT6681-XJ	7x150mm	5035048489390	
DT6682-XJ	8x120mm	5035048489406	
DT6683-XJ	8x200mm	5035048489413	
DT6684-XJ	9x120mm	5035048489420	
DT6685-XJ	10x120mm	5035048489437	
DT6686-XJ	10x200mm	5035048489444	



CARACTERÍSTICAS

- Broca para pedra com ponta pastilhada e ângulo de 130°.
- Diâmetro da haste redonda reduzido para 9,5mm para as brocas com diâmetro de 10 a 13mm.
- Diâmetro da haste redonda reduzido para 12,7mm para as brocas com diâmetro superior a 13mm.”

APLICAÇÕES

- Utilizadas para colocação de buchas destinadas a fixações de pequena resistência.
- Ideais para furar pedra, tijolo e cimento.”

REFERÊNCIA	DESCRIÇÃO	CÓDIGO DE BARRAS	
DT6560-QZ	10.0x150mm	5011402372850	
DT6610-QZ	10.0x200mm	5011402372874	
DT6710-QZ	10.0x400mm	5011402372898	
DT6562-QZ	12.0x150mm	5011402372935	
DT6612-QZ	12.0x200mm	5011402372959	
DT6712-QZ	12.0x400mm	5011402372973	
DT6563-QZ	13.0x150mm	5011402372997	
DT6564-QZ	14.0x150mm	5011402373055	
DT6714-QZ	14.0x400mm	5011402373093	
DT6566-QZ	16.0x150mm	5011402373130	
DT6716-QZ	16.0x400mm	5011402373154	
DT6718-QZ	18.0x400mm	5011402373192	
DT6720-QZ	20.0x400mm	5011402373239	

BROCAS PARA PEDRA EXTREME DEWALT®

Haste de 3 faces - Embalagens Individuais



REFERÊNCIA	DESCRIÇÃO	CÓDIGO DE BARRAS	
DT6687-XJ	12x150mm	5035048489451	
DT6688-XJ	12x200mm	5035048489468	
DT6689-XJ	13x150mm	5035048489475	
DT6690-XJ	14x150mm	5035048489482	
DT6691-XJ	14x200mm	5035048489499	
DT6692-XJ	16x150mm	5035048489505	
DT6693-XJ	16x200mm	5035048489512	



SISTEMA SDS-PLUS

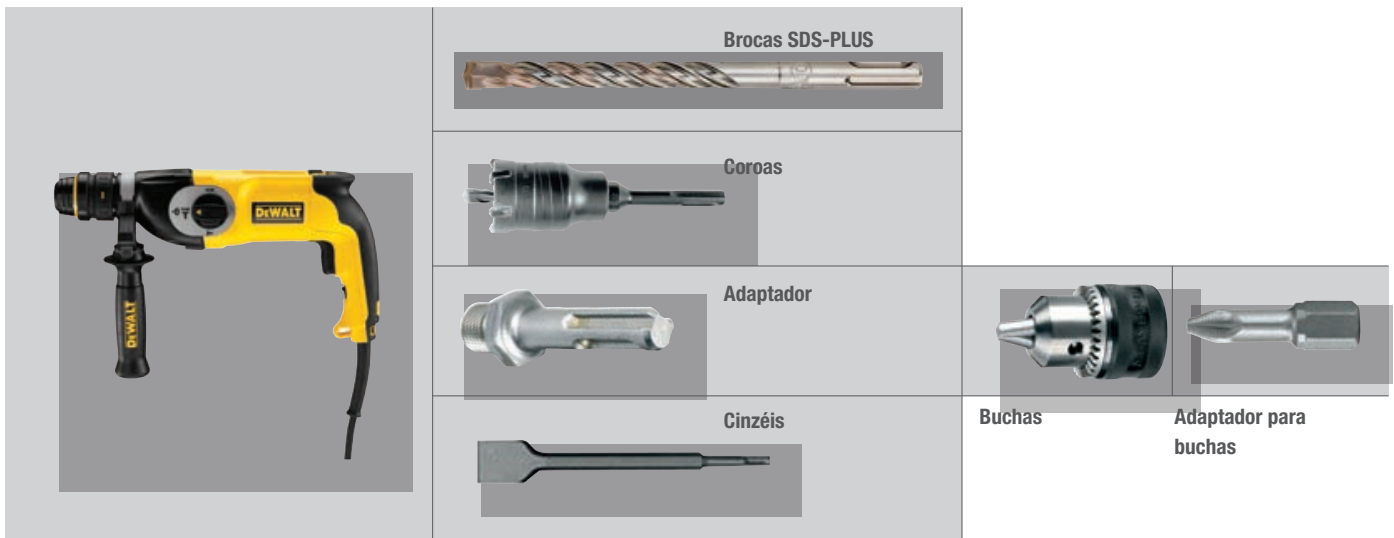

BROCAS SDS-PLUS EXTREME 2 DEWALT®

Embalagens Individuais



REFERÊNCIA	DESCRIÇÃO	CÓDIGO DE BARRAS	
DT9625-QZ	3x135mm	5035048014011	
DT9500-QZ	3.5x110mm	5035048054758	
DT9501-QZ	3.5x135mm	5035048054765	
DT9502-QZ	4x110mm	5035048054772	
DT9503-QZ	4x160mm	5035048054789	
DT9504-QZ	5x110mm	5035048054796	
DT9505-QZ	5x160mm	5035048054802	
DT9506-QZ	5x210mm	5035048054819	
DT9507-QZ	5x310mm	5035048054826	
DT9508-QZ	5.5x110mm	5035048054833	
DT9509-QZ	5.5x160mm	5035048054840	
DT9510-QZ	5.5x210mm	5035048054857	
DT9511-QZ	5.5x260mm	5035048054864	
DT9512-QZ	5.5x310mm	5035048054871	
DT9514-QZ	6x110mm	5035048054895	
DT9515-QZ	6x160mm	5035048054901	
DT9516-QZ	6x210mm	5035048054918	
DT9517-QZ	6x260mm	5035048054925	
DT9518-QZ	6x460mm	5035048054932	
DT9519-QZ	6.5x110mm	5035048054949	
DT9520-QZ	6.5x160mm	5035048054956	
DT9521-QZ	6.5x210mm	5035048054963	
DT9522-QZ	6,5x260mm	5035048054970	
DT9524-QZ	7x110mm	5035048054994	
DT9525-QZ	7x160mm	5035048055007	
DT9526-QZ	7x210mm	5035048055014	



CARACTERÍSTICAS

- A pastilha de carbono de qualidade superior garante uma excelente durabilidade.
- O novo corpo de 4 espirais incorpora um núcleo central maximizado para garantir maior resistência e transmissão de energia.
- O ângulo de 140° da pastilha assegura melhor penetração no material e maior durabilidade
- O corpo endurecido garante maior resistência à quebra.

APLICAÇÕES

- Adequada para perfurações rápidas de fixações, buchas de nylon em alvenaria, pedra natural, cimento, tijolos, blocos.

REFERÊNCIA	DESCRIÇÃO	CÓDIGO DE BARRAS	
DT9527-QZ	7x260mm	5035048055021	
DT9528-QZ	8x110mm	5035048055038	
DT9529-QZ	8x160mm	5035048055045	
DT9530-QZ	8x210mm	5035048055052	
DT9531-QZ	8x260mm	5035048055069	
DT9532-QZ	8x310mm	5035048055076	
DT9533-QZ	8x410mm	5035048055083	
DT9534-QZ	8x460mm	5035048055090	
DT9536-QZ	9x160mm	5035048055113	
DT9537-QZ	9x210mm	5035048055120	
DT9539-QZ	10x110mm	5035048055144	
DT9540-QZ	10x160mm	5035048055151	
DT9541-QZ	10x210mm	5035048055168	
DT9542-QZ	10x260mm	5035048055175	
DT9543-QZ	10x310mm	5035048055182	
DT9544-QZ	10x350mm	5035048055199	
DT9545-QZ	10x460mm	5035048055205	
DT9546-QZ	10x600mm	5035048055212	
DT9547-QZ	10x1000mm	5035048055229	
DT9548-QZ	11x160mm	5035048055236	
DT9549-QZ	11x210mm	5035048055243	
DT9552-QZ	12x160mm	5035048055274	
DT9553-QZ	12x200mm	5035048055281	
DT9554-QZ	12x260mm	5035048055298	

BROCAS SDS-PLUS EXTREME 2 DEWALT®

Embalagens Individuais

REFERÊNCIA	DESCRIÇÃO	CÓDIGO DE BARRAS
DT9555-QZ	12x300mm	5035048055304
DT9556-QZ	12x350mm	5035048055311
DT9557-QZ	12x460mm	5035048055328
DT9558-QZ	12x600mm	5035048055335
DT9559-QZ	12x1000mm	5035048055342
DT9560-QZ	13x160mm	5035048055359
DT9561-QZ	13x200mm	5035048055366
DT9566-QZ	14x160mm	5035048055410
DT9567-QZ	14x200mm	5035048055427
DT9568-QZ	14x260mm	5035048055434
DT9569-QZ	14x300mm	5035048055441
DT9570-QZ	14x460mm	5035048055458
DT9571-QZ	14x600mm	5035048055465
DT9572-QZ	14x1000mm	5035048055472
DT9573-QZ	15x160mm	5035048055489
DT9574-QZ	15x200mm	5035048055496
DT9575-QZ	15x260mm	5035048055502
DT9576-QZ	15x300mm	5035048055519
DT9578-QZ	16x160mm	5035048055533
DT9579-QZ	16x200mm	5035048055540
DT9580-QZ	16x260mm	5035048055557
DT9581-QZ	16x300mm	5035048055564
DT9582-QZ	16x450mm	5035048055571
DT9583-QZ	16x600mm	5035048055588
DT9584-QZ	16x800mm	5035048055595
DT9585-QZ	16x1000mm	5035048055601

REFERÊNCIA	DESCRIÇÃO	CÓDIGO DE BARRAS
DT9587-QZ	18x200mm	5035048055625
DT9588-QZ	18x250mm	5035048055632
DT9589-QZ	18x300mm	5035048055649
DT9590-QZ	18x450mm	5035048055656
DT9591-QZ	18x600mm	5035048055663
DT9592-QZ	18x800mm	5035048055670
DT9593-QZ	18x1000mm	5035048055687
DT9597-QZ	20x200mm	5035048055724
DT9598-QZ	20x300mm	5035048055731
DT9599-QZ	20x450mm	5035048055748
DT9600-QZ	20x600mm	5035048055755
DT9601-QZ	20x1000mm	5035048055762
DT9602-QZ	22x250mm	5035048055779
DT9603-QZ	22x300mm	5035048055786
DT9604-QZ	22x450mm	5035048055793
DT9605-QZ	22x600mm	5035048055809
DT9606-QZ	22x800mm	5035048055816
DT9607-QZ	22x1000mm	5035048055823
DT9609-QZ	24x250mm	5035048055847
DT9610-QZ	24x450mm	5035048055854
DT9611-QZ	25x250mm	5035048055861
DT9612-QZ	25x300mm	5035048055878
DT9613-QZ	25x450mm	5035048055885
DT9614-QZ	25x1000mm	5035048055892
DT9615-QZ	26x250mm	5035048055908
DT9616-QZ	26x450mm	5035048055915
DT9617-QZ	26x800mm	5035048055922
DT9618-QZ	30x250mm	5035048055939
DT9619-QZ	30x450mm	5035048055946

BROCAS SDS-PLUS EXTREME 2 DEWALT®

Embalagens Individuais (10 brocas)

* Inclui 50 brocas.

** Inclui 100 brocas.



CARACTERÍSTICAS

- A pastilha de carboneto de qualidade superior garante uma excelente durabilidade.
- O novo corpo de 4 espirais incorpora um núcleo central maximizado para garantir maior resistência e transmissão de energia.
- O ângulo de 140° da pastilha assegura melhor penetração no material e maior durabilidade
- O corpo endurecido garante maior resistência à quebra.

APLICAÇÕES

- Adequada para perfurações rápidas de fixações, buchas de nylon em alvenaria, pedra natural, cimento, tijolos, blocos.

REFERÊNCIA	DESCRIÇÃO	CÓDIGO DE BARRAS
DT9800-QZ	5x160mm	5035048055953
DT9803-QZ	5x160mm	5035048055984

REFERÊNCIA	DESCRIÇÃO	CÓDIGO DE BARRAS
DT9812-QZ	6x110mm	5035048056073
DT9814-QZ**	6x110mm	5035048056097
DT9815-QZ	6x160mm	5035048056103
DT9816-QZ*	6x160mm	5035048056110
DT9818-QZ	6x210mm	5035048056134
DT9827-QZ	8x160mm	5035048056226
DT9830-QZ	8x210mm	5035048056257
DT9834-QZ	10x160mm	5035048056295
DT9835-QZ*	10x160mm	5035048056301
DT9837-QZ	10x210mm	5035048056325
DT9839-QZ	12x160mm	5035048056349
DT9841-QZ	12x200mm	5035048056363

BROCAS SDS-PLUS DE ALTO DESEMPENHO

Embalagens Individuais

REFERÊNCIA	DESCRIÇÃO	CÓDIGO DE BARRAS	
DT9630-QZ	4x110mm	5035048094815	
DT9662-QZ	5x110mm	5035048536964	
DT9631-QZ	5x160mm	5035048094822	
DT9663-QZ	6x110mm	5035048536971	
DT9635-QZ	6x160mm	5035048094860	
DT9639-QZ	7x160mm	5035048094907	
DT9664-QZ	8x110mm	5035048536988	
DT9641-QZ	8x160mm	5035048094921	
DT9642-QZ	8x210mm	5035048094938	
DT9644-QZ	10x160mm	5035048094952	
DT9645-QZ	10x210mm	5035048094969	
DT9647-QZ	12x160mm	5035048094983	

REFERÊNCIA	DESCRIÇÃO	CÓDIGO DE BARRAS	
DT9648-QZ	12x210mm	5035048094990	
DT9650-QZ	14x160mm	5035048095010	
DT9651-QZ	14x210mm	5035048095027	
DT9653-QZ	16x210mm	5035048095041	
DT9654-QZ	16x450mm	5035048095058	
DT9655-QZ	18x210mm	5035048095065	
DT9656-QZ	18x450mm	5035048095072	
DT9657-QZ	20x210mm	5035048095089	
DT9658-QZ	20x450mm	5035048095096	
DT9659-QZ	22x450mm	5035048095102	
DT9660-QZ	24x450mm	5035048095119	
DT9661-QZ	25x450mm	5035048095126	

BROCAS SDS-PLUS DE 4 CORTES

Embalagens Individuais



CARACTERÍSTICAS

- Corpo com 4 espirais com entradas maximizadas permitem uma remoção mais rápida e eficaz do material.
- O núcleo maximizado do corpo permite uma transmissão de energia mais eficaz.
- A sua pastilha totalmente apoiada proporciona maior durabilidade, furos mais concêntricos e limpos para uma melhor retenção da fixação.
- O desenho aberto da pastilha garante uma perfuração mais rápida.

APLICAÇÕES

- Para furos de fixação e passantes de 16 mm a 30 mm.

REFERÊNCIA	DESCRIÇÃO	CÓDIGO DE BARRAS	
DT9680-QZ	16x250mm	5035048066133	
DT9681-QZ	16x450mm	5035048066140	
DT9682-QZ	18x250mm	5035048066157	
DT9683-QZ	18x450mm	5035048066164	
DT9684-QZ	20x250mm	5035048066171	
DT9685-QZ	20x450mm	5035048066188	
DT9686-QZ	22x250mm	5035048066195	
DT9687-QZ	22x450mm	5035048066201	
DT9688-QZ	24x250mm	5035048066218	
DT9689-QZ	24x450mm	5035048066225	
DT9690-QZ	25x250mm	5035048066232	
DT9691-QZ	25x450mm	5035048066249	
DT9692-QZ	26x450mm	5035048066256	
DT9694-QZ	28x450mm	5035048066270	
DT9696-QZ	30x450mm	5035048066294	

BATENTE DE PROFUNDIDADE AJUSTÁVEL

CARACTERÍSTICAS

- Sistema que pertence EXCLUSIVAMENTE à DEWALT®
- Configuração de profundidade precisa: garante que as ancoragens de colocação imediata se ajustam de forma consistente.
- O ajuste da profundidade com uma só mão permite que a mudança entre diferentes profundidades de perfuração seja rápida e fácil.

APLICAÇÕES

- Rápidas e precisas. Perfeito para fazer furos de forma fiável, com a objectivo de instalar ancoragens de colocação imediata em betão e alvenaria.



REFERÊNCIA	DESCRIÇÃO	CÓDIGO DE BARRAS	
DT89ADS-QZ	Kit de ancoragens de colocação imediata, configuração de profundidade e broca de 12mm	5035048083840	
DT89SCS-QZ	Colector de pó para ancoragens de colocação imediata	5035048083857	
DT8928G-QZ	Broca para ajuste de profundidade 10x160mm - XLR®	5035048085387	
DT8933G-QZ	Broca para ajuste de profundidade 12x160mm - XLR®	5035048085400	

CINZÉIS SDS-PLUS

Embalagens Individuais



REFERÊNCIA	DESCRIÇÃO	CÓDIGO DE BARRAS
DT6801-QZ	Ponteiro SDS-Plus 250mm	5011402371426
DT6802-QZ	Cinzel plano SDS-Plus 20x250mm	5011402371433
DT6803-QZ	Cinzel plano SDS-Plus 40x250mm	5011402371440
DT60330-QZ	Conjunto SDS-Plus	5035048099957
DT6804-QZ	Cinzel com batente de profundidade SDS-Plus 22x250mm	5011402371457
DT6805-QZ	Goiva SDS-Plus 22x250mm	5011402371464
DT6806-QZ	Cinzel plano para azulejo SDS-Plus 40x250mm	5011402371471
DT6810-QZ	Cinzel com dentes TCT SDS-Plus 32x200mm	5035048014301

CARACTERÍSTICAS

- Para trabalhos pesados de cinzelagem, abertura de canais e demolição em betão e pedra.

APLICAÇÕES

- Utilizados em cinzelados ligeiros ou remoção de azulejos. Usar em martelos com paragem de rotação.

COROAS PERCUTORAS SDS-PLUS



CARACTERÍSTICAS

- Ampla gama de craneanas SDS-PLUS.
- Ideal para realizar perfurações cilíndricas e limpas em blocos, tijolos e cimento.

APLICAÇÕES

- Para colocação de tubos de esgoto, água, aquecimento, interruptores, caixas de junção ou distribuição.

REFERÊNCIA	DESCRIÇÃO	CÓDIGO DE BARRAS
DT6743-QZ	45 x 72 mm	5035048013625
DT6744-QZ	50 x 72 mm	5035048013632
DT6745-QZ	68 x 72 mm	5035048013649
DT6746-QZ	72 x 72 mm	5035048013656
DT6747-QZ	80 x 72 mm	5035048013663
DT6748-QZ	90 x 72 mm	5035048013670

ADAPTADORES PARA COROAS SDS-PLUS



REFERÊNCIA	DESCRIÇÃO	CÓDIGO DE BARRAS
DT6750-QZ	110 mm (SDS-Plus)	5035048013687
DT6751-QZ	300 mm (SDS-Plus)	5035048013694
DT6753-QZ	120 mm (Broca Piloto)	5035048013717

MISTURADORES

CARACTERÍSTICAS

- Acessório para mistura. Permite adaptação a berbequins com bucha de 13mm.
- Versão M14 também disponível.



REFERÊNCIA	DESCRIÇÃO	CÓDIGO DE BARRAS
DT4951-QZ	120x600mm	5035048027219
DT4952-QZ	120x600mm	5035048011300

GAMA XLR

DESEMPENHO SUPERIOR EM BETÃO E ALVENARIA



BROCAS XLR® SDS-PLUS COM PONTA DE CARBONETO

Embalagens Individuais



CARACTERÍSTICAS

- A nova ponta de broca de carboneto sólido com geometria de 4 cortantes otimizada oferece os mais altos níveis de vida útil e durabilidade das brocas conseguidos pela DEWALT® até a data

APLICAÇÕES

- Apropriadas para abertura de furos para buchas e ancoragem em alvenaria, todos os tipo de pedras e betão.

REFERÊNCIA	DESCRIÇÃO	CÓDIGO DE BARRAS
DT8907-QZ	5x110mm	5035048077689
DT8908-QZ	5x160mm	5035048077696
DT8909-QZ	5x210mm	5035048077702
DT8910-QZ	5.5x110mm	5035048077719
DT8911-QZ	5.5x160mm	5035048077726
DT8912-QZ	6x110mm	5035048077733
DT8913-QZ	6x160mm	5035048077740
DT8914-QZ	6x210mm	5035048077757
DT8915-QZ	6x260mm	5035048077764
DT8916-QZ	6.5x160mm	5035048077771
DT8917-QZ	6.5x210mm	5035048077788
DT8920-QZ	7x160mm	5035048077818
DT8922-QZ	8x110mm	5035048077832
DT8923-QZ	8x160mm	5035048077849
DT8924-QZ	8x210mm	5035048077856
DT8925-QZ	8x260mm	5035048077863
DT8926-QZ	8x310mm	5035048077870
DT8927-QZ	8x460mm	5035048077887

REFERÊNCIA	DESCRIÇÃO	CÓDIGO DE BARRAS
DT8928-QZ	10x160mm	5035048077894
DT8929-QZ	10x210mm	5035048077900
DT8930-QZ	10x260mm	5035048077917
DT8931-QZ	10x310mm	5035048077924
DT8932-QZ	10x460mm	5035048077931
DT8933-QZ	12x160mm	5035048077948
DT8934-QZ	12x200mm	5035048077955
DT8935-QZ	12x260mm	5035048077962
DT8936-QZ	12x310mm	5035048077979
DT8937-QZ	12x460mm	5035048077986
DT8938-QZ	14x160mm	5035048077993
DT8939-QZ	14x200mm	5035048078006
DT8940-QZ	14x260mm	5035048078013
DT8941-QZ	14x310mm	5035048078020
DT8942-QZ	14x460mm	5035048078037

BROCAS XLR® SDS-PLUS COM PONTA DE CARBONETO

Embalagens Individuais (10 brocas)

REFERÊNCIA	DESCRIÇÃO	CÓDIGO DE BARRAS
DT8950-QZ	5x110mm	5035048078105
DT8955-QZ	6x110mm	5035048078150
DT8956-QZ	6x160mm	5035048078167
DT8957-QZ	6x210mm	5035048078174
DT8965-QZ	8x160mm	5035048078259
DT8966-QZ	8x210mm	5035048078266

REFERÊNCIA	DESCRIÇÃO	CÓDIGO DE BARRAS
DT8967-QZ	10x160mm	5035048078273
DT8968-QZ	10x210mm	5035048078280
DT8969-QZ	10x260mm	5035048078297
DT8971-QZ	12x160mm	5035048078310
DT8972-QZ	12x200mm	5035048078327
DT8973-QZ	14x200mm	5035048078334

BROCAS XLR® SDS-MAX COM PONTA DE CARBONETO

Embalagens Individuais

CARACTERÍSTICAS

- Máxima durabilidade em betão duro.
- Aumento do tamanho de carboneto e otimização do desenho da ponta.
- Aumenta a durabilidade, ao mesmo tempo que mantém a velocidade.
- Aumenta a superfície sobre a ponta de carboneto. A energia do impacto estende-se através de diversos pontos de contacto, com o objetivo de reduzir a vibração.
- Mantem-se o desenho da estria e espiral de grande comprimento. Permite uma eliminação rápida do material na altura de perfurar™

APLICAÇÕES

- Para perfuração de ancoragens e fixação ou para buchas em furos em alvenaria, betão, tijolos ou blocos.

REFERÊNCIA	DESCRIÇÃO	CÓDIGO DE BARRAS	
DT60809-QZ	16x340mm	5035048096734	
DT60810-QZ	16x540mm	5035048096741	
DT60812-QZ	18x540mm	5035048096765	
DT60811-QZ	18x340mm	5035048096758	
DT60813-QZ	19x340mm	5035048096772	
DT60814-QZ	19x540mm	5035048096789	
DT60815-QZ	19x670mm	5035048096796	
DT60817-QZ	20x540mm	5035048096819	
DT60816-QZ	20x340mm	5035048096802	
DT60818-QZ	20x920mm	5035048096826	
DT60820-QZ	22x540mm	5035048096840	
DT60819-QZ	22x340mm	5035048096833	
DT60821-QZ	22x920mm	5035048096857	
DT60823-QZ	24x540mm	5035048096871	
DT60822-QZ	24x340mm	5035048096864	
DT60825-QZ	25x540mm	5035048096895	
DT60826-QZ	25x920mm	5035048096901	

BROCAS XLR® SDS-MAX COM PONTA DE CARBONETO

Embalagens Individuais

REFERÊNCIA	DESCRIÇÃO	CÓDIGO DE BARRAS	
DT60800-QZ	12x340mm	5035048096642	
DT60801-QZ	12x540mm	5035048096659	
DT60802-QZ	12x670mm	5035048096666	



MAIS VIDA ÚTIL

REFERÊNCIA	DESCRIÇÃO	TIPO	CÓDIGO DE BARRAS
DT6978-QZ	SDS-Plus 250mm XLR	Puntero	5035048083581
DT6979-QZ	SDS-Plus 250x20mm XLR	Plano	5035048083598
DT6984-QZ	SDS-Plus 200x40mm XLR	Pala ancha	5035048083604
DT6888-QZ	SDS-Max 300mm XLR	Puntero	5035048082393
DT6889-QZ	SDS-Max 400mm XLR	Puntero	5035048082409
DT6811-QZ	SDS-Max 300x25mm XLR	Plano	5035048082423
DT6812-QZ	SDS-Max 400x25mm XLR	Plano	5035048082430
DT6818-QZ	SDS-Max 360x50mm XLR	Plano	5035048082447
DT6953-QZ	Hex 19mm 400mm XLR	Puntero	5035048082461
DT6958-QZ	Hex 19mm 400x25mm XLR	Plano	5035048082485



MAIS VIDA ÚTIL

REFERÊNCIA	DESCRIÇÃO	CÓDIGO DE BARRAS	
DT60824-QZ	25x340mm	5035048096888	
DT60828-QZ	26x540mm	5035048096925	
DT60827-QZ	26x340mm	5035048096918	
DT60830-QZ	28x570mm	5035048096949	
DT60829-QZ	28x380mm	5035048096932	
DT60831-QZ	28x670mm	5035048096956	
DT60832-QZ	30x380mm	5035048096963	
DT60833-QZ	30x570mm	5035048096970	
DT60835-QZ	32x570mm	5035048096994	
DT60836-QZ	32x920mm	5035048097007	
DT60834-QZ	32x380mm	5035048096987	
DT60838-QZ	35x570mm	5035048097021	
DT60839-QZ	35x670mm	5035048097038	
DT60837-QZ	35x380mm	5035048097014	
DT60840-QZ	35x380mm	5035048097045	
DT60842-QZ	38x570mm	5035048097069	
DT60845-QZ	40x570mm	5035048097090	
DT60846-QZ	40x920mm	5035048097106	
DT60844-QZ	40x380mm	5035048097083	
DT60847-QZ	42x570mm	5035048097113	

REFERÊNCIA	DESCRIÇÃO	CÓDIGO DE BARRAS	
DT60804-QZ	13x540mm	5035048096680	
DT60805-QZ	14x340mm	5035048096697	
DT60806-QZ	14x540mm	5035048096703	
DT60807-QZ	15x340mm	5035048096710	
DT60808-QZ	15x540mm	5035048096727	

CINZÉIS E PONTEIROS XLR®

Embalagens Individuais

CARACTERÍSTICAS

- Haste em aço temperado de alto grau, desenhado para uma ótima durabilidade em aplicações extremas.
- Aço totalmente endurecido, para conseguir uma alta resistência ao desgaste e um aumento da vida útil.
- Geometria inovadora de corte e ângulos agressivos para uma melhor extração do material durante toda a vida do cinzel

APLICAÇÕES

- Para trabalhos pesados de cinzelado, canelado e demolição em betão/barras de reforço e pedra dura.



XLR Plano



XLR Ponteiro



XLR Plano

SISTEMA SDS-MAX

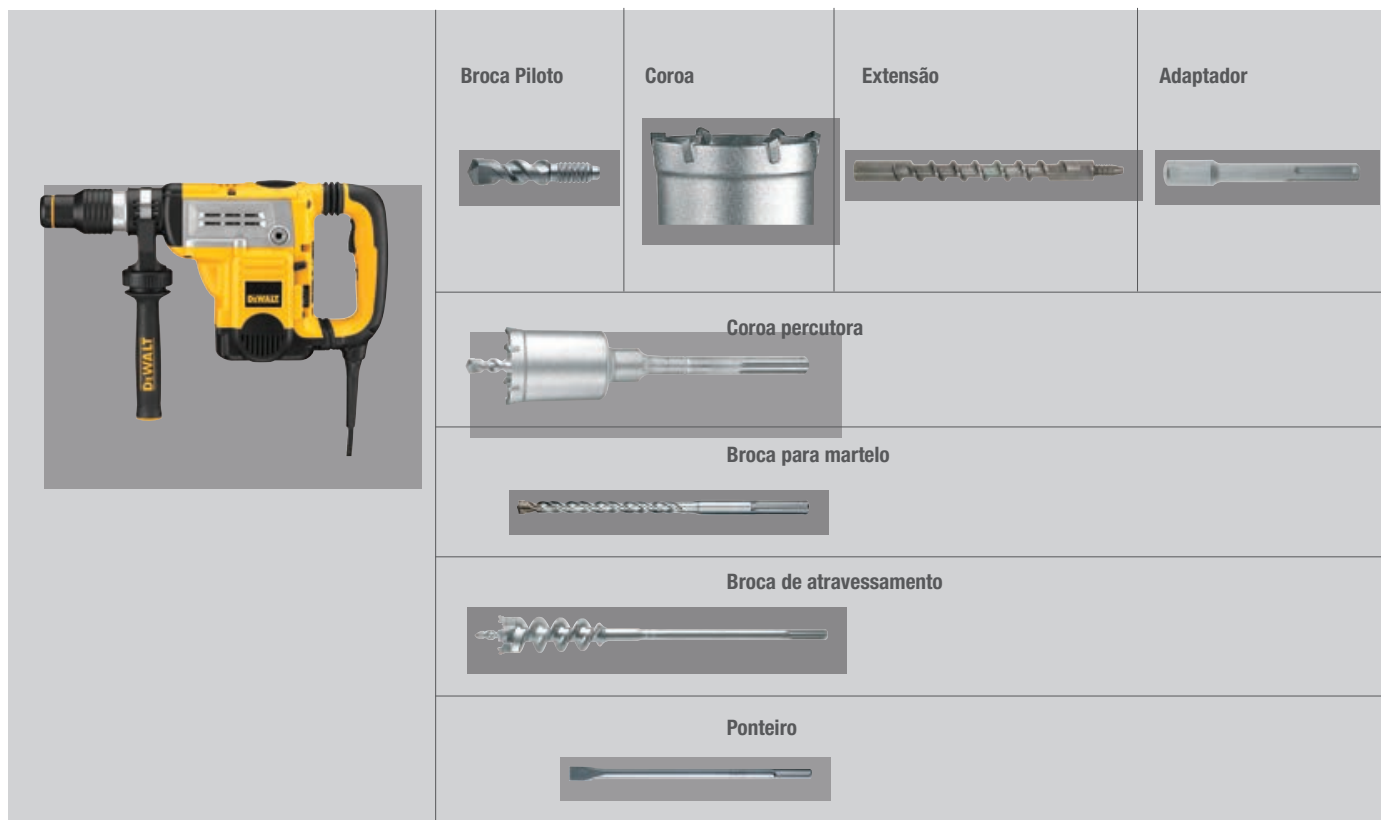

BROCAS SDS-MAX 2 CORTES

Embalagens Individuais



CARACTERÍSTICAS

- A espiral de 2 estrias consegue uma velocidade de perfuração constante e uma eliminação de resíduos eficaz.

APLICAÇÕES

- Apropriadas para abertura de furos para buchas e ancoragem em alvenaria, todos os tipo de pedras e betão.

REFERÊNCIA	DESCRIÇÃO	CÓDIGO DE BARRAS	
DT60200-XJ	16x340mm	5035048050712	
DT60201-XJ	16x540mm	5035048050729	
DT60202-XJ	18x340mm	5035048050736	
DT60203-XJ	18x540mm	5035048050743	
DT60204-XJ	20x340mm	5035048050750	
DT60205-XJ	20x540mm	5035048050767	
DT60206-XJ	22x340mm	5035048050774	
DT60207-XJ	22x540mm	5035048050781	
DT60208-XJ	24x340mm	5035048050798	
DT60209-XJ	24x540mm	5035048050804	
DT60210-XJ	25x340mm	5035048050811	
DT60211-XJ	25x540mm	5035048050828	
DT60212-XJ	26x340mm	5035048050835	
DT60213-XJ	26x540mm	5035048050842	

REFERÊNCIA	DESCRIÇÃO	CÓDIGO DE BARRAS	
DT60214-XJ	28x380mm	5035048050859	
DT60215-XJ	28x570mm	5035048050866	
DT60216-XJ	28x670mm	5035048050873	
DT60217-XJ	30x380mm	5035048050880	
DT60218-XJ	30x570mm	5035048050897	
DT60219-XJ	32x380mm	5035048099964	
DT60220-XJ	32x570mm	5035048099971	

CINZÉIS SDS-MAX

CINZÉIS SDS-MAX



CARACTERÍSTICAS

Para cinzelagem, abertura de roços e trabalhos de demolição em betão, pedra (dureza média), remoção de azulejos, tijoleira e reboco

Embalagens Individuais

REFERÊNCIA	DESCRIÇÃO	CÓDIGO DE BARRAS	
DT8087-QZ	Ponteiro SDS-Max 600mm	5035048061411	
DT8088-QZ	Cinzel Plano SDS-Max 25x600mm	5035048061428	
DT6824-QZ	Cinzel plano SDS-Max 50x400mm	5011402378128	
DT6826-QZ	Goiva SDS-Max 26x300mm	5011402378098	
DT6834-QZ	Cinzel plano para azulejo SDS-Max 80x300mm	5035048034231	
DT6837-QZ	Cinzel com dentes TCT SDS-Max 38x280mm	5035048034248	
DT6838-QZ	Bujarda SDS-Max 35x200mm	5035048034255	
DT8090-QZ	Pá SDS-Max 110x400mm	5035048034514	
DT8091-QZ	Escopro para cortar asfalto SDS-Max 90x400mm	5035048034521	
DT8093-QZ	Pala para cortar asfalto SDS-Max 16,5x260mm	5035048034545	



CINZÉIS E PONTEIROS SDS-MAX ALTO DESEMPENHO



CARACTERÍSTICAS

- Tecnologia de fundição mantém as características naturais do metal garantindo cinzéis com maior durabilidade.

Embalagens Individuais

REFERÊNCIA	DESCRIÇÃO	CÓDIGO DE BARRAS	
DT60701-QZ	Ponteiro SDS-Max 280mm	5035048538333	
DT60702-QZ	Ponteiro SDS-Max 400mm	5035048538340	
DT60703-QZ	Cinzel plano SDS-Max 25x280mm	5035048538364	
DT60704-QZ	Cinzel plano SDS-Max	5035048538388	
DT60705-QZ	Cinzel plano SDS-Max	5035048538395	



CINZÉIS HEXAGONAIS

Embalagens Individuais



CARACTERÍSTICAS

- Cinzéis com diâmetro de 19 mm para abertura de roços e trabalhos de demolição em betão, pedra (dureza média), remoção de azulejos, tijoleira e reboco.

REFERÊNCIA	DESCRIÇÃO	TIPO	CÓDIGO DE BARRAS
DT6940-QZ	400 mm	Ponteiro	5035048025031
DT6941-QZ	600 mm	Ponteiro	5035048025048

REFERÊNCIA	DESCRIÇÃO	TIPO	CÓDIGO DE BARRAS
DT6942-QZ	25 x 400 mm	Plano	5035048025055
DT6943-QZ	25 x 600 mm	Plano	5035048025062
DT6944-QZ	60 x 300 mm	Pá larga	5035048025079
DT6945-QZ	60 x 450 mm	Pá larga	5035048025086
DT6946-QZ	140 x 350 mm	Pá larga	5035048025093

CARACTERÍSTICAS

- Cinzéis com diâmetro de 28 mm para abertura de roços e trabalhos de demolição em betão, pedra (dureza média), remoção de azulejos, tijoleira e reboco.

REFERÊNCIA	DESCRIÇÃO	TIPO	CÓDIGO DE BARRAS
DT6927-QZ	500 mm	Ponteiro	5035048070505
DT6928-QZ	500 x 125 mm	Pá de terra	5035048070512
DT6929-QZ	500 x 36 mm	Plano	5035048070529

REFERÊNCIA	DESCRIÇÃO	TIPO	CÓDIGO DE BARRAS
DT6932-QZ	500 x 76 mm	Pá larga	5035048070536
DT6934-QZ	500 x 110 mm	Corte de Asfalto	5035048070550

CARACTERÍSTICAS

- Cinzéis com diâmetro de 30 mm para abertura de roços e trabalhos de demolição em betão, pedra (dureza média), remoção de azulejos, tijoleira e reboco.

REFERÊNCIA	DESCRIÇÃO	TIPO	CÓDIGO DE BARRAS
DT6808-QZ	410 mm	Ponteiro	5035048083246
DT6809-QZ	410 mm	Plano	5035048083253



COROAS PERCUTORAS DE ALTO DESEMPENHO SDS-MAX

REFERÊNCIA	DESCRIÇÃO	CÓDIGO DE BARRAS	
DT6761-QZ	50 x 107 mm	5035048013731	
DT6762-QZ	68 x 107 mm	5035048013748	
DT6763-QZ	80 x 107 mm	5035048013755	
DT6764-QZ	90 x 107 mm	5035048013762	
DT6765-QZ	100 x 107 mm	5035048013779	



CARACTERÍSTICAS

- Para colocação de tubos de esgoto, água, aquecimento, interruptores, caixas de junção ou distribuição.

APLICAÇÕES

- Para utilização com coroas percutoras ligeiras. Devem ser usadas com brocas piloto.

ADAPTADORES PARA COROAS SDS-MAX

REFERÊNCIA	DESCRIÇÃO	CÓDIGO DE BARRAS	
DT6770-QZ	180 mm (SDS-Max)	5035048013793	
DT6771-QZ	400 mm (SDS-Max)	5035048013809	

REFERÊNCIA	DESCRIÇÃO	CÓDIGO DE BARRAS	
DT6772-QZ	155 mm (Broca Piloto)	5035048013816	
DT6773-QZ	280 mm (Extensão)	5035048013823	

BROCAS DE ATRAVESSAMENTO

REFERÊNCIA	DESCRIÇÃO	CÓDIGO DE BARRAS	
DT6790-QZ	55 x 550 mm	5035048013861	
DT6791-QZ	65 x 550 mm	5035048013878	
DT6792-QZ	80 x 550 mm	5035048013885	



CARACTERÍSTICAS

- Para furos de atravessamento (55 a 80mm de diâmetro) e até 550mm de comprimento em betão e pedra.

APLICAÇÕES

- Ideais para perfurações com martelos de 5 a 10 KG.

COROAS DE UMA PEÇA

REFERÊNCIA	DESCRIÇÃO	CÓDIGO DE BARRAS	
DT6783-QZ	68 x 300 mm	5035048013847	
DT6785-QZ	185 mm (Broca Piloto)	5035048013909	

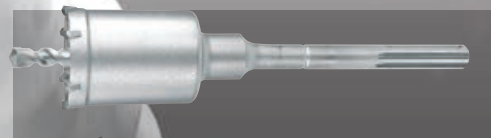







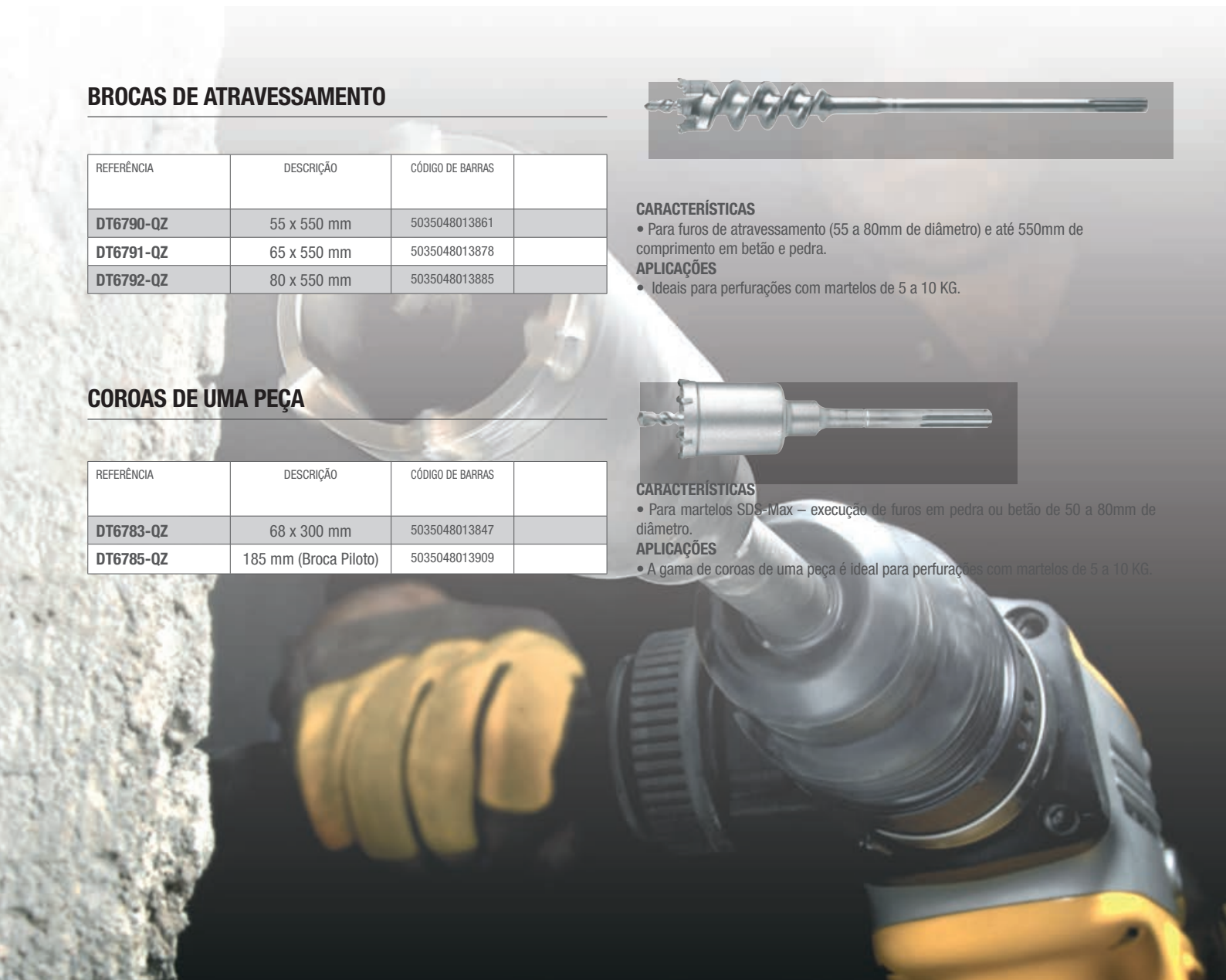

CARACTERÍSTICAS



- Para martelos SDS-Max – execução de furos em pedra ou betão de 50 a 80mm de diâmetro.

APLICAÇÕES

- A gama de coroas de uma peça é ideal para perfurações com martelos de 5 a 10 KG.



	REFERÊNCIA	DESCRIÇÃO	CAPACIDADE DO BUCHAS	CÓDIGO DE BARRAS	
BUCHAS					
BUCHAS DE CREMALHEIRA					
	DT7012-QZ	Bucha de cremalheira	1.5-13 mm 1/2" x 20UNF	5011402371389	
	DT7013-QZ	Bucha de cremalheira	1.0-10 mm 3/8" x 24UNF	5035048060186	
BUCHAS DE APERTO RÁPIDO					
	DT7001-QZ	Bucha de aperto rápido, 2 mangas, plástico	10 mm 1/2" x 20 UNF	5011402371358	
	DT7040-QZ	Bucha de aperto rápido, 2 mangas, plástico	10mm 3/8" x 24 UNF	5035048060209	
	DT7042-QZ	Bucha de aperto rápido, 1 manga, metal	10mm 1/2" x 20 UNF	5035048060223	
	DT7002-QZ	Bucha de aperto rápido, 2 mangas, plástico	13 mm 1/2" x 20 UNF	5011402371365	
	DT7043-QZ	Bucha de aperto rápido, 2 mangas, metal	13 mm 1/2" x 20 UNF	5035048060230	
	DT7044-QZ	Bucha de aperto rápido, 2 mangas, metal com mordentes de carboneto	13mm 1/2" x 20 UNF	5035048060247	
	DT7045-QZ	Bucha de aperto rápido, 1 manga, metal	13mm 1/2" x 20 UNF	5035048060254	
	DT7046-QZ	Bucha de aperto rápido, 1 manga, metal com mordentes de carboneto	13mm 1/2" x 20 UNF	5035048060261	
	DT7025-QZ	Bucha de aperto rápido, 2 mangas, plástico com mordentes de carboneto	13mm 1/2" x 20 UNF	5035048061718	

	REFERÊNCIA	DESCRIÇÃO	CAPACIDADE DO BUCHAS	CÓDIGO DE BARRAS	
BUCHAS					
BUCHAS ESPECIAIS					
	DT7005-QZ	Bucha com chave 13mm 1/2" x 20UNF + adaptador SDS-Plus	1.5-13 mm 1/2" x 20UNF	5035048060278	
	DT7017-QZ	Bucha de substituição rápida plástica de 2 anéis para martelos 2 e 4 Kg (D25104K)	1.5 x 13 mm	5035048061695	
	DT7018-QZ	Bucha de substituição rápida metal de 2 anéis para martelos 2 e 4 Kg (D25104K)	1.5 x 13 mm	5035048061701	

ADAPTADOR SDS-PLUS

REFERÊNCIA	DESCRIÇÃO	CÓDIGO DE BARRAS	
DT6830-QZ	Adaptador de SDS-Max a SDS-Plus	5011402378135	
DT7021-QZ	Chave para buchas de 10 mm y 13 mm (S2)	5011402371396	
DT7022-QZ	Chave para buchas de 10 mm y 13 mm (S2)	5035048060506	
DT7030-QZ	Adaptador de SDS Plus a buchas 1/2" x 20 UNF	5011402371419	

CARACTERÍSTICAS

- Gama de adaptadores SDS-PLUS de alta qualidade.

APLICAÇÕES

- Permite utilização de brocas de encabadouro redondo em martelos sds plus. Utilização apenas no modo sem percussão

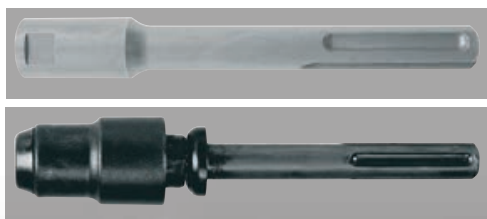

BROCAS PARA METAL EXTREME 2

Embalagens Individuais

Ponta guia disponível a partir de diâmetros maiores a 4,8 mm.



CARACTERÍSTICAS

- Maior velocidade de furação - até 4 x mais rápida que uma broca HSS - standard.
- Maior durabilidade - 50% mais forte que uma broca HSS - standard.
- Furos mais limpos e precisos. Isentos de rebarbas.
- Corpo fresado de design inovador evita a possibilidade de quebra. • Haste com 3 faces para evitar o resvalar dentro da bucha do berbequim (diâmetros > 5,0mm).
- Revestimento a óxido de ferro evita o sobreaquecimento e aumenta a durabilidade espiral.
- A haste antideslizante com 3 faces planas impede o deslizamento da broca na bucha.

APLICAÇÕES

- Adequada para perforação portátil de aço, ligado ou não, até 900 N/mm².
- Para perforação de chapa ou materiais finos (adequada para madeira e plásticos).



BROCAS PARA METAL EXTREME 2

Embalagens Individuais (10 Brocas)

REFERÊNCIA	DESCRIÇÃO	U.E	CÓDIGO DE BARRAS
DT5034-QZ	1x34mm	2	5035048034767
DT5035-QZ	1.5x40mm	2	5035048034774
DT5036-QZ	2x49mm	2	5035048034781
DT5037-QZ	2.5x57mm	2	5035048034798
DT5038-QZ	3x61mm	2	5035048034804
DT5039-QZ	3.2x65mm	2	5035048034811
DT5040-QZ	3.3x65mm	2	5035048034828
DT5041-QZ	3.5x70mm	2	5035048034835
DT5042-QZ	4x75mm	2	5035048034842
DT5043-QZ	4.2x75mm	1	5035048034859
DT5044-QZ	4.5x80mm	1	5035048034866
DT5045-QZ	4.8x86mm	1	5035048034873
DT5046-QZ	5x86mm	1	5035048034880
DT5047-QZ	5.5x93mm	1	5035048034897
DT5048-QZ	6x93mm	1	5035048034903
DT5049-QZ	6.5x101mm	1	5035048034910
DT5050-QZ	7x109mm	1	5035048034927
DT5051-QZ	7.5x109mm	1	5035048034934
DT5052-QZ	8x117mm	1	5035048034941
DT5053-QZ	8.5x117mm	1	5035048034958
DT5054-QZ	9x125mm	1	5035048034965
DT5055-QZ	9.5x125mm	1	5035048034972
DT5056-QZ	10x133mm	1	5035048034989
DT5057-QZ	10.5x133mm	1	5035048034996
DT5058-QZ	11x142mm	1	5035048052006
DT5059-QZ	11.5x142mm	1	5035048052013
DT5060-QZ	12x151mm	1	5035048052020
DT5061-QZ	12.5x151mm	1	5035048052037
DT5062-QZ	13x151mm	1	5035048052044

REFERÊNCIA	DESCRIÇÃO	CÓDIGO DE BARRAS
DT5535-QZ	1x34mm	5035048052051
DT5536-QZ	1.5x40mm	5035048052068
DT5537-QZ	2x49mm	5035048052075
DT5538-QZ	2.5x57mm	5035048052082
DT5539-QZ	3x61mm	5035048052099
DT5540-QZ	3.2x65mm	5035048052105
DT5541-QZ	3.3x65mm	5035048052112
DT5542-QZ	3.5x70mm	5035048052129
DT5543-QZ	4x75mm	5035048052136
DT5544-QZ	4.2x75mm	5035048052143
DT5545-QZ	4.5x80mm	5035048052150
DT5546-QZ	4.8x86mm	5035048052167
DT5547-QZ	5x86mm	5035048052174
DT5548-QZ	5.5x93mm	5035048052181
DT5549-QZ	6x93mm	5035048052198
DT5550-QZ	6.5x101mm	5035048052204
DT5551-QZ	7x109mm	5035048052211
DT5552-QZ	7.5x109mm	5035048052228
DT5553-QZ	8x117mm	5035048052235
DT5554-QZ	8.5x117mm	5035048052242
DT5555-QZ	9x125mm	5035048052259
DT5556-QZ	9.5x125mm	5035048052266
DT5557-QZ	10x133mm	5035048052273
DT5558-QZ	10.5x133mm	5035048052280
DT5559-QZ	11x142mm	5035048052297
DT5560-QZ	11.5x142mm	5035048052303
DT5561-QZ	12x151mm	5035048052310
DT5562-QZ	12.5x151mm	5035048052327
DT5563-QZ	13x151mm	5035048052334

BROCAS DE COBALTO HSS-CO EXTREME

Embalagens Individuais



REFERÊNCIA	DESCRIÇÃO	U.E	CÓDIGO DE BARRAS
DT4958-QZ	1.0x34mm	2	5035048535073
DT4959-QZ	1.5x40mm	2	5035048535080
DT4900-QZ	2x49mm	2	5035048094648
DT4901-QZ	2.5x57mm	2	5035048094655
DT4902-QZ	3x61mm	2	5035048094662
DT4903-QZ	3.5x70mm	2	5035048094679
DT4904-QZ	4x75mm	2	5035048094686
DT4905-QZ	4.5x80mm	2	5035048094693
DT4906-QZ	5x86mm	1	5035048094709
DT4907-QZ	5.5x93mm	1	5035048094716
DT4908-QZ	6x93mm	1	5035048094723
DT4909-QZ	6.5x101mm	1	5035048094730
DT4911-QZ	7x109mm	1	5035048094747
DT4912-QZ	8x117mm	1	5035048094754
DT4963-QZ	8.5x117mm	1	5035048535141



CARACTERÍSTICAS

- Furação mais rápida – até 4x mais rápida que as brocas HSS-R.
- Maior durabilidade – até 50% mais resistentes que as brocas standard HSS-R.
- Furos limpos, precisos graças às espirais de corte de design espiral.
- Núcleo maximizado reduz a quebra.”

APLICAÇÕES

- Ideais para a furação de aço com berbequins portáteis ou engenhos de furar em aço, ferro, ferro forjado, bronze, níquel e outras ligas até 900N/mm².”

REFERÊNCIA	DESCRIÇÃO	U.E	CÓDIGO DE BARRAS
DT4913-QZ	9x125mm	1	5035048094761
DT4914-QZ	10x133mm	1	5035048094778
DT4916-QZ	12x151mm	1	5035048094792

BROCAS PARA METAL HSS-G DIN 338

Embalagens Individuais



CARACTERÍSTICAS

- Fresagem de precisão para garantir uma maior velocidade de furação, maior durabilidade e excelente concentricidade.
- Fresada a partir de uma peça sólida com espiral do tipo N e ponta de precisão a 118°.
- Tolerância h8 do diâmetro.
- Brocas de diâmetro acima de 13mm (1/2”) possuem o encabadouro rebaixado a 12,7mm.

APLICAÇÕES

- Ideais para furação de aço com berbequins portáteis ou engenhos de furar em aço ou outros metais com tensão superior a 1100N/ mm²: bronze, soldaduras, aço inox, e aços reforçados com cromo e níquel.

REFERÊNCIA	DESCRIÇÃO	U.E	CÓDIGO DE BARRAS
DT5202-QZ	1.5x40mm	2	5011402373451
DT5203-QZ	2x49mm	2	5011402373475
DT5204-QZ	2.5x57mm	2	5011402373499
DT5205-QZ	3x61mm	2	5011402373512
DT5206-QZ	3.2x65mm	2	5011402373536
DT5208-QZ	3.5x70mm	2	5011402373574
DT5209-QZ	4x75mm	2	5011402373598
DT5211-QZ	4.2x75mm	1	5011402373635
DT5212-QZ	4.5x80mm	1	5011402373659
DT5213-QZ	4.8x86mm	1	5011402373673



REFERÊNCIA	DESCRIÇÃO	U.E	CÓDIGO DE BARRAS
DT5214-QZ	5x86mm	1	5011402373697
DT5215-QZ	5.5x93mm	1	5011402373710
DT5216-QZ	6x93mm	1	5011402373734
DT5217-QZ	6.5x101mm	1	5011402373758
DT5218-QZ	7x109mm	1	5011402373772
DT5219-QZ	8x117mm	1	5011402373796
DT5220-QZ	8.5x117mm	1	5011402373819
DT5221-QZ	9x125mm	1	5011402373833
DT5222-QZ	10x133mm	1	5011402373857
DT5224-QZ	11x142mm	1	5011402373895
DT5226-QZ	12x151mm	1	5011402373932
DT5227-QZ	13x151mm	1	5011402373956
DT5228-QZ	14x160mm	1	5011402373970
DT5229-QZ	15x169mm	1	5011402373994
DT5230-QZ	16x178mm	1	5011402374014

BROCAS CÔNICAS EXTREME IMPACT

CARACTERÍSTICAS

- Para furação e alargamento de furos de 4mm até 34mm.
- Impacto: de 47mm até 25mm.

REFERÊNCIA	DESCRIÇÃO	CÓDIGO DE BARRAS	
DT5026-QZ	4 - 12 mm	5035048077276	
DT5027-QZ	6 - 18 mm	5035048077283	
DT5030-QZ	14 - 25 mm	5035048077290	
DT5031-QZ	20 - 34 mm	5035048077306	



DT5030-QZ

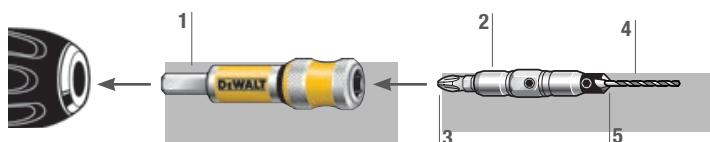

- 1 Adaptador de fácil utilização.
- 2 Suporte de posicionamento
- 3 Pontas piloto
- 4 Pontas para aparafusar.
- 5 Ferramenta auxiliar de perfuração

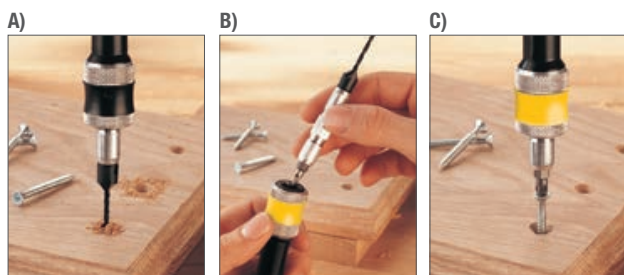

ESCREADOR COM BROCA PILOTO

REFERÊNCIA	DESCRIÇÃO	U.E	CÓDIGO DE BARRAS	
DT7604-XJ	Broca piloto e escareador Nº 6	1	5035048052402	
DT7605-XJ	Broca piloto e escareador Nº 8	1	5035048052419	
DT7606-XJ	Broca piloto e escareador Nº 10	1	5035048031759	
DT7607-XJ	Broca piloto e escareador Nº 12	1	5035048052402	

FRESAS ANULARES PARA COLUNA MAGNÉTICA

CARACTERÍSTICAS

- Fresas anulares fabricadas com Aço HSS para garantir uma máxima durabilidade.

REFERÊNCIA	DESCRIÇÃO	CÓDIGO DE BARRAS	
DT8401-XJ	16 mm Ø	5035048098790	
DT8403-XJ	20 mm Ø	5035048098813	
DT8406-XJ	26 mm Ø	5035048098844	



SISTEMA DEWALT "FLIP & DRIVE"

- Conjunto completo para furar e aparafusar com escareadores, pontas piloto e pontas de aparafusar.

REFERÊNCIA	DESCRIÇÃO	CÓDIGO DE BARRAS	
DT7600-XJ	LONGITUDE completo Nº 6 (3mm)	5035048052402	
DT7601-XJ	LONGITUDE completo Nº 8 (4mm)	5035048052372	
DT7602-XJ	LONGITUDE completo Nº 10 (5mm)	5035048052389	
DT7603-XJ	LONGITUDE completo Nº 12 (6mm)	5035048052396	

- A) Perfuração sem esforço.
- B) Rápida e fácil conexão entre perfuração e aparafusar.
- C) Aparafusar na mesma acção.



REFERÊNCIA	DESCRIÇÃO	U.E	CÓDIGO DE BARRAS	
DT7608-XJ	Broca Piloto Nº6	3	5035048031773	
DT7609-XJ	Broca Piloto Nº8	3	5035048031780	
DT7610-XJ	Broca Piloto Nº10	3	5035048031797	

BROCAS PARA MADEIRA

Embalagens Individuais



CARACTERÍSTICAS

- Fabricado com liga de aço e cromo- vanadium.
- Ponta de centrar e cortantes laterais (tipo B) para furos limpos e precisos.

APLICAÇÕES

- Ideal para a furação de folheados, aglomerados e todos os tipos de madeira natural.
- Normalmente são usadas para molduras e perfurações para colocação de parafusos em madeira.

REFERÊNCIA	DESCRIÇÃO	CÓDIGO DE BARRAS	
DT4503-QZ	3x70mm	5011402385553	
DT4504-QZ	4x80mm	5011402385560	
DT4505-QZ	5x90mm	5011402385577	
DT4506-QZ	6x100mm	5011402385584	
DT4507-QZ	7x110mm	5011402385591	
DT4508-QZ	8x120mm	5011402385607	
DT4509-QZ	9x130mm	5011402385614	
DT4510-QZ	10x133mm	5011402385621	
DT4511-QZ	11x150mm	5011402385638	
DT4512-QZ	12x155mm	5011402385645	
DT4513-QZ	13x155mm	5011402385652	
DT4514-QZ	14x160mm	5011402385669	
DT4516-QZ	16x165mm	5011402385683	
DT4518-QZ	18x200mm	5011402385690	
DT4520-QZ	20x200mm	5011402385706	

BROCAS PARA COFRAGEM

Embalagens Individuais

APLICAÇÕES

- Para uma furação rápida e precisa em madeira.

REFERÊNCIA	DESCRIÇÃO	CÓDIGO DE BARRAS	
DT4871-QZ	8x600mm	5035048014042	
DT4872-QZ	10x600mm	5035048014059	
DT4873-QZ	12x600mm	5035048014066	
DT4874-QZ	16x600mm	5035048014073	
DT4875-QZ	18x600mm	5035048014080	
DT4876-QZ	20x600mm	5035048014097	
DT4877-QZ	22x600mm	5035048014103	

BROCAS PUA PARA MADEIRA EXTREME DEWALT®

Embalagens Individuais



CARACTERÍSTICAS

- Haste mais resistente para maior durabilidade
- Arestas de corte chanfradas para uma furação mais rápida e limpa
- Ponto central fresado com precisão e design otimizado para uma penetração mais fácil no material e maior velocidade.

APLICAÇÕES

- Furação rápida em madeira.
- Ideal para madeira natural, aglomerados e outros materiais.
- Ideal para abertura de furos para dobradiças ou passagem de tubos.

REFERÊNCIA	DESCRIÇÃO	CÓDIGO DE BARRAS	
DT4762-QZ	10x152mm	5035048072950	
DT4763-QZ	12x152mm	5035048072967	
DT4765-QZ	14x152mm	5035048072981	
DT4766-QZ	16x152mm	5035048072998	
DT4767-QZ	18x152mm	5035048073001	
DT4768-QZ	20x152mm	5035048073018	
DT4769-QZ	22x152mm	5035048073025	
DT4770-QZ	24x152mm	5035048073032	
DT4771-QZ	25x152mm	5035048073049	
DT4772-QZ	26x152mm	5035048073056	
DT4773-QZ	28x152mm	5035048073063	
DT4774-QZ	30x152mm	5035048073070	
DT4775-QZ	32x152mm	5035048073087	
DT4776-QZ	35x152mm	5035048073094	
DT4777-QZ	38x152mm	5035048073100	
DT4778-QZ	40x152mm	5035048073117	
DT4849-QZ	300mm	5035048058923	

BROCAS HELICOIDAIS PARA MADEIRA

Embalagens Individuais

REFERÊNCIA	DESCRIÇÃO	CÓDIGO DE BARRAS	
DT4600-QZ	6x200mm	5011402385720	
DT4602-QZ	8x200mm	5011402385737	
DT4604-QZ	10x200mm	5011402385744	
DT4606-QZ	12x200mm	5011402385751	
DT4608-QZ	14x200mm	5011402385768	
DT4610-QZ	16x200mm	5011402385775	
DT4612-QZ	18x200mm	5011402385782	
DT4614-QZ	20x200mm	5011402385799	
DT4615-QZ	22x200mm	5011402385805	
DT4616-QZ	24x200mm	5011402385812	
DT4618-QZ	26x200mm	5011402385829	
DT4620-QZ	30x200mm	5011402385843	



CARACTERÍSTICAS

- Ponta guia com rosca para ajudar à precisão
- Cortantes laterais garantem furos limpos com menos aparas
- Espiral "Lewis" permite uma fácil remoção do material e uma furação rápida

APLICAÇÕES

- Abertura de furos limpos e precisos através de traves, vigas, portas



BROCAS AUTO-PERFURANTES

CARACTERÍSTICAS

- Cortantes da espiral 2 x mais afiadas para uma furação extremamente rápida em madeira.
- Rápida penetração no material. Design da haste garante excelente retenção na bucha.

APLICAÇÕES

- Para uma furação rápida e precisa em madeira.

REFERÊNCIA	DESCRIÇÃO	CÓDIGO DE BARRAS	
DT4575-QZ	Ø 25 mm	5035048072004	
DT4576-QZ	Ø 28 mm	5035048072011	
DT4577-QZ	Ø 32 mm	5035048072028	
DT4578-QZ	Ø 35 mm	5035048072035	
DT4579-QZ	Ø 38 mm	5035048072042	
DT4580-QZ	Ø 41 mm	5035048072059	
DT4581-QZ	Ø 45 mm	5035048072066	
DT4582-QZ	Ø 51 mm	5035048072073	
DT4583-QZ	Ø 54 mm	5035048072080	

REFERÊNCIA	DESCRIÇÃO	CÓDIGO DE BARRAS	
DT4584-QZ	Ø 57 mm	5035048072097	
DT4585-QZ	Ø 65 mm	5035048072103	
DT4586-QZ	Ø 68 mm	5035048072110	
DT4587-QZ	Ø 74 mm	5035048072127	
DT4588-QZ	Ø 76 mm	5035048072134	
DT4589-QZ	Ø 92 mm	5035048072141	
DT4590-QZ	Ø 117 mm	5035048072158	
DT4592-QZ	Extensor 140 mm	5035048072172	

BROCAS DE TCT PARA DOBRADIÇAS

REFERÊNCIA	DESCRIÇÃO	CÓDIGO DE BARRAS	
DT4541-QZ	Ø 26 mm	5011402386161	
DT4543-QZ	Ø 35 mm	5011402386185	



CARACTERÍSTICAS

- Com pastilhas de carbono-tungstênio para que a base do furo fique plana.
- Haste Hexagonais permite uma fácil fixação da broca à bucha.

APLICAÇÕES

- Abertura de caixas para dobradiças

BROCAS MULTIMATERIAL

Embalagens Individuais



MADEIRA

TIJOLO

ALUMÍNIO

REFERÊNCIA	DESCRIÇÃO	CÓDIGO DE BARRAS	
DT6515-QZ	3 x 80 x 50 mm	5035048066010	
DT6516-QZ	3.5 x 80 x 50 mm	5035048066027	
DT6517-QZ	4 x 103 x 73 mm	5035048066034	
DT6518-QZ	5 x 113 x 83 mm	5035048066041	
DT6519-QZ	6 x 123 x 93 mm	5035048066058	
DT6520-QZ	6.5 x 123 x 93 mm	5035048066065	



CARACTERÍSTICAS

- Ponta única de 120° fresada para garantir uma afiação máxima.
- Pastilha totalmente suportada garante uma furação mais rápida e maior durabilidade.
- Encabadouro faceado garante maior retenção na bucha.

APLICAÇÕES

- Indicadas para a furação de madeira, plástico, aço, metais não ferrosos e pedra.

REFERÊNCIA	DESCRIÇÃO	CÓDIGO DE BARRAS	
DT6521-QZ	7 x 123 x 93 mm	5035048066072	
DT6522-QZ	8 x 134 x 104 mm	5035048066089	
DT6523-QZ	9 x 134 x 104 mm	5035048066096	
DT6524-QZ	10 x 134 x 104 mm	5035048066102	
DT6525-QZ	12 x 153 x 123 mm	5035048066119	
DT6526-QZ	13 x 160 x 130 mm	5035048066126	

COROAS BI-METAL

CARACTERÍSTICAS

- Coroas projectadas para utilização profissional nas aplicações standard.
- Dentes de passo variável, produzidas em aço rápido de grande dureza

APLICAÇÕES

- Ideal para abrir furos de grandes dimensões em aço inox, bronze, cobre, alumínio, madeira, plástico ou outros materiais compostos.

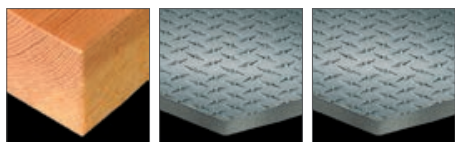

MADEIRA

ALUMÍNIO

AÇO INOXIDÁVEL

REFERÊNCIA	DESCRIÇÃO	CÓDIGO DE BARRAS	
DT83014-QZ	Ø 14mm	5035048090152	
DT83016-QZ	Ø 16mm	5035048090169	
DT83019-QZ	Ø 19mm	5035048090183	
DT83020-QZ	Ø 20mm	5035048090190	
DT83022-QZ	Ø 22mm	5035048090213	
DT83025-QZ	Ø 25mm	5035048090237	
DT83029-QZ	Ø 29mm	5035048090251	
DT83032-QZ	Ø 32mm	5035048090275	
DT83035-QZ	Ø 35mm	5035048090299	
DT83038-QZ	Ø 38mm	5035048090312	
DT83041-QZ	Ø 41mm	5035048090336	
DT83044-QZ	Ø 44mm	5035048090350	

REFERÊNCIA	DESCRIÇÃO	CÓDIGO DE BARRAS	
DT83048-QZ	Ø 48mm	5035048090374	
DT83051-QZ	Ø 51mm	5035048090381	
DT83054-QZ	Ø 54mm	5035048090404	
DT83057-QZ	Ø 57mm	5035048090411	
DT83060-QZ	Ø 60mm	5035048090428	
DT83064-QZ	Ø 64mm	5035048090435	
DT83067-QZ	Ø 67mm	5035048090459	
DT83070-QZ	Ø 70mm	5035048090473	
DT83073-QZ	Ø 73mm	5035048090480	
DT83076-QZ	Ø 76mm	5035048090497	
DT83079-QZ	Ø 79mm	5035048090503	
DT83083-QZ	Ø 83mm	5035048090510	
DT83086-QZ	Ø 86mm	5035048090527	
DT83092-QZ	Ø 92mm	5035048090541	
DT83102-QZ	Ø 102mm	5035048090572	
DT83105-QZ	Ø 105mm	5035048090589	
DT83108-QZ	Ø 108mm	5035048090596	
DT83114-QZ	Ø 114mm	5035048090602	
DT83121-QZ	Ø 121mm	5035048090619	
DT83127-QZ	Ø 127mm	5035048090626	
DT83140-QZ	Ø 140mm	5035048090633	
DT83152-QZ	Ø 152mm	5035048090640	

COROAS BI-METAL EXTREME 2X

MAIOR INCLINAÇÃO DOS DENTES

- Corte mais rápido e mais agressivo

DESENHO MELHORADO DOS DENTES

- Maior durabilidade.

DENTES MAIS RESISTENTES

- Permitem fazer cortes mais rápidos.



CARACTERÍSTICAS

- Revestimento endurecido ToughCoat™ patentado que reduz o aquecimento da coroa aumentando a sua vida útil

APLICAÇÕES

- Ideal para abrir furos de grandes dimensões em aço inox, bronze, cobre, alumínio, madeira, plástico ou outros materiais compostos.

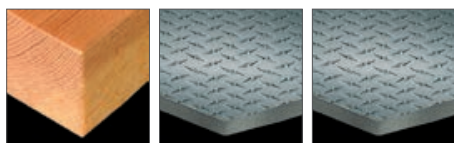

MADEIRA

ALUMÍNIO

AÇO INOXIDÁVEL

REFERÊNCIA	DESCRIÇÃO	CÓDIGO DE BARRAS
DT8114L-QZ	14mm	5035048090985
DT8116L-QZ	16mm	5035048088739
DT8119L-QZ	19mm	5035048088746
DT8120L-QZ	20mm	5035048088753
DT8122L-QZ	22mm	5035048088777
DT8125L-QZ	25mm	5035048088791
DT8129L-QZ	29mm	5035048088814
DT8132L-QZ	32mm	5035048088838
DT8135L-QZ	35mm	5035048088852
DT8138L-QZ	38mm	5035048088869

EXTREME



REFERÊNCIA	DESCRIÇÃO	CÓDIGO DE BARRAS
DT8141L-QZ	41mm	5035048088876
DT8144L-QZ	44mm	5035048088906
DT8148L-QZ	48mm	5035048088920
DT8151L-QZ	51mm	5035048088937
DT8154L-QZ	54mm	5035048088951
DT8157L-QZ	57mm	5035048088968
DT8160L-QZ	60mm	5035048088975
DT8164L-QZ	64mm	5035048088982
DT8167L-QZ	67mm	5035048089002
DT8170L-QZ	79mm	5035048089026
DT8173L-QZ	83mm	5035048089033
DT8176L-QZ	86mm	5035048089040
DT8179L-QZ	79mm	5035048089057
DT8183L-QZ	83mm	5035048089064
DT8186L-QZ	86mm	5035048089071
DT8192L-QZ	92mm	5035048089095
DT8202L-QZ	102mm	5035048089118
DT8205L-QZ	105mm	5035048089125
DT8208L-QZ	114mm	5035048089132
DT8214L-QZ	114mm	5035048089156
DT8221L-QZ	121mm	5035048089163
DT8227L-QZ	127mm	5035048089170
DT8240L-QZ	140mm	5035048089187
DT8252L-QZ	152mm	5035048089194

ADAPTADOR DE MUDANÇA RÁPIDA

REFERÊNCIA	DESCRIÇÃO	CÓDIGO DE BARRAS
DT8286-QZ	Adaptador mudança rápida de pequena dimensão para coroa de carboneto (sem pinos) 14mm - 30mm de diâmetro	5035048073377
DT8288-QZ	Adaptador mudança rápida de grande dimensão para coroa de carboneto (com pinos) 77mm - 153mm de diâmetro	5035048073391
DT8101-QZ	Adaptador para coroas de 14 a 29mm. Para usar com berbequins de 10mm	5011402370474
DT8102-QZ	Adaptador de mudança rápida para coroas de 32 a 210mm. Para usar com berbequins de 13mm para brocas de 32 a 152mm	5011402370481
DT8108-QZ	Adaptador de mudança rápida com encabadoiro SDS-plus para coroas de 32-210mm de diâmetro	5035048061329
DT8109-QZ	Broca piloto Ø 6.35mm para coroas	5035048093467



COROAS DE CARBONETO

CARACTERÍSTICAS

- Aresta revestida a diamante (Hrcc85) fixado por soldadura de liga de nickel que assegura alta rentabilidade.
- Resistente ao desgaste assegura maior durabilidade no trabalho com materiais abrasivos tais como cimento e betão."

APLICAÇÕES

- Ideal para fazer perfurações em alvenaria, betão, fibra de vidro e outros compostos abrasivos.

REFERÊNCIA	DESCRIÇÃO	CÓDIGO DE BARRAS	
DT8118-QZ	Ø 16mm	5035048012345	
DT8126-QZ	Ø 20 mm	5035048012123	
DT8131-QZ	Ø 25 mm	5035048012147	
DT8134-QZ	Ø 29 mm	5035048012154	
DT8136-QZ	Ø 32 mm	5035048012161	
DT8139-QZ	Ø 35 mm	5035048012178	
DT8142-QZ	Ø 38 mm	5035048012185	
DT8144-QZ	Ø 40 mm	5035048012192	

REFERÊNCIA	DESCRIÇÃO	CÓDIGO DE BARRAS	
DT8280-QZ	Broca piloto longa para coroa de carboneto	5035048012253	
DT8285-QZ	Broca piloto pequena para coroa de carboneto	5035048013939	
DT8281-QZ	Adaptador pequeno e broca para coroa de carboneto de 16 a 29mm de diâmetro	5035048012260	
DT8282-QZ	Mandril grande e broca piloto para coroa de carboneto de 32 a 152mm de diâmetro	5035048012277	
DT8283-QZ	Adaptador SDS-plus para coroa de carboneto de 16mm a 29mm de diâmetro	5035048012284	

BROCAS DE DIAMANTE PARA FURAR AZULEJOS

Embalagens Individuais



REFERÊNCIA	DESCRIÇÃO	CÓDIGO DE BARRAS	
DT6037-QZ	Ø 5mm	5035048066300	
DT6038-QZ	Ø 6 mm	5035048066317	
DT6039-QZ	Ø 7 mm	5035048066324	
DT6040-QZ	Ø 8 mm	5035048066331	
DT6041-QZ	Ø 10 mm	5035048066348	
DT6042-QZ	Ø 12 mm	5035048066355	
DT6043-QZ	Ø 15 mm	5035048066362	
DT6044-QZ	Ø 20 mm	5035048066379	
DT6045-QZ	Ø 25 mm	5035048066386	
DT6047-QZ	Dispensador de água	5035048066409	



DENTES DE CARBONETO DE TUNGSTENO

- Maior durabilidade
- CORTE MAIS SUAVE
- Corte bi-direcional assegura acção mais suave sem contra-golpe.

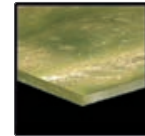

FIBRA DE VIDRO



MADEIRA



CIMENTO

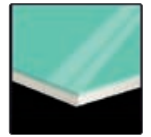

AZULEJOS

REFERÊNCIA	DESCRIÇÃO	CÓDIGO DE BARRAS	
DT8147-QZ	Ø 44 mm	5035048012208	
DT8149-QZ	Ø 48 mm	5035048012215	
DT8150-QZ	Ø 51 mm	5035048012352	
DT8155-QZ	Ø 54 mm	5035048012369	
DT8156-QZ	Ø 57 mm	5035048012222	
DT8163-QZ	Ø 64 mm	5035048012239	
DT8172-QZ	Ø 76 mm	5035048012246	
DT8177-QZ	Ø 102 mm	5035048072899	

ACESSÓRIOS PARA COROAS DE CARBONETO



REFERÊNCIA	DESCRIÇÃO	CÓDIGO DE BARRAS	
DT8284-QZ	Adaptador SDS plus para coroa de carboneto de 32mm a 152mm de diâmetro	5035048012291	

CARACTERÍSTICAS

- Ponta de grão de diamante, robusta e resistente permite início fácil de perfuração aos 45° com materiais e tratamentos com quase qualquer dureza de azulejos.
- Desenho de cabeça aberta que ajuda a um resfriamento mais eficaz com água.
- A ranhura de expulsão permite a eliminação fácil do material quando se perfura em azulejos.

APLICAÇÕES

- Orifícios concêntricos limpos em todos os azulejos de paredes ou pisos (até e incluindo Classe 5 de dureza), porcelana, mármore, granito e ardósia. Ideal para a instalação de dispositivos e acessórios em casa de banho e cozinhas.

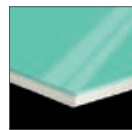

AZULEJOS DE PAREDE

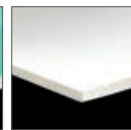

PORCELANA

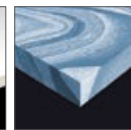

MÁRMORE

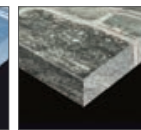

PEDRA

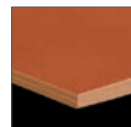

TELHAS DE MADEIRA

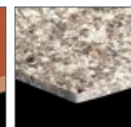

GRANITO

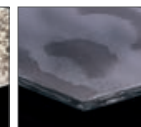

ARDÓSIA



TERRACOTA

ACESSÓRIOS PARA APARAFUSAR

PONTAS TORSION

CARACTERÍSTICAS

- Pontas de aparafusar profissionais de alta qualidade incluindo Torsão e Extreme DEWALT®
- A zona flexível de torsão absorve os picos de torque, reduzindo as quebras.
- As pontas Extreme DEWALT® possuem ranhuras extra e revestimento a níquel (gama Extreme).
- Todas as pontas de aparafusar são fornecidas em embalagens de plástico reutilizáveis.

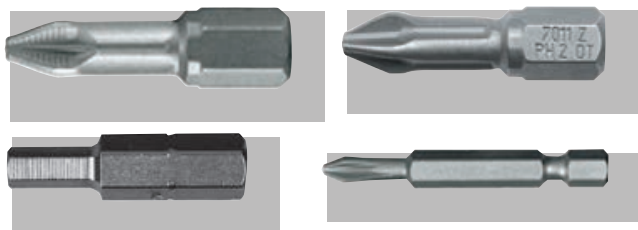

REFERÊNCIA	DESCRIÇÃO	U.E	CÓDIGO DE BARRAS
PONTAS POZIDRIV 25 mm			
DT7211-QZ	Pz1	5	5035048012505
DT7212-QZ	Pz2	5	5035048012529
DT7218-QZ	Pz2	20	5035048012536
DT7213-QZ	Pz3	5	5035048012543
DT7219-QZ	Pz3	20	5035048012550
PONTAS POZIDRIV 50 mm			
DT7225-QZ	Pz1	5	5035048013083
DT7226-QZ	Pz2	5	5035048013090
DT7227-QZ	Pz3	5	5035048013106

REFERÊNCIA	DESCRIÇÃO	U.E	CÓDIGO DE BARRAS
PONTAS PLANAS 25 mm			
DT7105-QZ	4.5mm	5	5035048012437
DT7106-QZ	5.5mm	5	5035048012444
DT7107-QZ	6.5mm	5	5035048012451

REFERÊNCIA	DESCRIÇÃO	U.E	CÓDIGO DE BARRAS
PONTAS HEXAGONAIS			
DT7165-QZ	Nº4	5	5035048012659
DT7166-QZ	Nº5	5	5035048012666
DT7167-QZ	Nº6	5	5035048012673
DT7168-QZ	Nº8	5	5035048012680



REFERÊNCIA	DESCRIÇÃO	U.E	CÓDIGO DE BARRAS
PONTAS QUADRADAS 25 mm			
DT7170-QZ	No.1	5	5035048013564
DT7171-QZ	No.2	5	5035048013571
DT7172-QZ	No.3	5	5035048013588

REFERÊNCIA	DESCRIÇÃO	U.E	CÓDIGO DE BARRAS
PONTAS PHILLIPS 25 mm			
DT7231-QZ	Ph1	5	5035048012581
DT7237-QZ	Ph1	20	5035048012598
DT7232-QZ	Ph2	5	5035048012604
DT7238-QZ	Ph2	20	5035048012611
DT7233-QZ	Ph3	5	5035048012628
PONTAS PHILLIPS 50 mm			
DT7245-QZ	Ph1	5	5035048013113
DT7246-QZ	Ph2	5	5035048013120

REFERÊNCIA	DESCRIÇÃO	U.E	CÓDIGO DE BARRAS
PONTAS TORX 25 mm			
DT7253-QZ	T10	5	5035048012727
DT7254-QZ	T15	5	5035048012734
DT7265-QZ	T15	20	5035048012741
DT7255-QZ	T20	5	5035048012758
DT7266-QZ	T20	20	5035048012765
DT7256-QZ	T25	5	5035048012789
DT7267-QZ	T25	20	5035048012796
DT7257-QZ	T27	5	5035048012819
DT7258-QZ	T30	5	5035048012826
DT7268-QZ	T30	20	5035048012833
DT7259-QZ	T40	5	5035048012857
PONTAS TORX 70 mm			
DT7291-QZ	T15	5	5035048013199
DT7292-QZ	T20	5	5035048013205
DT7293-QZ	T25	5	5035048013212
DT7296-QZ	T40	5	5035048013243

REFERÊNCIA	DESCRIÇÃO	U.E	CÓDIGO DE BARRAS
PONTAS ESPECIAL 110 mm			
DT7203-QZ	110 mm - Pz2	5	5035048013250
DT7204-QZ	110 mm - Ph2	5	5035048013267

PONTAS PARA APARAFUSAR EM GESSO

	REFERÊNCIA	DESCRIÇÃO	CÓDIGO DE BARRAS	
	DT7520-QZ	Porta-pontas magnético para Aparafusador Gesso Cartonado DCF620	5035048092521	
	DT7300-QZ	Jogo de 25 pontas para gesso cartonado PR2 25mm	5035048092514	
	DT7205-QZ	Ponta 153mm para gesso cartonado PR2	5035048091777	
	DT7206-QZ	Pontas 153mm para gesso cartonado PR2 x 5	5035048091784	

ACESSÓRIOS PARA APARAFUSAR



REFERÊNCIA	DESCRIÇÃO	CÓDIGO DE BARRAS	
DT7500-QZ	Adaptador magnético de 60mm de comprimento	5011402371310	
DT7515-QZ	Conector rápido de 60mm de comprimento	5035048013274	
DT7516-QZ	Porta-pontas "Rapidfix" de 60mm de comprimento	5035048013281	
DT7701-QZ	Guia telescópica de 9,5mm de diâmetro e 80mm de comprimento	5035048031995	
DT7702-QZ	Guia telescópica de 12mm de diâmetro e 120mm de comprimento	5035048032008	



COROAS DE IMPACTO

CARACTERÍSTICAS

- Design de dentes otimizado para mais velocidade de corte e mais furos por carga de bateria.
- Design de fina parede para uma ótima eficiência no corte de materiais finos.
- Haste Hexagonais para todas as aparafusadoras e chaves de impacto.
- Corpo de uma só peça.

APLICAÇÕES

- Ideal para furos em metais finos, plásticos e fibra de vidro.
- Para usar com todas as aparafusadoras e chaves de impacto



CHAVES DE CAIXA MAGNÉTICA



REFERÊNCIA	DESCRIÇÃO	U.E	CÓDIGO DE BARRAS	
DT7415-QZ	6x50mm	1	5035048061473	
DT7416-QZ	6x35mm	1	5035048061480	
DT7401-QZ	7x50mm	1	5011402371181	
DT7402-QZ	8x50mm	1	5011402371198	
DT7403-QZ	10x50mm	1	5011402371204	
DT7422-QZ	11x50mm	1	5035048077580	
DT7423-QZ	12x50mm	1	5035048077597	
DT7404-QZ	13x50mm	1	5011402371211	

CHAVE DE CAIXA HEXAGONAL MAGNÉTICA DE LIMPEZA FÁCIL

REFERÊNCIA	DESCRIÇÃO	U.E	CÓDIGO DE BARRAS	
DT7430-QZ	Ø 8mm	1	5035048085714	
DT7440-QZ	Ø 10mm	1	5035048085721	
DT7450-QZ	Ø 13mm	1	5035048085738	
DT7460-QZ	Ø 8, 10, 13mm	1	5035048085776	

REFERÊNCIA	DESCRIÇÃO	CÓDIGO DE BARRAS	
DT8253-QZ	Ø 19 mm	5035048079959	
DT8254-QZ	Ø 22 mm	5035048079966	
DT8255-QZ	Ø 25 mm	5035048079973	
DT8256-QZ	Ø 29 mm	5035048079980	
DT8257-QZ	Ø 32 mm	5035048079997	
DT8258-QZ	Ø 35 mm	5035048080009	
DT8259-QZ	Ø 38 mm	5035048080016	

BROCAS DE IMPACTO TITANIUM



CARACTERÍSTICAS

- Gama completa de brocas para metal projectadas e optimizadas para uso com aparafusadoras de impacto
- Design de apenas 1 peça, ângulo optimizado da espiral e processo de endurecimento que garante extrema durabilidade em aplicações com aparafusadoras de impacto

APLICAÇÕES

- Perfuração em metal, alumínio e plástico.

REFERÊNCIA	DESCRIÇÃO	CÓDIGO DE BARRAS
DT50000-QZ	3x64mm	5035048535684
DT50001-QZ	3,2x67mm	5035048535691
DT50002-QZ	3,5x70mm	5035048535714
DT50003-QZ	4x71mm	5035048535721
DT50004-QZ	4,2x71mm	5035048535738
DT50005-QZ	4,5x75mm	5035048535745
DT50006-QZ	4,8x76mm	5035048535769
DT50007-QZ	5x78mm	5035048535776
DT50008-QZ	5,5x78mm	5035048535783
DT50009-QZ	6x80mm	5035048535790
DT50011-QZ	7x89mm	5035048535820
DT50013-QZ	8x102mm	5035048535844
DT50016-QZ	10x102mm	5035048535882
DT50017-QZ	11x102mm	5035048535905
DT50018-QZ	12x102mm	5035048535912
DT50050-QZ	Conjunto de 10 brocas de impacto TITANIUM Ø 3, 3.2, 3.5, 4, 4.5, 5, 6, 8, 10, 12mm	5035048536810

ACESSÓRIOS PARA APARAFUSAR

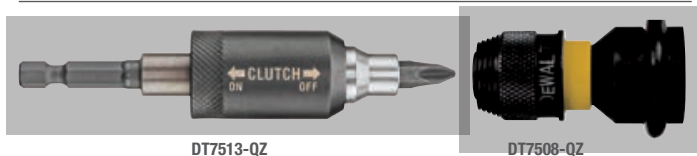

REFERÊNCIA	DESCRIÇÃO	CÓDIGO DE BARRAS
DT7508-QZ	Adaptador para chave de caixa de impacto de 1/2" a 1/4"	5035048082034
DT7513T-QZ	Adaptador com embraiagem de impacto com ponta Torção Ph2 25mm	5035048089804
DT7512-QZ	Adaptador quadrado de 1/4" Hexagonais a 1/2"	5035048083055

PONTAS PARA APARAFUSAR IMPACT TORSION

CARACTERÍSTICAS

- Encaixe Hex de alta durabilidade, desenhado para encaixar em todas as chaves de impacto
- Corpo totalmente Hex desenhado para aumentar força e vida
- Ponta optimizada, reduz o resvalar
- Corpo com tratamento de calor aumenta a durabilidade



REFERÊNCIA	TAMANHO	LONGITUDE	U.E	CÓDIGO DE BARRAS
PONTAS EXTEME IMPACT TORSION - TORX				
DT7379T-QZ	T10	25 mm	5	5035048089231
DT7380T-QZ	T15	25 mm	5	5035048089248
DT7381T-QZ	T20	25 mm	5	5035048089255
DT7382T-QZ	T25	25 mm	5	5035048089262
DT7383T-QZ	T27	50 mm	5	5035048089279
DT7384T-QZ	T30	50 mm	5	5035048089286
DT7373-QZ	T40	25 mm	5	5035048090695
DT7393T-QZ	T10	50 mm	5	5035048089361
DT7394T-QZ	T15	50 mm	5	5035048089378
DT7395T-QZ	T20	50 mm	5	5035048089385
DT7396T-QZ	T25	50 mm	5	5035048089392
DT7397T-QZ	T27	50 mm	5	5035048089408
DT7398T-QZ	T30	50 mm	5	5035048089415
DT7399T-QZ	T40	50 mm	5	5035048089422

REFERÊNCIA	TAMANHO	LONGITUDE	U.E	CÓDIGO DE BARRAS
PONTAS EXTEME IMPACT TORSION - PHILLIPS				
DT7993T-QZ	PH1	25 mm	5	5035048089439
DT7994T-QZ	PH2	25 mm	5	5035048089446
DT7995T-QZ	PH3	25 mm	5	5035048089453
DT7997T-QZ	PH1	50 mm	5	5035048089460
DT7998T-QZ	PH2	50 mm	5	5035048089477
DT7999T-QZ	PH3	50 mm	5	5035048089484

REFERÊNCIA	TAMANHO	LONGITUDE	U.E	CÓDIGO DE BARRAS
PONTAS EXTEME IMPACT TORSION - POZIDRIV				
DT7386T-QZ	PZ1	25 mm	5	5035048089309
DT7387T-QZ	PZ2	25 mm	5	5035048089316
DT7388T-QZ	PZ3	25 mm	5	5035048089323
DT7390T-QZ	PZ1	50 mm	5	5035048089330
DT7391T-QZ	PZ2	50 mm	5	5035048089347
DT7392T-QZ	PZ3	50 mm	5	5035048089354

LÂMINAS PARA SERRAS CIRCULARES PORTÁTEIS

CONSTRUÇÃO

APLICAÇÕES

- Veja as descrições individuais para conhecer o encaixe nas serras, o tipo de material a que se destinam e o acabamento final resultante.

CARACTERÍSTICAS

- Ângulos de corte fresados com precisão para uma aresta de corte afiada e um corte mais rápido.
- Pastilha extra robusta "k20" e um apoio com design especial para maior durabilidade.
- Base fina em metal duro para uma qualidade profissional.

REFERÊNCIA	DESCRIÇÃO Diâmetro / Furo Dentes (mm)	TIPO DENTE	ÂNGULO	ESPESSURA	CÓDIGO DE BARRAS
DT1930-QZ	150x20x 24D	ATB	20°	2.4 mm	5035048095478
DT1931-QZ	160x20x 18D	ATB	20°	2.4 mm	5035048095485
DT1932-QZ	160x20x 30D	ATB	10°	2.4 mm	5035048095492
DT1933-QZ	165x20x 18D	ATB	20°	2.4 mm	5035048095508
DT1936-QZ	165x30x 18D	ATB	20°	2.4 mm	5035048095539
DT1938-QZ	184x16x 18D	ATB	20°	2.4 mm	5035048095553
DT1940-QZ	184x16x 30D	ATB	10°	2.4 mm	5035048095577
DT1941-QZ	184x30x 18D	ATB	20°	2.4 mm	5035048095584
DT1942-QZ	184x30x 30D	ATB	10°	2.4 mm	5035048095591



REFERÊNCIA	DESCRIÇÃO Diâmetro / Furo Dentes (mm)	TIPO DENTE	ÂNGULO	ESPESSURA	CÓDIGO DE BARRAS
DT1943-QZ	190x30x 18D	ATB	20°	2.4 mm	5035048095607
DT1945-QZ	190x30x 40D	ATB	10°	2.4 mm	5035048095621
DT1946-QZ	136x30x 18D	ATB	20°	2.4 mm	5035048095638
DT1954-QZ	235x30x 24D	ATB	20°	2.4 mm	5035048095713
DT1955-QZ	235x30x 40D	ATB	10°	2.4 mm	5035048095720

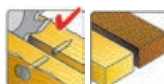

CORTES EM MADEIRA

CARACTERÍSTICAS

- Excelente acabamento da superfície assegurado pelas ranhuras anti-dilatação abertas a laser e que reduzem a vibração e o ruído precisão consistente graças a uma base equilibrada e cortadas a laser maiores intervalos entre afiamentos, graças aos dentes produzidos em micro-grãos de carbono



CORTES RÁPIDOS

- Madeira natural.



DT4011-QZ



REFERÊNCIA	DESCRIÇÃO Diâmetro / Furo Dentes (mm)	TIPO DENTE	ÂNGULO	ESPESSURA	CÓDIGO DE BARRAS
DT4013-QZ	184 x 16 x 16D	ATB	25°	2.6 mm	5035048056660
DT4015-QZ	235 x 30 x 18D	ATB	25°	2.6 mm	5035048056684

ACABAMENTO FINO E CORTE TRANSVERSAL

- Para cortes de qualidade em aglomerados, madeiras macias e duras

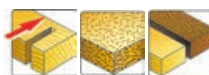

DT4064-QZ

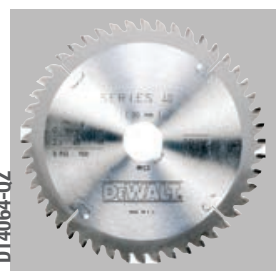

REFERÊNCIA	DESCRIÇÃO Diâmetro / Furo Dentes (mm)	TIPO DENTE	ÂNGULO	ESPESSURA	CÓDIGO DE BARRAS
DT4064-QZ	190 x 30 x 40D	ATB	10°	2.6 mm	5035048057056
DT4067-QZ	235 x 30 x 40D	ATB	10°	3.0 mm	5035048057087

FT: Dente Direito / ATB: Dente Alternado / TCG: Dente Alternado Direito
HDF: Dente Alternado Convexo

APLICAÇÕES GERALES

- Para todas as aplicações de corte transversal e longitudinal em material, aglomerados, laminados e aglomerados de partículas.



REFERÊNCIA	DESCRIÇÃO Diâmetro / Furo Dentes (mm)	TIPO DENTE	ÂNGULO	ESPESSURA	CÓDIGO DE BARRAS
DT4033-QZ	190 x 30 x 28D	ATB	10°	2.6 mm	5035048056851
DT4036-QZ	235 x 30 x 28D	ATB	25°	3.0 mm	5035048056882
DT4038-QZ	240 x 30 x 28D	ATB	25°	3.0 mm	5035048056905

LÂMINAS PARA SERRAS CIRCULARES PORTÁTEIS

- As pastilhas de carbono C-3 mantêm o gume das arestas de corte, garantindo uma maior durabilidade da lâmina.

- Espessura fina - permite mais cortes por carga, minimizando o consumo da bateria.

- Processo triplo de afiamento dá à pastilha o fio de uma lâmina para garantir um acabamento de qualidade.

- Especialmente projectada para usar com serras sem fio DEWALT. A linha compreende 2 lâminas para o corte de madeira e 1 para o corte de plástico e metais não ferrosos.



REFERÊNCIA	DESCRIÇÃO Diâmetro / Furo Dentes (mm)	TIPO DENTE	ÂNGULO	ESPESSURA	CÓDIGO DE BARRAS
DT1202-QZ	136 x 10 x 30D	FT	3°	1.5 mm	5011402378173
DT1203-QZ	165 x 10 x 16D	ATB	20°	1.5 mm	5035048031056
DT1210-XJ	173 x 10 x 40D	ATB	0°	1.7 mm	5035048056431

FT: Dente Direito / ATB: Dente Alternado / TCG: Dente Alternado Direito
HDF: Dente Alternado Convexo

LÂMINAS PARA SERRAS CIRCULARES COM MOVIMENTO DE MERGULHO

- Ideal para corte de precisão

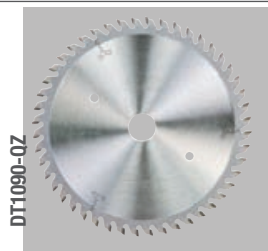

REFERÊNCIA	DESCRIÇÃO Diâmetro / Furo Dentes (mm)	TIPO DENTE	ÂNGULO	ESPESSURA	CÓDIGO DE BARRAS
DT1090-QZ*	165 x 20 x 48D	ATB	5°	2.0 mm	5035048066416
DT4057-QZ*	165 x 20 x 40D	ATB	5°	2.0 mm	5035048056981
DT4026-QZ	165 x 20 x 24D	ATB	25°	2.6 mm	5035048056783
DT4087-QZ	165 x 20 x 48D	TCG	-5°	2.6 mm	5035048057186
DT4063-QZ	184 x 160 x 48D	ATB	-5°	2.6 mm	5035048057049

* DT1090-QZ: Para ferramentas com fio

* DT1091-QZ: Para ferramentas sem fio

ACABAMENTO FINO

- Geometria do dente do tipo ATB, número elevado de dentes e ângulos de ataque trabalhados para um corte com excelente qualidade de acabamento

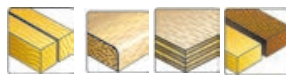

REFERÊNCIA	DESCRIÇÃO Diâmetro / Furo Dentes (mm)	TIPO DENTE	ÂNGULO	ESPESSURA	CÓDIGO DE BARRAS
DT4092-QZ	184 x 16 x 48D	TCG	-5°	2.6 mm	5035048057230
DT4094-QZ	190 x 30 x 48D	TCG	-5°	2.6 mm	5035048057254
DT4256-QZ	230 x 30 x 48D	TCG	-5°	2.6 mm	5035048057582
DT4097-QZ	235 x 30 x 48D	TCG	-5°	3.0 mm	5035048057285

LÂMINAS CORTANTES MULTI-MATERIAL (fibrocimento)

REFERÊNCIA	DESCRIÇÃO Diâmetro / Furo interior (mm)	TIPO DENTE	ÂNGULO	ESPESSURA	CÓDIGO DE BARRAS
DT1471-QZ	165 x 20x 4D	ATB	5°	2.0 mm	5035048540923
DT1472-QZ	190 x 30x 4D	ATB	5°	2.0 mm	5035048540930
DT1473-QZ	216 x 30x 8D	ATB	25°	2.6 mm	5035048540947
DT1474-QZ	250 x 30x 12D	ATB	-5°	2.6 mm	5035048540954
DT1475-QZ	305 x 30x 16D	ATB	-5°	2.6 mm	5035048540961

LÂMINAS PARA SERRAS PORTÁTEIS CIRCULARES EXTREME RUNTIME XR

REFERÊNCIA	DESCRIÇÃO Diâmetro / Furo Dentes (mm)	TIPO DENTE	ÂNGULO	ESPESSURA	CÓDIGO DE BARRAS
DT99560-QZ	165 x 20 x 24D	ATB	10°	2.0 mm	5035048542163
DT99561-QZ	165 x 20 x 42D	ATB	10°	2.0 mm	5035048542170
DT99562-QZ	190 x 30 x 24D	ATB	25°	2.6 mm	5035048542194
DT99563-QZ	190 x 30 x 36D	ATB	25°	2.6 mm	5035048542224
DT99564-QZ	190 x 30 x 60D	ATB	25°	2.6 mm	5035048542231



REFERÊNCIA	DESCRIÇÃO Diâmetro / Furo Dentes (mm)	TIPO DENTE	ÂNGULO	ESPESSURA	CÓDIGO DE BARRAS
------------	---	---------------	--------	-----------	------------------

AÇO

DT1923-QZ	140 x 20 x 30D	TCG	1,5°	1,49 mm	5035048093412
DT1924-QZ	165 x 20 x 48D	TCG	1,5°	1,56 mm	5035048093429

AÇO INOXIDÁVEL

DT1918-QZ	140 x 20 x 40D	TCG	10°	1,53 mm	5035048093368
DT1919-QZ	165 x 20 x 48D	TCG	10°	1,60 mm	5035048093375

ALUMÍNIO

DT1910-QZ	140 x 20 x 30D	FT	3°	1,49 mm	5035048093283
DT1911-QZ	165 x 20 x 36D	FT	3°	1,49 mm	5035048093290
DT1912-QZ	190 x 30 x 48D	TCG	-5°	2,10 mm	5035048093306
DT1913-QZ	2356 x 30 x 48D	TCG	-5°	2,10 mm	5035048093313
DT1914-QZ	216 x 30 x 48D	TCG	-5°	2,10 mm	5035048093320

LÂMINAS PARA SERRAS CIRCULARES ESTACIONÁRIAS

CORTE EM MADEIRA

CARACTERÍSTICAS

- Indicadas para o corte de madeira, MDF e aglomerados. Veja as descrições individuais para conhecer mais detalhes
- Todas as lâminas possuem limitador de profundidade de corte
- Design do dente do tipo FT garante um corte rápido e preciso"

PARA USO EM SERRAS DE BRAÇO RADIAL

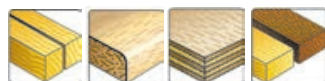

REFERÊNCIA	DESCRIÇÃO Diâmetro / Furo Dentes (mm)	TIPO DENTE	ÂNGULO	ESPESSURA	CÓDIGO DE BARRAS
DT4202-QZ	250 x 30 x 24D	FT	10°	2.8 mm	5035048057322
DT4301-QZ	250 x 30 x 24D	FT	10°	3.0 mm	5035048057766
DT4204-QZ	300 x 30 x 32D	FT	10°	3.0 mm	5035048057346
DT4305-QZ	350 x 30 x 36D	FT	10°	3.0 mm	5035048057803

CORTES GERAIS

- Indicadas para o corte de madeira, MDF e aglomerados. Veja as descrições individuais para conhecer mais detalhes
- Todas as lâminas possuem limitador de profundidade de corte
- Design do dente do tipo FT garante um corte rápido e preciso"

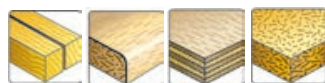

REFERÊNCIA	DESCRIÇÃO Diâmetro / Furo Dentes (mm)	TIPO DENTE	ÂNGULO	ESPESSURA	CÓDIGO DE BARRAS
DT4310-QZ	216 x 30 x 24D	ATB	-5°	2.6 mm	5035048057827
DT4320-QZ	216 x 30 x 48D	ATB	-5°	2.6 mm	5035048057902
DT4226-QZ	250 x 30 x 30D	ATB	20°	3.0 mm	5035048057476
DT4321-QZ	250 x 30 x 30D	ATB	10°	3.0 mm	5035048057919
DT4322-QZ	250 x 30 x 40D	ATB	10°	3.0 mm	5035048057926
DT4322-QZ	250 x 30 x 48D	ATB	10°	3.0 mm	5035048057933
DT4327-QZ	300 x 30 x 60D	ATB	10°	3.0 mm	5035048057971
DT4330-QZ	305 x 30 x 36D	ATB	-5°	3.0 mm	5035048058008

FT: Dente Direito / ATB: Dente Alternado / TCG: Dente Alternado Direito
HDF: Dente Alternado Convexo



CORTE DE QUALIDADE

- Os dentes permanecem afiados durante mais tempo graças à utilização de pastilhas produzidas em carbono micro-granulado.
- Excepcional acabamento das superfícies cortadas devido às ranhuras anti-vibração.
- Excelente encaixe na flange graças ao excelente acabamento e à baixa tolerância imposta ao furo central da lâmina.

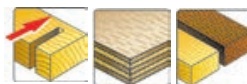

REFERÊNCIA	DESCRIÇÃO Diâmetro / Furo Dentes (mm)	TIPO DENTE	ÂNGULO	ESPESSURA	CÓDIGO DE BARRAS
DT4350-QZ	216 x 30 x 60D	ATB	-5°	2.6 mm	5035048058107
DT4370-QZ	216 x 30 x 60D	ATB	-5°	2.6 mm	5035048058220
DT4351-QZ	250 x 30 x 60D	TCG	10°	3.0 mm	5035048058114
DT4352-QZ	250 x 30 x 60D	ATB	-5°	3.0 mm	5035048058121
DT4353-QZ	250 x 30 x 60D	ATB	10°	2.6 mm	5035048058138
DT4354-QZ	250 x 30 x 60D	ATB	-5°	3.0 mm	5035048058145
DT4324-QZ	260 x 30 x 60D	ATB	10°	2.6 mm	5035048057940
DT4328-QZ	300 x 30 x 60D	ATB	10°	3.0 mm	5035048057988
DT4260-QZ	305 x 30 x 60D	ATB	-5°	3.0 mm	5035048057629
DT4331-QZ	305 x 30 x 60D	ATB	-5°	3.0 mm	5035048058015
DT4283-QZ	305 x 30 x 60D	ATB	-5°	2.6 mm	5035048057674

CORTES RÁPIDOS

- Lâminas desenhadas para o corte longitudinal rápido de madeiras naturais moles e duras.



REFERÊNCIA	DESCRIÇÃO Diâmetro / Furo Dentes (mm)	TIPO DENTE	ÂNGULO	ESPESSURA	CÓDIGO DE BARRAS
DT4311-QZ	250 x 30 x 24D	FT	10°	2.6 mm	5035048057834
DT4312-QZ	260 x 30 x 24D	ATB	15°	3.0 mm	5035048057841
DT4214-QZ	260 x 30 x 24D	ATB	15°	2.6 mm	5035048057391
DT4215-QZ	315 x 30 x 24D	ATB	10°	3.0 mm	5035048057407

LÂMINAS PARA CORTES EM MADEIRA

- Excepcional acabamento das superfícies cortadas devido às ranhuras anti-vibração.
- Maior durabilidade em materiais mais rijos, tais como madeiras tropicais e mdf, graças ao poder anti-corrosivo das pastilhas.

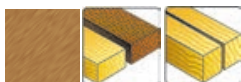

REFERÊNCIA	DESCRIÇÃO Diâmetro / Furo Dentes (mm)	TIPO DENTE	ÂNGULO	ESPESSURA (mm)	CÓDIGO DE BARRAS
DT4285-QZ	210x30 80D	TCG	-5°	3.0	5035048057698
DT4286-QZ	216x30 80D	TCG	-5°	3.0	5035048057704
DT4287-QZ	250x30 80D	TCG	-5°	3.0	5035048057711
DT4373-QZ	250x30 80D	TCG	+10°	3.0	5035048058251
DT4280-QZ	260x30 80D	TCG	-5°	3.0	5035048057643
DT4282-QZ	250x30 96D	TCG	-5°	3.0	5035048057667
DT4376-QZ	300x30 96D	TCG	+10°	3.0	5035048058282
DT4378-QZ	300x30 96D	TCG	-5°	3.0	5035048058305
DT4281-QZ	300x3080D	TCG	-5°	3.0	5035048057650
DT4288-QZ	305x30 80D	TCG	-5°	3.0	5035048057728
DT4290-QZ	305x30 96D	TCG	-5°	3.0	5035048057742
DT4334-QZ	305x30 54D	ATB	+10°	3.0	5035048058046
DT4291-QZ	350x30 96D	TCG	-5°	3.0	5035048057759

LÂMINAS EXTREME PARA SERRA CIRCULAR ESTACIONÁRIA - XR EXTREME RUNTIME

REFERÊNCIA	DESCRIÇÃO Diâmetro / Furo Dentes (mm)	TIPO DENTE	ÂNGULO	ESPESSURA (mm)	CÓDIGO DE BARRAS
DT99565-QZ	210x30 24D	TCG	20°	3.0	5035048542255
DT99567-QZ	210x30 60D	TCG	20°	3.0	5035048542286
DT99568-QZ	216x30 24D	TCG	7°	3.0	5035048542293
DT99570-QZ	216x30 60D	TCG	7°	3.0	5035048542316
DT99571-QZ	250x30 24D	TCG	7°	3.0	5035048542323
DT99574-QZ	305x30 42D	TCG	7°	3.0	5035048542361
DT99576-QZ	305x30 78D	TCG	7°	3.0	5035048542385

LÂMINAS PARA SERRA CIRCULAR ESTACIONÁRIA



REFERÊNCIA	DESCRIÇÃO Diâmetro / Furo Dentes (mm)	TIPO DENTE	ÂNGULO	ESPESSURA (mm)	CÓDIGO DE BARRAS
DT1668-QZ	184 x 16 x 40D	ATB	7°	2.5	5035048537039

CONSTRUÇÃO

- Ângulos de corte fresados com precisão para uma aresta de corte afiada e um corte mais rápido.
- Pastilha extra robusta "k20" e um apoio com design especial para maior durabilidade.
- Base fina em metal duro para uma qualidade profissional.

REFERÊNCIA	DESCRIÇÃO Diâmetro / Furo Dentes (mm)	TIPO DENTE	ÂNGULO	ESPESSURA (mm)	CÓDIGO DE BARRAS
DT1952-QZ	216x30 24D	ATB	-5°	3.0	5035048095690
DT1953-QZ	216x30 40D	ATB	-5°	3.0	5035048095706
DT1956-QZ	250x30 24D	ATB	10°	3.0	5035048095737
DT1957-QZ	250x30 40D	ATB	10°	3.0	5035048095744
DT1958-QZ	305x30 24D	ATB	-5°	3.0	5035048095751
DT1959-QZ	305x30 48D	ATB	10°	3.0	5035048095768
DT1960-QZ	305x30 60D	ATB	-5°	3.0	5035048095775
DT1961-QZ	315x30 24D	ATB	20°	3.0	5035048095782

CORTE DE METAL







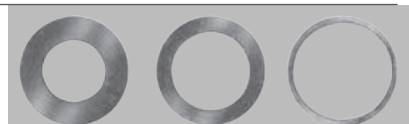











REFERÊNCIA	DESCRIÇÃO Diâmetro / Furo Dentes (mm)	TIPO DENTE	ÂNGULO	ESPESSURA (mm)	CÓDIGO DE BARRAS
DT1925-QZ	305x25,4 80D	TCG	1,5°	2,31	5035048093436
DT1926-QZ	355x25,4 66D	TCG	1,5°	2,15	5035048093443
DT1927-QZ	355x25,4 90D	TCG	1,5°	3,20	5035048093450
DT1920-QZ	305x25,4 80D	MMJ	10°	3,20	5035048093382
DT1921-QZ	355x25 70D	MMJ	10°	3,20	5035048093399
DT1922-QZ	355x25,4 90D	MMJ	10°	3,20	5035048093405
DT1915-QZ	250x30 60D	TCG	-5°	3,20	5035048093337
DT1916-QZ	305x30 80D	TCG	-5°	3,20	5035048093344
DT1917-QZ	355x25,4 100D	TCG	-5°	3,20	5035048093351



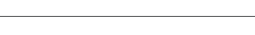
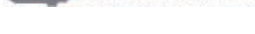







ANILHAS REDUTORAS







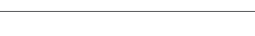

REFERÊNCIA	DIÂMETRO mm	DIÂM. interno mm	ESPESSURA mm	U.E.	CÓDIGO DE BARRAS
DT1094-QZ	30	16	1,8	10	5011402382071
DT1095-QZ	30	20	1,8	10	5011402382088
DT1096-QZ	30	25	1,8	10	5011402382095
DT1099-QZ	30	25	2,2	10	5011402382101

	REFERÊNCIA	DESCRIÇÃO	REFERÊNCIA BOSCH EQUIVALENTE	U.E.	CÓDIGO DE BARRAS	
LÂMINA DE SERRA DE RECORTE						
LÂMINA DE SERRA DE RECORTE PARA CORTES PRECISOS						
	DT2205-QZ	Lâmina de serra de recorte XPC, comprimento: 100mm, espaço entre dentes: 2.5mm, para cortes precisos, limpos e rápidos em madeira até 30mm de espessura	T101B	5	5035048074978	
	DT2206-QZ	Lâmina de serra de recorte XPC, comprimento: 100mm, espaço entre dentes: 2.5mm, para cortes precisos, limpos e rápidos em madeira aglomerado, laminado e plástico até 30mm de espessura	T101B	20	5035048074985	
	DT2207-QZ	Lâmina de serra de recorte XPC, comprimento: 94mm, espaço entre dentes: 2.5mm, para cortes limpos e rápidos em madeira, aglomerado, laminados e plásticos até 30mm de espessura, encabadouro em U	T101BR	5	5035048074992	
	DT2208-QZ	Lâmina de serra de recorte XPC, comprimento: 94mm, espaço entre dentes: 2.5mm, para cortes limpos e rápidos em madeira, aglomerado, laminados e plásticos até 30mm de espessura, encabadouro em U	U101B	5	5035048075005	
	DT2209-QZ	Lâmina de serra de recorte XPC, comprimento: 100mm, espaço entre dentes: 4.2mm, para cortes precisos, limpos e rápidos em madeira, aglomerado, laminado e plástico até 60mm de espessura	T101D	5	5035048075012	
	DT2210-QZ	Lâmina de serra de recorte XPC, comprimento: 100mm, espaço entre dentes: 4.2mm, para cortes precisos, limpos e rápidos em madeira, aglomerado, laminado e plástico até 60mm de espessura	T101D	20	5035048075029	
	DT2211-QZ	Lâmina de serra de recorte XPC, comprimento: 100mm, espaço entre dentes: 3.1mm, para cortes grosseiros e rápidos em madeira, aglomerado, laminado e plástico até 60mm de espessura	T111C	5	5035048075036	
	DT2212-QZ	Lâmina de serra de recorte XPC, comprimento: 100mm, espaço entre dentes: 4.2mm, para cortes rápidos e precisos em madeira, aglomerado, laminado e plástico até 60mm de espessura	T111C	20	5035048075043	
	DT2213-QZ	Lâmina de serra de recorte XPC, comprimento: 100mm, espaço entre dentes: 4.2mm, para cortes rápidos e precisos em madeira, aglomerado, laminado e plástico até 60mm de espessura	T144D	5	5035048075050	
	DT2214-QZ	Lâmina de serra de recorte XPC, comprimento: 100mm, espaço entre dentes: 4.2mm, para cortes rápidos e precisos em madeira, aglomerado, laminado e plástico até 60mm de espessura	T144D	20	5035048075067	
	DT2215-QZ	Lâmina de serra de recorte XPC, comprimento: 94mm, espaço entre dentes: 4mm, para cortes limpos e rápidos em madeira, aglomerado, laminados e plásticos até 60mm de espessura, encabadouro em U	U144D	5	5035048075074	
	DT2216-QZ	Lâmina de serra de recorte XPC, comprimento: 82mm, espaço entre dentes: 2mm, lâmina para efectuar curvas apertadas com precisão em madeira, aglomerado, laminados até 15mm de espessura. Não é indicada para cortes de incisão	T119B0	5	5035048075081	
	DT2217-QZ	Lâmina de serra de recorte XPC, comprimento: 100mm, espaço entre dentes: 2.5mm, lâmina bi-metal para maior durabilidade, para cortes limpos e rápidos em madeira, aglomerado, laminados e plásticos até 30mm de espessura	T101BF	3	5035048075098	
	DT2218-QZ	Lâmina de serra de recorte XPC, comprimento: 100mm, espaço entre dentes: 4mm, lâmina bi-metal para maior durabilidade, para cortes limpos e rápidos em madeira, aglomerado, laminados e plásticos até 60mm de espessura	T101DF	3	5035048075104	
	DT2219-QZ	Lâmina de serra de recorte XPC, comprimento: 100mm, espaço entre dentes: 2.5mm, lâmina bi-metal para maior durabilidade, para cortes limpos e isento de estilhaços em madeira até 40mm de espessura	T101BRF	3	5035048075111	
	DT2220-QZ	Lâmina de serra de recorte XPC, comprimento: 100mm, espaço entre dentes: 4mm, lâmina bi-metal para maior durabilidade, para cortes limpos e rápidos em madeira, aglomerado, laminados e plásticos até 60mm de espessura	T144DF	3	5035048075128	
	DT2221-QZ	Lâmina de serra de recorte XPC, comprimento: 100mm, espaço entre dentes: 3mm, lâmina bi-metal para maior durabilidade, para cortes rápidos em alumínio até 15mm de espessura e em plástico até 30mm de espessura	T127D	3	5035048075135	

	REFERÊNCIA	DESCRIÇÃO	REFERÊNCIA BOSCH EQUIVALENTE	U.E.	CÓDIGO DE BARRAS	
LÂMINA DE SERRA DE RECORTE PARA MADEIRA						
	DT2168-QZ	Lâmina de serra de recorte HCS, comprimento: 76mm, espaço entre dentes: 1.4mm, para cortes finos e em curva de madeira, contraplacado, laminados e plástico até 30mm de espessura	T101AO	5	5035048033234	
	DT2165-QZ	Lâmina de serra de recorte HCS, comprimento: 100mm, espaço entre dentes: 2.5mm, para cortes finos e a direito em madeira, aglomerado, contraplacado, laminados e plástico até 30mm de espessura	T101B	5	5035048033135	
	DT2164-QZ	Lâmina de serra de recorte HCS, comprimento: 100mm, espaço entre dentes: 4mm, para cortes rápidos e a direito em madeira, aglomerado, contraplacado, laminados e plástico até 60mm de espessura	T101B	5	5035048033128	
	DT2052-QZ	Lâmina de serra de recorte HCS, comprimento: 116mm, espaço entre dentes: 3mm, para cortes limpos e rápidos em madeira, aglomerado e fibra de madeira de até 65mm de espessura	T301DC	5	5035048060919	
	DT2053-QZ	Lâmina de serra de recorte HCS, comprimento: 100mm, espaço entre dentes: 2.5mm, para cortes invertidos sem rebarbas em madeira e laminados até 40mm de espessura	T101BR	5	5035048060926	
	DT2050-QZ	Lâmina de serra de recorte HCS, comprimento: 76mm, espaço entre dentes: 2mm, para cortes em madeiras macias, aglomerados e contraplacados, cortes simples até 15mm de espessura	T119BO	5	5035048060896	
	DT2166-QZ	Lâmina de serra de recorte HCS, comprimento: 100mm, espaço entre dentes: 4mm, para cortes rápidos e a direito em madeira e aglomerado até 60mm de espessura	T144D	5	5035048033142	
	DT2169-QZ	Lâmina de serra de recorte HCS, comprimento: 152mm, espaço entre dentes: 4mm, para cortes rápidos e a direito em madeira e aglomerado até 100mm de espessura	T344D	5	5035048033241	
	DT2077-QZ	Lâmina de serra de recorte HCS, comprimento: 100mm, espaço entre dentes: 4mm, para cortes rápidos e curvos em madeira e aglomerado, até 60mm de espessura	T244D	5	5035048060858	
	DT2051-QZ	Lâmina de serra de recorte HCS, comprimento: 132mm, espaço entre dentes: 4mm, para cortes rápidos e grosseiro em madeira e contraplacado, aglomerado até 85mm de espessura	T301DL	5	5035048060902	
	DT2074-QZ	Lâmina de serra de recorte HCS, comprimento: 112mm, espaço entre dentes: 2.3mm, para cortes finos e a direito em madeira até 65mm de espessura	T142HB	1	5035048060827	
	DT2075-QZ	Lâmina de serra de recorte HCS, comprimento: 100mm, espaço entre dentes: 4mm, para cortes muito rápidos em madeira e aglomerado de até 60mm de espessura (lâmina extra-grosseira)	T144DP	5	5035048060827	
	DT2076-QZ	Lâmina de serra de recorte HCS, comprimento: 152mm, espaço entre dentes: 4mm, para cortes rápidos em madeira e aglomerado de até 100mm de espessura (lâmina extra-grosseira)	T344DP	5	5035048060827	
	DT2048-QZ	Lâmina de serra de recorte HCS, comprimento: 116mm, espaço entre dentes: 2.5mm, para cortes limpos em madeira, aglomerado, contraplacado e laminados até 65mm de espessura	T301BCP	5	5035048060827	
	DT2049-QZ	Lâmina de serra de recorte HCS, comprimento: 100mm, espaço entre dentes: 4mm, para cortes limpos e a direito em madeira e aglomerado até 60mm de espessura (lâmina mais larga)	T101DP	5	5035048060827	
	DT2057-QZ	Lâmina de serra de recorte HCS, comprimento: 116mm, espaço entre dentes: 2.3mm, para cortes em madeira e aglomerado de fibras e partículas até 65mm de espessura, lâmina Progressor para cortes rápidos de materiais de distintas espessuras	T234X	5	5035048060827	
	DT2080-QZ	Lâmina de serra de recorte Extreme bi-metal para materiais especiais, comprimento: 82mm, passo do dente: 1.7mm, para cortes limpos a direito em todo o tipo de laminados até 15mm de espessura	T101BIF	5	5035048014400	
	DT2081-QZ	Lâmina de serra de recorte Extreme bi-metal para materiais especiais, comprimento: 82mm, passo do dente: 1.4mm, para cortes limpos em curva em todo o tipo de laminados até 15mm de espessura	T101AOF	3	5035048014417	
	DT2167-QZ	Lâmina de serra de recorte HCS, comprimento: 180mm, espaço entre dentes: 4mm, para cortes rápidos e grosseiros em madeira de construção até 120mm de espessura	T744D	5	5035048014455	

	REFERÊNCIA	DESCRIÇÃO	REFERÊNCIA BOSCH EQUIVALENTE	U.E.	CÓDIGO DE BARRAS	
LÂMINA DE SERRA DE RECORTE PARA CORTES EM LÂMINAS METÁLICAS						
	DT2156-QZ	Lâmina de serra de recorte Extreme bi-metal, comprimento: 76mm, espaço entre dentes: 0.8mm, para cortes rápidos em lâminas metálicas de até 3mm de espessura	T118GF	3	5035048059449	
	DT2150-QZ	Lâmina de serra de recorte Extreme bi-metal, comprimento: 86mm, espaço entre dentes: 1mm, para cortes rápidos em aço até 3mm de espessura, também para alumínio, cobre, bronze e outros materiais até 3mm de espessura	T118AF	3	5035048059425	
	DT2154-QZ	Lâmina de serra de recorte Extreme bi-metal, comprimento: 76mm, espaço entre dentes: 1.8mm, para cortes rápidos em alumínio de 6mm de espessura, para alumínio, cobre, bronze e outros metais leves de 3 a 5mm de espessura	T118BF	3	5035048059432	
	DT2162-QZ	Lâmina de serra de recorte HSS, comprimento: 76mm, passo do dente: 0.7mm, para cortes a direito em metal muito fino, metal não ferroso e alumínio de 0.8 a 2mm de espessura	T118G	5	5035048033074	
	DT2160-QZ	Lâmina de serra de recorte HSS, comprimento: 76mm, passo do dente: 1.2mm, para cortes a direito de metal fino, metal não ferroso, alumínio, e chapa de 1.5 a 4mm de espessura	T118A	5	5035048033050	
	DT2170-QZ	Lâmina de serra de recorte HSS, comprimento: 76mm, passo do dente: 1.2mm, para cortes a direito de metal fino, metal não ferroso, alumínio, e chapa de 1.5 a 4mm de espessura	T118A	20	5035048033098	
	DT2161-QZ	Lâmina de serra de recorte HSS, comprimento: 76mm, passo do dente: 2mm, para cortes a direito em metal espesso, metal não ferroso e alumínio de 2.5 a 6mm de espessura	T118B	5	5035048033067	
	DT2163-QZ	Lâmina de serra de recorte HSS, comprimento: 100mm, passo do dente: 3mm, para cortes rápidos e direitos em alumínio 4-15mm, metal e materiais não ferrosos 4-6mm e plástico até 30mm de espessura	T127D	5	5035048033081	
	DT2058-QZ	Lâmina de serra de recorte HSS, comprimento: 100mm, passo do dente: 1.2-2.6mm, para corte de chapas de metal, tubos de parede grossa e fina e perfis de alumínio de 1,5 a 10mm, lâmina Progressor para um corte rápido em materiais de diferentes espessuras	T123X	5	5035048060971	
	DT2083-QZ	Lâmina de serra de recorte Extreme bi-metal para materiais especiais, comprimento: 82mm, passo do dente: 1.4mm, para o corte de chapas de metal de espessura média ou de aço inox até 4mm de espessura	T118EFS	1	5035048014431	
	DT2085-QZ	Lâmina de serra de recorte HSS, comprimento: 132mm, passo do dente: 1.2mm, para cortes a direito em metal fino, metal não ferroso 1.5-3.0, alumínio até 65mm de espessura	T318A	5	5035048070581	

	REFERÊNCIA	DESCRIÇÃO	REFERÊNCIA BOSCH EQUIVALENTE	U.E.	CÓDIGO DE BARRAS	
LÂMINA DE SERRA DE RECORTE						
LÂMINA DE SERRA DE RECORTE PARA MATERIAIS ESPECIAIS						
	DT2059-QZ	Lâmina de serra de recorte Progresor bi-metal, comprimento: 132mm, espaço entre dentes: 2.4-5, para cortes rápidos em madeira até 65mm de espessura, metais, tubos e perfis de 3mm a 10mm	T345XF	5	5035048060988	
	DT2103-QZ	Lâmina de serra de recorte Extreme bi-metal para materiais especiais, comprimento: 100mm, passo do dente: 4.3mm, com pontas de carbono tungstênio para corte em cerâmica, fibra de vidro e plástico até 20mm de espessura	T141HM	1	5035048059364	
	DT2201-QZ	Lâmina de serra de recorte Extreme bi-metal para materiais especiais, comprimento: 152mm, lâmina sem dentes para o corte de materiais macios como borracha, espuma e poliestireno até 100 mm de espessura	T313AW	5	5011402370764	
	DT2101-QZ	Lâmina de serra de recorte Extreme bi-metal para materiais especiais, comprimento: 76mm, passo do dente: 1mm, com pontas de carbono de tungstênio para chapas de aço (1.2 - 3mm) e aço inoxidável	T118AHM	1	5011408059340	
	DT2102-QZ	Lâmina de serra de recorte Extreme bi-metal para materiais especiais, comprimento: 76mm, com pontas de carbono de tungstênio para corte em cerâmica, fibra de vidro e plástico até 10mm de espessura	T130RIFF	1	5035048059357	
	DT2056-QZ	Lâmina de serra de recorte Extreme bi-metal para materiais especiais, comprimento: 132mm, passo do dente: 4.3mm, com pontas de carbono de tungstênio para fibra de vidro, plásticos e corian até 65mm de espessura	T341HM	1	5035048060957	
	DT2084-QZ	Lâmina de serra de recorte Extreme bi-metal para materiais especiais, comprimento: 180mm, passo do dente: 1.7mm, para cortes a direito ou em curva em materiais compostos e chapas de metal de espessura média até 120mm de espessura	T118GFS	5	5035048014448	

LÂMINAS PARA SERRA SABRE

PARA CORTES EM MADEIRA E PLÁSTICO

CARACTERÍSTICAS

- Fabricadas em bi-metal combinando HCS e HSS para maior flexibilidade e durabilidade.
- Dentes em aço rápido para manter o gume afiado e aumentar a vida útil.
- Design especial para maximizar a durabilidade.
- Encabadouro universal para DEWALT, Bosch, Hitachi, Flex, Makita, Metabo, Skil.
- Novo design da ponta para poder efectuar cortes de incisão de uma forma rápida e precisa em todos os tipos de madeira

REFERÊNCIA	DESCRIÇÃO	U.E.	CÓDIGO DE BARRAS	
DT2300L-QZ*	Lâmina de serra sabre bi-metal Extreme 2X de demolição, comprimento: 152mm, espaço entre dentes: 4,2mm para madeira e pregos	5	5035048088661	
DT2307L-QZ*	Lâmina de serra sabre bi-metal Extreme 2X de demolição, comprimento: 228mm, espaço entre dentes: 4,2mm para madeira e pregos	5	5035048088609	
DT2314L-QZ*	Lâmina de serra sabre bi-metal Extreme 2X de demolição, comprimento: 305mm, espaço entre dentes: 4,2mm para madeira e pregos	5	5035048088647	



DT2359-QZ



REFERÊNCIA	DESCRIÇÃO	U.E.	CÓDIGO DE BARRAS	
DT2349-QZ*	Lâmina de serra sabre bi-metal, comprimento: 228 mm, espaço entre dentes: 3.6-5.1mm, para cortes rápidos em madeira com pregos e plásticos duros	5	5035048034590	
DT2350-QZ*	Lâmina de serra sabre bi-metal, comprimento: 305mm, espaço entre dentes: 3.6-5.1mm, para cortes rápidos em madeira com pregos e plásticos duros	5	5035048033302	
DT2359-QZ*	Lâmina de serra sabre bi-metal, comprimento: 152 mm, espaço entre dentes: 3.6-5.1mm, para cortes rápidos em madeira com pregos e plásticos duros	5	5035048034583	



- Para uso em madeira, contraplacado, laminados e plásticos.

LÂMINAS PARA SERRA SABRE



REFERÊNCIA	DESCRIÇÃO	U.E	CÓDIGO DE BARRAS
DT2315L-QZ	Lâmina de serra sabre bi-metal Extreme 2X de demolição, comprimento: 100mm, espaço entre dentes: 1mm para utilização geral	5	5035048089859
DT2301L-QZ	Lâmina de serra sabre bi-metal Extreme 2X de demolição, comprimento: 152mm, espaço entre dentes: 1mm para utilização geral	5	5035048088630
DT2308L-QZ	Lâmina de serra sabre bi-metal Extreme 2X de demolição, comprimento: 228mm, espaço entre dentes: 1mm para utilização geral	5	5035048088616
DT2316L-QZ	Lâmina de serra sabre bi-metal Extreme 2X de demolição, comprimento: 305mm, espaço entre dentes: 1mm para utilização geral	5	5035048089866
DT2348-QZ	Lâmina de serra sabre bi-metal para uso geral, comprimento: 152mm, espaço entre dentes: 1.8 - 2.5mm, para cortar plástico rijo, material tipo "sandwich" e tubos de 3 a 12 mm de espessura	5	5035048034637
DT2353-QZ	Lâmina de serra sabre bi-metal, comprimento: 203mm, espaço entre dentes: 1.8mm, para cortes rápidos em metal ferroso e não ferroso, chapa metálica, tubos e perfis de 3 a 8 mm de espessura	5	5035048033333
DT2354-QZ	Lâmina de serra sabre bi-metal, comprimento: 203mm, espaço entre dentes: 1.4mm, para um corte em metal, chapa metálica, tubos e perfis até 3 mm de espessura	5	5035048033340
DT2355-QZ	Lâmina de serra sabre bi-metal para uso geral, comprimento: 305 mm, espaço entre dentes: 1.8 - 2.5mm, para cortar metal espesso, borracha, fibra de vidro e cantoneira	5	5035048033357

REFERÊNCIA	DESCRIÇÃO	U.E	CÓDIGO DE BARRAS
DT2356-QZ	Lâmina de serra sabre bi-metal, comprimento: 152mm, espaço entre dentes: 1.8mm, para cortes rápidos em estuque	5	5035048033364
DT2361-QZ	Lâmina de serra sabre bi-metal, comprimento: 152mm, espaço entre dentes: 1.8mm, para cortes rápidos em metal ferroso e não ferroso, chapa metálica, tubos e perfis de 3 a 8 mm de espessura	5	5035048034606
DT2384-QZ	Lâmina de serra sabre bi-metal, comprimento: 152mm, espaço entre dentes: 1.4mm, para um corte em metal, chapa metálica, tubos e perfis até 3 mm de espessura	5	5035048034613
DT2385-QZ	Lâmina de serra sabre bi-metal, comprimento: 152mm, espaço entre dentes: 1.1mm, para cortes finos em metal, chapa, tubos e perfis até 1.5 mm de espessura	5	5035048034620
DT2387-QZ	Lâmina de serra sabre bi-metal para uso geral, comprimento: 203mm, espaço entre dentes: 1.8 - 2.5mm, para cortar plástico rijo, material tipo "sandwich" e tubos de 3 a 12 mm de espessura	5	5035048034644
DT2407L-QZ	Lâmina de serra sabre bi-metal Extreme 2X, comprimento: 152mm, espaço entre dentes: 1.8-1.4mm para metal	5	5035048088593
DT2408L-QZ	Lâmina de serra sabre bi-metal Extreme 2X, comprimento: 203mm, espaço entre dentes: 1.8-1.4mm para metal	5	5035048088586
DT2409L-QZ	Lâmina de serra sabre bi-metal Extreme 2X, comprimento: 305mm, espaço entre dentes: 1.8-1.4mm para metal	5	5035048088579



DT2422-QZ

LÂMINAS PARA MATERIAIS ESPECIAIS

CARACTERÍSTICAS

- Lâminas especiais para cortar uma variedade de materiais

REFERÊNCIA	DESCRIÇÃO	U.E	CÓDIGO DE BARRAS
DT2352-QZ	Lâmina de serra sabre HCS, comprimento: 240mm, espaço entre dentes: 5 - 6,5mm, para cortes rápidos e grosseiros em madeira (podar e desbastar)	5	5035048033326
DT2402-QZ	Lâmina de serra sabre HCS, comprimento: 203mm, espaço entre dentes: 2.4-4mm, lâmina Progressor para materiais de diferentes espessuras, madeira de construção (6 - 150mm), aglomerado e MDF (6-60mm), contraplacado, plástico (6 - 150mm), painéis de madeira (até 175mm)	5	5035048072691
DT2432-QZ	Lâmina de serra sabre HCS, comprimento: 305mm, espaço entre dentes: 8.5mm, para cortes grosseiros em madeira com pregos (20-250mm), podagem até 250mm	5	5035048072813
DT2404-QZ	Lâmina de serra sabre bi-metal, comprimento: 150mm, espaço entre dentes: 1.4-3.35mm, lâmina Progressor para o corte de materiais de diferentes espessuras, chapa fina de metal (1 - 8mm), perfis metálicos (5 - 100mm)	5	5035048072707
DT2406-QZ	Lâmina de serra sabre bi-metal para uso geral, lâmina Progressor para o corte de materiais de diferentes espessuras, madeira com pregos/metal, aglomerado (5 - 150mm), chapa de metal, perfis de alumínio (3 - 18mm), plástico, fibra de vidro, perfis reforçados de plástico (5 - 150mm)	5	5035048072714
DT2332-QZ	Lâmina de serra sabre bi-metal, comprimento: 152mm, espaço entre dentes: 2mm, lâmina de carboneto para o corte de blocos leves de pedra, tijolos, material abrasivo, cerâmica, fibra de vidro, ferro forjado e madeira com pregos	1	5035048011287

REFERÊNCIA	DESCRIÇÃO	U.E	CÓDIGO DE BARRAS
DT2421-QZ	Lâmina de serra sabre bi-metal, comprimento: 305mm, espaço entre dentes: 12.7mm, lâmina com dentes de carboneto de tungstênio para o corte de tijolo vermelho e fibro-cimento até 250mm de espessura	1	5035048011294
DT2400-QZ	Lâmina de serra sabre bi-metal, comprimento: 225mm, espaço entre dentes: 2.5mm, para reparação de paletes, madeira com pregos (5 - 175mm), tubos metálicos, perfis de alumínio (3 - 12mm)	100	5035048011294
DT2420-QZ	Lâmina de serra sabre bi-metal, comprimento: 240mm, espaço entre dentes: 12.7mm, lâmina com dentes de carboneto de tungstênio para o corte de tijolo vermelho e fibro-cimento até 150mm de espessura	1	5035048072752
DT2421-QZ	Lâmina de serra sabre bi-metal, comprimento: 305mm, espaço entre dentes: 12.7mm, lâmina com dentes de carboneto de tungstênio para o corte de tijolo vermelho e fibro-cimento até 250mm de espessura	1	5035048072769
DT2422-QZ	Lâmina de serra sabre bi-metal, comprimento: 457mm, espaço entre dentes: 12.7mm, lâmina com dentes de carboneto de tungstênio para o corte de tijolo vermelho e fibro-cimento até 400mm de espessura	1	5035048072776
DT2426-QZ	Lâmina de serra sabre bi-metal, comprimento: 150mm, espaço entre dentes: 1.4mm, lâmina com dentes de carboneto de tungstênio para o corte de chapas de aço inox 2 - 4mm, perfis de aço inox (2 - 80mm), fibra de vidro, plástico reforçado (2 - 15mm)	2	5035048072790

REFERÊNCIA	DESCRIÇÃO	CÓDIGO DE BARRAS
LÂMINAS DE SERRA SABRE BI-METAL XR EXTREME RUNTIME		
DT99554-QZ	Lâmina de serra sabre bi-metal, XR EXTREME RUNTIME comprimento:152mm, espaço entre dentes 6mm para madeira e madeiras com pregos	5035048542149
DT99553-QZ	Lâmina de serra sabre bi-metal, XR EXTREME RUNTIME comprimento:152mm espaço entre dente 1,8-1,4 mm metais, tubos metálicos, plásticos e PVC	5035048542132
DT99555-QZ	Lâmina de serra sabre bi-metal XR EXTREME RUNTIME comprimento:230mm espaço entre dente 6mm para madeira e madeira com pregos	5035048542156
DT99552-QZ	Lâmina de serra sabre bi-metal, XR EXTREME RUNTIME comprimento:203mm, espaço entre dente 1,8-1,4 mm para madeira, aglomerado, metais, tubagens, plásticos e pvc	5035048542125
DT99551-QZ	Jogo de 8 lâmina de serra sabre bi-metal, Bi-Metal XR EXTREME RUNTIME ; 3x DT99554 152mm, 1x DT99555 230mm, 3x DT99553 152mm, 1x DT99552 203mm	5035048542118
DT99550-QZ	Jogo de 13 Lâmina de serra sabre bi-metal XR EXTREME RUNTIME ; 5x DT99554 152mm, 2x DT99555 230mm, 4x DT99553 152mm, 2x DT99552 203mm	5035048542101

CARACTERÍSTICAS

- Lâminas projectadas com dentes HSS ou TCT para otimizar a rentabilidade das serras Alligator® DEWALT.

REFERÊNCIA	DESCRIÇÃO	CÓDIGO DE BARRAS
LÂMINAS DE SERRA PARA DW391 - DW392 - DW393 - DW394		
DT2960-QZ	Lâmina de serra Alligator HSS de 360mm de comprimento para cartão e gesso	5035048025390
DT2961-QZ	Lâmina de serra Alligator HSS de 360mm de comprimento para madeira rija e macia, contraplacado	5035048025406
DT2962-QZ	Lâmina de serra Alligator TCT de 360mm de comprimento para contraplacado, aglomerado e MDF	5035048025413
DT2963-QZ	Lâmina de serra Alligator TCT de 360mm de comprimento para blocos e termoargila (POROTON) classe 12	5035048025420
DT2964-QZ	Lâmina de serra Alligator TCT de 528mm de comprimento para blocos e termoargila (POROTON) classe 12	5035048033258
DT2965-QZ	Lâmina de serra Alligator TCT de 528mm de comprimento para blocos de construção, betão celular	5035048033265
DT2966-QZ	Lâmina de serra Alligator TCT de 528mm de comprimento para blocos de construção e termoargila (POROTON) classe 20	5035048058855
DT2970-QZ	Lâmina de serra Alligator HSS de 295mm de comprimento para madeira macia	5035048083635



DT8480-QZ

REFERÊNCIA	DESCRIÇÃO	CÓDIGO DE BARRAS
LÂMINAS PARA SERRA DE FITA PARA USAR COM DW876		
DT8470-QZ	Lâmina para serra de fita, comprimento: 2215mm, largura: 4mm, espessura: 0.6mm, passo: 1.8mm, para rendilhar em madeira	5011402380978
DT8471-QZ	Lâmina para serra de fita, comprimento: 2215mm, largura: 6mm, espessura: 0.4mm, passo: 4.2mm, para para rendilhar em madeira	5011402380985
DT8472-QZ	Lâmina para serra de fita, comprimento: 2215mm, largura: 10mm, espessura: 0.4mm, passo: 4.2mm, para rodear em madeira	5011402380992
DT8473-QZ	Lâmina para serra de fita, comprimento: 2215mm, largura: 16mm, espessura: 0.6mm, passo: 6.4mm, para cortes rápidos em madeira, em materiais compostos de dureza média	5011402381005
DT8474-QZ	Lâmina para serra de fita, comprimento: 2215mm, largura: 20mm, espessura: 0.6mm, passo: 6.4mm, para cortes rápidos em madeira espessa	5011402381012
DT8475-QZ	Lâmina para serra de fita, comprimento: 2215mm, largura: 6mm, espessura: 0.6mm, passo: 1.4mm, para cortes finos em metal não ferroso	5011402381029
DT8476-QZ	Lâmina para serra de fita, comprimento: 2215mm, largura: 12mm, espessura: 0.6mm, passo: 1.8mm, para cortes finos em metal não ferroso	5011402381036

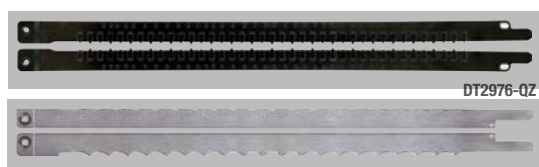

DT2976-QZ

REFERÊNCIA	DESCRIÇÃO	CÓDIGO DE BARRAS
LÂMINAS DE SERRA ALLIGATOR® DWE396 / DWE397		
DT2971-QZ	Lâmina de serra Alligator HSS de 295mm de comprimento para madeira dura	5035048083635
DT2972-QZ	Lâmina de serra Alligator TCT de 295mm de comprimento para madeira macia	5035048083659
DT2973-QZ	Lâmina de serra Alligator TCT de 295mm de comprimento para blocos e termoargila (POROTON) classe 12	5035048083666
DT2977-QZ	Lâmina de serra Alligator TCT de 295mm de comprimento para blocos e termoargila (POROTON) classe 20	5035048098226
DT2974-QZ	Lâmina de serra Alligator TCT de 430mm de comprimento para blocos e termoargila (POROTON) classe 12	5035048083673
DT2975-QZ	Lâmina de serra Alligator TCT de 430mm de comprimento para betão celular	5035048083680
DT2979-QZ	Lâmina de serra Alligator HSS de 430mm de comprimento para isolamento	5035048098226

Ideal para um corte rápido e fácil em blocos de construção, madeira, aglomerado, folheado e placas de cartão/gesso.

REFERÊNCIA	DESCRIÇÃO	CÓDIGO DE BARRAS
LÂMINAS DE SERRA ALLIGATOR® XR EXTREME RUNTIME		
DT99593-QZ	Lâmina de serra Alligator HSS XR EXTREME RUNTIME de 430mm de comprimento para madeira dura	5035048542569
DT99591-QZ	Lâmina de serra Alligator TCT XR EXTREME RUNTIME 430mm de comprimento para blocos e termoargila (POROTON) classe 20	5035048542545

LÂMINAS PARA SERRA DE FITA**CARACTERÍSTICAS**

- Aço de alta qualidade.
- Dentes fresados dão à peça cortada um acabamento de óptima qualidade (apenas lâminas para madeira).













REFERÊNCIA	DESCRIÇÃO	CÓDIGO DE BARRAS
LÂMINAS PARA SERRA DE FITA PARA DW738 E DW739		
DT8480-QZ	Lâmina para serra de fita, comprimento: 2095mm, largura: 3mm, espessura: 0.6mm, passo: 4.2mm, para rendilhar em madeira	5035048025543
DT8481-QZ	Lâmina para serra de fita, comprimento: 2095mm, largura: 12mm, espessura: 0.6mm, passo: 4.2mm, para uso geral	5035048025550
DT8482-QZ	Lâmina para serra de fita, comprimento: 2095mm, largura: 16mm, espessura: 0.6mm, passo: 6.4mm, para cortes grossos em madeira	5035048025567
DT8483-QZ	Lâmina para serra de fita, comprimento: 2095mm, largura: 6mm, espessura: 0.6mm, passo: 3.2mm, para rodear em madeira	5035048025574
DT8484-QZ	Lâmina para serra de fita, comprimento: 2095mm, largura: 6mm, espessura: 0.6mm, passo: 1.8mm, para cortes finos em metal não ferroso	5035048025581
DT8485-QZ	Lâmina para serra de fita, comprimento: 2095mm, largura: 12mm, espessura: 0.6mm, passo: 3.2mm, para cortes finos em metal não ferroso	5035048025598
DT8486-QZ	Lâmina para serra de fita, comprimento: 2095mm, largura: 10mm, espessura: 0.6mm, passo: 3.2mm, para madeira, fórmica e laminados	5035048025604



LÂMINAS PARA PLAINAS

REFERÊNCIA	DESCRIÇÃO	U.E	CÓDIGO DE BARRAS
DT3901-QZ	Lâmina de TCT reversíveis para plainas de 80mm	1	5035048059456
DT3905-QZ	Lâmina de HSS reversíveis para plainas de 82mm	1	5011402381852
DT3906-QZ	Lâmina de TCT reversíveis para plainas de 82mm	1	5011402381869

LÂMINAS PARA PLAINAS PARA DCS371N

REFERÊNCIA	DESCRIÇÃO	U.E	CÓDIGO DE BARRAS
DT8461-QZ	Lâmina Bi-metal para serra de banda 1,4mm 18TPI	4	5035048090893
DT8462-QZ	Lâmina Bi-metal para serra de banda 1,1mm 24TPI	4	5035048090909

	REFERÊNCIA	DESCRIÇÃO	CÓDIGO DE BARRAS
ACESSÓRIOS PARA MULTI-FERRAMENTA			
PARA USAR COM AS PRINCIPAIS FERRAMENTAS OSCILANTES			
	DT20701-QZ	Lâmina de serra para madeira com pregos 30mm x 43mm para multi-ferramenta oscilante	5035048099247
	DT20702-QZ	Lâmina de serra de titânio para madeira e metal 44mm x 55mm para multi-ferramenta oscilante	5035048099254
	DT20703-QZ	Lâmina de serra para madeira dura 30mm x 67mm para multi-ferramenta oscilante	5035048099261
	DT20704-QZ	Lâmina de serra para um corte rápido em madeira macia 30mm x 43mm para multi-ferramenta oscilante	5035048099278
	DT20705-QZ	Lâmina de serra para um corte rápido em madeira larga 66mm x 43mm para multi-ferramenta oscilante	5035048099285
	DT20706-QZ	Lâmina de serra para detalhes 10mm x 43mm para multi-ferramenta oscilante	5035048099292
	DT20707-QZ	Lâmina de serra de titânio para metal 30mm x 43mm para multi-ferramenta oscilante	5035048099308
	DT20708-QZ	Lâmina de serra segmentada para madeira e metal 100mm para multi-ferramenta oscilante	5035048099315
	DT20709-QZ	Lâmina de serra segmentada de titânio 100mm para multi-ferramenta oscilante	5035048099322
	DT20710-QZ	Lâmina de serra de corte rente 100mm para multi-ferramenta oscilante	5035048099339
	DT20711-QZ	Lâmina de serra de titânio de corte rente 100mm para multi-ferramenta oscilante	5035048099346
	DT20712-QZ	Lâmina de serra multi-material 100mm para materiais como carpete, papelão, telhas de asfalto e de vinil, espuma para multi-ferramenta oscilante	5035048099353

	REFERÊNCIA	DESCRIÇÃO	CÓDIGO DE BARRAS	
	DT20713-QZ	Conjunto de 3 lâminas de serra DT20701-QZ, DT20706-QZ, DT20704-QZ, para multi-ferramenta oscilante	5035048099360	
	DT20714-QZ	Rascador rígido 52mm para multi-ferramenta oscilante	5035048099384	
	DT20715-QZ	Conjunto de 5 lâminas de serra DT20701-QZ, DT20704-QZ, DT20714-QZ, DT20711-QZ, para multi-ferramenta oscilante	5035048099377	
	DT20716-QZ	Rascador flexível 35mm para multi-ferramenta oscilante	5035048099391	
	DT20717-QZ	Lâmina de serra segmentada de carboneto para azulejo 3mm para multi-ferramenta oscilante	5035048099407	
	DT20718-QZ	Lâmina de serra segmentada de carboneto para um corte rápido em azulejo 5mm para multi-ferramenta oscilante	5035048099414	
	DT20719-QZ	Raspador de carboneto para azulejo 93mm para multi-ferramenta oscilante	5035048099421	
	DT20700-QZ	Placa de lixa com velcro para multi-ferramenta oscilante	5035048099230	



Cortes limpos nos contornos ▲
ou gesso

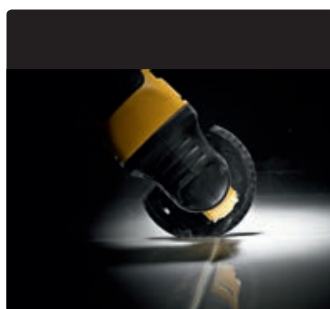

Remover e limpar Juntas ▲



Corte de moqueta ▲



Cortar madeira de construção ▲



Preparação de superfície ▲



Lixar detalhes ▲



Raspagem de adesivos ▲

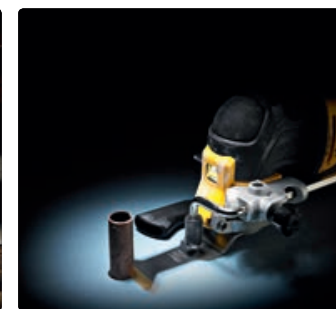

Corte de Alcatifa ▲

MEIA FOLHA DE AJUSTE RÁPIDO

MEIA FOLHA COM ACOPLAMENTO RÁPIDO 115 mm x 228 mm

Compatível com:

- FESTOOL
- DEWALT
- AEG
- ATLAS COPCO
- BOSCH
- FEIN
- HITACHI
- MAKITA
- METABO
- PEUGEOT
- RYOBI
- SKIL

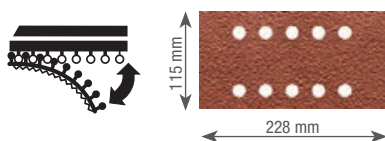

REFERÊNCIA	TAMANHO DO GRÃO	FUROS	U.E	CÓDIGO DE BARRAS
DT8550-QZ	60	10	10	5035048069608
DT8551-QZ	80	10	10	5035048069615
DT8552-QZ	120	10	10	5035048069622

TERÇO DE FOLHA 93 mm x 230 mm

Compatível com:

- METABO
- DEWALT
- BOSCH
- FESTOOL
- MAKITA
- RYOBI
- SKIL
- AEG

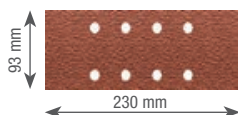

REFERÊNCIA	TAMANHO DO GRÃO	FUROS	U.E	CÓDIGO DE BARRAS
DT8590-QZ	60	8	10	5035048069905
DT8591-QZ	80	8	10	5035048069912
DT8592-QZ	120	8	10	5035048069929

TERÇO DE FOLHA 93 mm x 190 mm

Compatível com:

- RYOBI
- DEWALT
- BOSCH
- MAKITA
- SKIL

REFERÊNCIA	TAMANHO DO GRÃO	FUROS	U.E	CÓDIGO DE BARRAS
DT8620-QZ	190	8	10	5035048070208
DT8621-QZ	190	8	10	5035048070215
DT8622-QZ	190	8	10	5035048070222
DT8623-QZ	190	8	10	5035048070239

QUARTO DE FOLHA 115 mm x 140 mm

Compatível com:

- DEWALT
- BOSCH
- MAKITA
- RYOBI
- SKIL

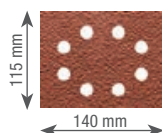

REFERÊNCIA	TAMANHO DO GRÃO	FUROS	U.E	CÓDIGO DE BARRAS
DT3011-QZ	40	8	25	5035048058947
DT3012-QZ	60	8	25	5035048058954
DT3014-QZ	100	8	25	5035048058961
DT3015-QZ	150	8	25	5035048058978
DT3017-QZ	220	8	25	5035048058985

CARACTERÍSTICAS

- Papel abrasivo industrial para todo tipo de decapagem, lixagem e acabamento em madeira, tintas e enchimentos.
- Grãos de óxido de alumínio de alta qualidade fornecem um acabamento superior.
- Resina e ligamento que fornecem uma adesão excelente do grão e resistência ao calor para lixagem potente.
- Tecido "E" robusto e resistente que garante uma vida útil prolongada e melhor desempenho

TERÇO DE FOLHA COM ACOPLAMENTO RÁPIDO 93 mm x 190 mm

Compatível com:

- HITACHI
- DEWALT
- AEG
- BOSCH
- CASALS
- FESTOOL
- MAKITA
- METABO
- PEUGEOT
- SKI

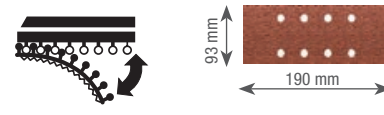

REFERÊNCIA	TAMANHO DO GRÃO	FUROS	U.E	CÓDIGO DE BARRAS
DT8620-QZ	60	8	10	503504807208
DT8621-QZ	80	8	10	503504807215
DT8622-QZ	120	8	10	503504807222
DT8623-QZ	180	8	10	503504807239

QUARTO DE FOLHA COM ACOPLAMENTO RÁPIDO 115 mm x 115 mm

Compatível com:

- DEWALT
- BOSCH
- MAKITA
- HITACHI
- METABO



REFERÊNCIA	TAMANHO DO GRÃO	FUROS	U.E	CÓDIGO DE BARRAS
DT3030-QZ	40	8	25	5035048014479
DT3031-QZ	60	8	25	5035048014493
DT3032-QZ	80	8	25	5035048014516
DT3033-QZ	120	8	25	5035048014530
DT3034-QZ	180	8	25	5035048014554
DT3035-QZ	240	8	25	5035048014578

CARACTERÍSTICAS:

- Papel abrasivo industrial para todo tipo de decapagem, lixagem e acabamento em madeira, tintas e enchimentos.
- Grãos de óxido de alumínio de alta qualidade fornecem um acabamento superior.
- Resina e ligamento que fornecem uma adesão excelente do grão e resistência ao calor para lixagem potente.
- Tecido "E" robusto e resistente que garante uma vida útil prolongada e melhor desempenho

APLICAÇÕES:

- Para todo tipo de funções de lixagem e acabamento em madeira, superfícies pintadas e enchimentos.

REFERÊNCIA	TAMANHO DO GRÃO	COMPRIMENTO	U.E	CÓDIGO DE BARRAS
DT3580-QZ	40	25x93mm	1	5035048070871
DT3581-QZ	60	25x93mm	1	5035048067222
DT3582-QZ	80	25x93mm	1	5035048067239
DT3580-QZ	120	25x93mm	1	5035048067246
DT3581-QZ	180	25x93mm	1	5035048067253

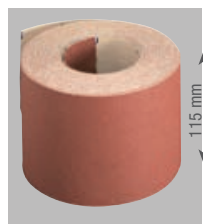
ROLOS - TERÇO DE FOLHA**FOLHA DE LIXA DE DETALHES 93mm X 93mm****Compatível com:**

- DEWALT - BOSCH - AEG - MAKITA - METABO - FESTOOL

REFERÊNCIA	TAMANHO DO GRÃO	U.E	CÓDIGO DE BARRAS
DT3090-QZ	40	10	5035048061770
DT3091-QZ	60	10	5035048061787
DT3092-QZ	80	10	5035048061794
DT3093-QZ	120	10	5035048061800
DT3094-QZ	180	10	5035048061817
DT3095-QZ	240	10	5035048061824

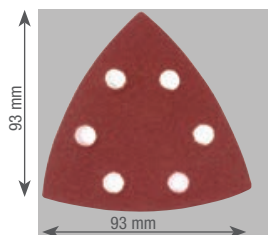
**LIXA DE MALHA**

REFERÊNCIA	DESCRIÇÃO	TAMANHO DO GRÃO	U.E	CÓDIGO DE BARRAS
DTM8551-QZ	Lixa de malha 1/2 de folha 115x228mm, grão 80	80	5	5035048024287
DTM8552-QZ	Lixa de malha 1/2 de folha 115x228mm, grão 120	120	5	5035048024270
DTM8621-QZ	Lixa de malha 1/3 de folha, grão 80	80	5	5035048024065
DTM8622-QZ	Lixa de malha 1/3 de folha, grão 120	120	5	5035048024072
DTM8624-QZ	Lixa de malha 1/3 de folha, grão 240	240	5	5035048024089
DTM3022-QZ	Lixa de malha 1/4 de folha, grão 80	80	5	5035048024096
DTM3023-QZ	Lixa de malha 1/4 de folha, grão 120	120	5	5035048024102
DTM3025-QZ	Lixa de malha 1/4 de folha, grão 240	240	5	5035048024119
DTM3092-QZ	Lixa de malha Delta, grão 80	80	5	5035048024140
DTM3093-QZ	Lixa de malha Delta, grão 120	120	5	5035048024126
DTM3095-QZ	Lixa de malha Delta, grão 240,	240	5	5035048024133
DTM8560-QZ	Disco de lixa de malha 125mm,	60	5	5035048093894
DTM3103-QZ	Disco de lixa de malha 125mm,	80	5	5035048024201
DTM3105-QZ	Disco de lixa de malha 125mm, grão 120	120	5	5035048024171
DTM3107-QZ	Disco de lixa de malha 125mm, grão 240	240	5	5035048024157
DTM8562-QZ	Disco de lixa de malha 125mm, grão 320	320	5	5035048093917
DTM8556-QZ	Disco de lixa de malha 150mm, grão 60	60	5	5035048093856
DTM3123-QZ	Disco de lixa de malha 150mm, grão 80	80	5	5035048024195
DTM3125-QZ	Disco de lixa de malha 150mm, grão 120	120	5	5035048024164
DTM3127-QZ	Disco de lixa de malha 150mm, grão 240	240	5	5035048024188
DTM8558-QZ	Disco de lixa de malha 150mm, grão 320	320	5	5035048093870

CARACTERÍSTICAS

- Os grãos de carboneto de silício proporcionam uma lixagem até quatro vezes mais eficaz.
- Capa tripla de grãos de carboneto de silício para maximizar as aplicações abrasivas
- Desenho universal de malha aberta que se adapta a todas as configurações de furos para a extracção do pó



CINTAS DE LIXA 75mm x 533mm

Compatível com:

- DEWALT • METABO
- BOSCH • PEUGEOT
- HITACHI • RYOBI
- MAKITA • SKIL

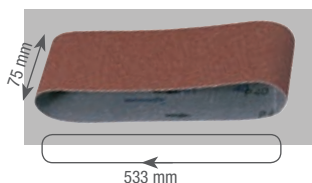

REFERÊNCIA	TAMANHO DO GRÃO	U.E	CÓDIGO DE BARRAS	
DT3376-QZ	60	3	5035048068717	
DT3377-QZ	80	3	5035048068724	
DT3628-QZ	100	3	5035048070840	
DT3378-QZ	120	3	5035048068731	
DT3301-QZ	40	10	5011402375172	
DT3302-QZ	60	10	5011402375189	
DT3303-QZ	80	10	5011402375196	
DT3304-QZ	100	10	5011402375202	
DT3629-QZ	120	10	5035048070857	
DT3305-QZ	150	10	5011402375219	
DT3307-QZ	220	10	5011402375226	

CINTAS DE LIXA 75mm x 480mm

CARACTERÍSTICAS

- Tecido de revestimento 'X' de alta resistência.
- Ligamento de resina resistente ao calor.
- Grão de Óxido de Alumínio de alta qualidade para uma remoção de resíduos rápida e agressiva e acabamento fino em madeira, metal ou superfícies pintadas.
- Cintas EXTREMAS (gama até 120) possui uma resina de ligamento 'Anti Estática' - reduzindo o entupimento e garantindo uma extracção de pó mais eficaz -
- Vida útil prolongada da cinta de lixa.

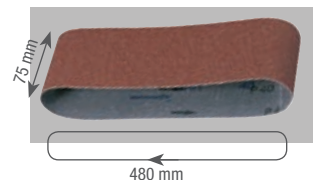

REFERÊNCIA	TAMANHO DO GRÃO	U.E	CÓDIGO DE BARRAS	
DT3364-QZ	40	3	5035048053942	
DT3365-QZ	60	3	5035048053959	
DT3366-QZ	80	3	5035048053966	
DT3367-QZ	100	3	4024048053973	
DT3369-QZ	150	3	5035048053997	

CINTAS DE LIXA 64mm x 356mm

Compatível com:

- DeWALT

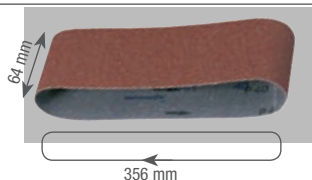

REFERÊNCIA	TAMANHO DO GRÃO	U.E	CÓDIGO DE BARRAS	
DT3661-QZ	60	3	5035048069011	
DT3662-QZ	80	3	5035048069028	
DT3663-QZ	100	3	5035048069035	
DT3664-QZ	150	3	5035048069042	
DT3299-QZ	220	3	5035048071960	
DT3666-QZ	60	10	5035048069066	
DT3667-QZ	80	10	5035048069073	
DT3668-QZ	100	10	5035048069080	

Compatível com:

- DeWALT
- AEG
- RYOBI

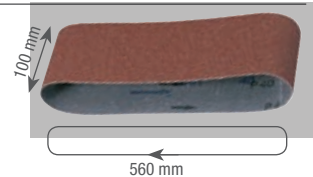

REFERÊNCIA	TAMANHO DO GRÃO	U.E	CÓDIGO DE BARRAS	
DT3312-QZ	40	3	5035048025642	
DT3314-QZ	60	3	5035048025659	
DT3315-QZ	80	3	5035048025666	
DT3316-QZ	100	3	5035048025673	
DT3362-QZ	120	3	5035048034484	
DT3318-QZ	150	3	5035048025680	
DT3685-QZ	40	10	5035048068458	
DT3686-QZ	60	10	5035048068465	
DT3687-QZ	80	10	5035048068472	
DT3626-QZ	100	10	5035048070826	
DT3688-QZ	120	10	5035048068489	

CINTAS PARA DESBASTAR 45mm x 715mm

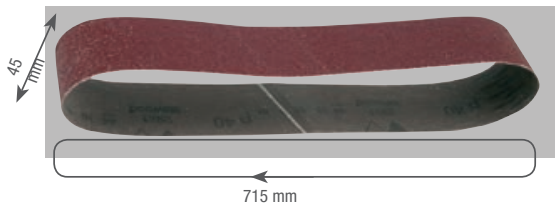

REFERÊNCIA	TAMANHO DO GRÃO	U.E	CÓDIGO DE BARRAS	
DT3351-QZ	80	3	5035048034378	
DT3354-QZ	150	3	5035048034408	

DISCOS DE LIXA COM VELCRO DE AJUSTE RÁPIDO

Compatível com:

- DEWALT
- BOSCH
- METABO
- HITACHI
- PEUGEOT

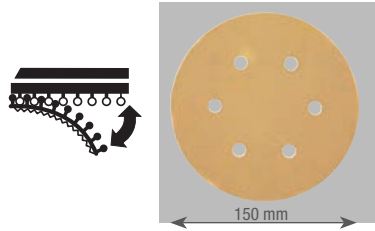

Compatível com:

- DEWALT
- BOSCH
- AEG
- MAKITA
- METABO
- FESTOOL
- HITACHI
- SKIL

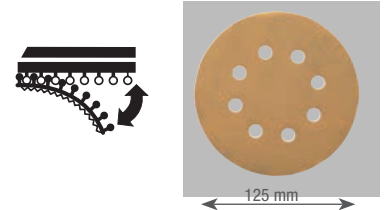

REFERÊNCIA	TAMANHO DO GRÃO	ORIFÍCIOS	U.E	CÓDIGO DE BARRAS	
DT3121-QZ	40	6	10	5035048059135	
DT3131-QZ	40	6	25	5035048059203	
DT3122-QZ	60	6	10	5035048059142	
DT3132-QZ	60	6	25	5035048059210	
DT3123-QZ	80	6	10	5035048059159	
DT3133-QZ	80	6	25	5035048059227	
DT3125-QZ	120	6	10	5035048059074	
DT3135-QZ	120	6	25	5035048059234	
DT3126-QZ	180	6	10	5035048059173	
DT3136-QZ	180	6	25	5035048059241	
DT3127-QZ	240	6	10	5035048059180	
DT3137-QZ	240	6	25	5035048059463	
DT3128-QZ	320	6	10	5035048059197	
DT3138-QZ	320	6	25	5035048059258	

REFERÊNCIA	TAMANHO DO GRÃO	ORIFÍCIOS	U.E	CÓDIGO DE BARRAS	
DT3101-QZ	40	8	10	5035048058992	
DT3111-QZ	40	8	25	5035048059067	
DT3102-QZ	60	8	10	5035048059005	
DT3112-QZ	60	8	25	5035048059074	
DT3103-QZ	80	8	10	5035048059012	
DT3113-QZ	80	8	25	5035048059081	
DT3105-QZ	120	8	10	5035048059029	
DT3115-QZ	120	8	25	5035048059098	
DT3106-QZ	180	8	10	5035048059036	
DT3116-QZ	180	8	25	5035048059104	
DT3107-QZ	240	8	10	5035048059043	
DT3117-QZ	240	8	25	5035048059111	
DT3108-QZ	320	8	10	5035048059050	
DT3118-QZ	320	8	25	5035048059128	

DISCOS DE FIBRA EXTREME 125mm

Compatível com:

- FESTOOL

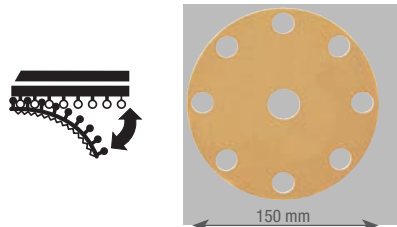

REFERÊNCIA	TAMANHO DO GRÃO	ORIFÍCIOS	U.E	CÓDIGO DE BARRAS	
DT3211-QZ	40	9	25	5011402375356	
DT3212-QZ	60	9	25	5011402375370	
DT3213-QZ	80	9	25	5011402375394	
DT3215-QZ	100	9	25	5035048067291	
DT3216-QZ	180	9	25	5035048067307	

BASES DE FIXAÇÃO RÁPIDA PARA LIXADORAS ROTORBITAIS DW423 / DW443

REFERÊNCIA	DESCRIÇÃO	U.E	CÓDIGO DE BARRAS	
DT3600-QZ	Base de fixação rápida para lixadoras rotorbitais Ø 125mm - DW423	1	5035048059265	
DT3601-QZ	Base de fixação rápida para lixadoras rotorbitais Ø 150mm - DW443	1	5035048059272	

ACESSÓRIOS PARA RANHURADORAS

REFERÊNCIA	DESCRIÇÃO	U.E	CÓDIGO DE BARRAS
DT1306-QZ	Lâmina de serra para ranhuradoras, diâmetro exterior: 102mm, diâmetro interior: 22mm, espessura: 3.9mm, número de dentes: 12	1	5011402382118
DT1307-QZ	Lâmina de serra para ranhuradoras, diâmetro exterior: 105mm, diâmetro interior: 22mm, espessura: 2.4mm, número de dentes: 12	1	5011402382125



DT3930-QZ	Lamelas de 6 a 12mm, Nº 0	10	5035048025369
DT3931-QZ	Lamelas de 13 a 18mm, Nº 10	10	5035048033531
DT3932-QZ	Lamelas de 19mm, Nº20	10	5035048025383

FRESA DE CORTE DIREITO

REFERÊNCIA	DESCRIÇÃO	U.E	CÓDIGO DE BARRAS
DT90002-QZ	Fresa de corte a direito 2 cortantes, diâmetro de corte: 6mm, comprimento útil: 19mm	1	5035048538463
DT90003-QZ	Fresa de corte a direito 2 cortantes, diâmetro de corte: 8mm, comprimento útil: 20mm	1	5035048538494
DT90004-QZ	Fresa de corte a direito 2 cortantes, diâmetro de corte: 10mm, comprimento útil: 20mm	1	5035048538500
DT90006-QZ	Fresa de corte a direito 2 cortantes, diâmetro de corte: 14mm, comprimento útil: 20mm	1	5035048538524
DT90008-QZ	Fresa de corte a direito 2 cortantes, diâmetro de corte: 16mm, comprimento útil: 20mm	1	5035048538548
DT90009-QZ	Fresa de corte a direito 2 cortantes, diâmetro de corte: 18mm, comprimento útil: 20mm	1	5035048538555
DT90010-QZ	Fresa de corte a direito 2 cortantes, diâmetro de corte: 20mm, comprimento útil: 20mm	1	5035048538562
DT90011-QZ	Fresa de corte a direito 2 cortantes, diâmetro de corte: 22mm, comprimento útil: 20mm	1	5035048538586
DT90012-QZ	Fresa de corte a direito 2 cortantes, diâmetro de corte: 25mm, comprimento útil: 20mm	1	5035048538593

TRABALHOS EM METAL

DISCOS LAMELADOS

CARACTERÍSTICAS

- Harmonização da solda, remoção de restos de solda
- Rebarbar
- Acabamento e preparação de superfícies
- Harmonização e chanfragem de bordas

APLICAÇÕES

- Para a remoção de ferrugens, rebarbar e limpeza de metais.



DISCOS LAMELADOS - CÔNCAVO

REVESTIMENTO DA BASE TIPO 29 FORNECE ÂNGULO DE REBARBAR DE 15 A 25 GRAUS

REFERÊNCIA	TAMANHO DO GRÃO (mm)	U.E	CÓDIGO DE BARRAS
DT3255-QZ	Ø 115 x G36	10	5035048075166
DT3256-QZ	Ø 115 x G60	10	5035048075173
DT3257-QZ	Ø 115 x G80	10	5035048075180
DT3265-QZ	Ø 125 x G36	10	5035048075203
DT3266-QZ	Ø 125 x G60	10	5035048075210
DT3267-QZ	Ø 125 x G80	10	5035048075227
DT3268-QZ	Ø 125 x G120	10	5035048075234

DISCOS LAMELADOS XR EXTREME RUNTIME

REFERÊNCIA	DESCRIÇÃO	U.E	CÓDIGO DE BARRAS
DT99583-QZ	Ø125mm G40	1	5035048542446
DT99584-QZ	Ø125mm G60	1	5035048542484
DT99585-QZ	Ø125mm G80	1	5035048542491

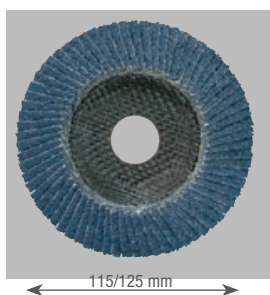
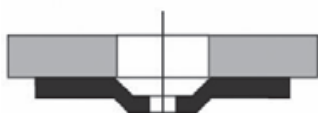

DISCOS LAMELADOS - PLANOS

REVESTIMENTO DA BASE TIPO 27 FORNECE ÂNGULO DE REBARBAR DE 0 A 15 GRAUS

REFERÊNCIA	TAMANHO DO GRÃO	U.E	CÓDIGO DE BARRAS
DT3292-QZ	Ø 115 x G36	10	5035048075241
DT3293-QZ	Ø 115 x G60	10	5035048075258
DT3294-QZ	Ø 115 x G80	10	5035048075265
DT3295-QZ	Ø 115 x G120	10	5035048075272
DT3309-QZ	Ø 125 x G60	10	5035048075296
DT3310-QZ	Ø 125 x G80	10	5035048075302



ESCOVA DE ARAME

CARACTERÍSTICAS

- Discos de arames entrelaçados e escovas em forma cônica agressivas para trabalhos de limpeza pesada, remoção de oxidação e rebarba.
- Disco de arame frisado e escova cônica para a limpeza média
- Disco de arames e escovas cônica para vários tipos de limpeza em áreas difíceis de alcançar”

APLICAÇÕES

- Classe de arames altamente específica para remoção ótima de material
- Alto conteúdo de arames para durabilidade extra da escova



ESCOVA DE ARAME FRISADO CÔNICA PARA REBARBAÇÃO ANGULAR

REFERÊNCIA	DESCRIÇÃO	CÓDIGO DE BARRAS	
DT3480-QZ	Escova cônica de arame frisado para rebarbadora, diâmetro: 65mm, comprimento de arame: 19mm, diâmetro interior: rosca M14	5035048079706	
DT3489-QZ	Escova cônica de arame frisado para rebarbadora, diâmetro: 100mm, comprimento de arame: 26mm, diâmetro interior: rosca M14	5035048079720	
DT3500-QZ	Escova cônica de arame entrelaçado para rebarbadora, diâmetro: 65mm, comprimento de arame: 18mm, diâmetro interior: rosca M14	5011402375776	
DT3492-QZ	Escova cônica de arame entrelaçado para rebarbadora, diâmetro: 75mm, comprimento de arame: 22mm, diâmetro interior: rosca M14	5035048079751	
DT3501-QZ	Escova cônica de arame entrelaçado para rebarbadora, diâmetro: 100mm, comprimento de arame: 24mm, diâmetro interior: rosca M14	5011402375783	
DT3466-QZ	Disco de arame ondulado para rebarbadora, diâmetro: 115mm, comprimento de arame: 22mm, diâmetro interior: 22.2mm	5035048079676	
DT3502-QZ	Disco de arame entrelaçado para rebarbadora, diâmetro: 115mm, comprimento de arame: 22mm, diâmetro interior: 22.2mm	5011402375790	

CARACTERÍSTICAS

- Acessórios para rebarbadoras.

APLICAÇÕES

- Ideal para máxima desempenho da sua rebarbadora.



SUPORE PARA REBARBADORA

REFERÊNCIA	DESCRIÇÃO	VELOCIDADE MÁXIMA	U.E	CÓDIGO DE BARRAS	
DT3610-QZ	115mm x M14	13000	1	5035048059289	
DT3611-QZ	125mm x M14	15000	1	5035048059296	
DT3612-QZ	178mm x M14	8500	1	5035048059302	

CARACTERÍSTICAS

- Boínas para Polir com rebarbadoras Ø 115, 125 e 180 mm.

APLICAÇÕES

- Ideais para polir áreas de difícil acesso.



BOINAS PARA POLIR COM REBARBADORA

REFERÊNCIA	DESCRIÇÃO	U.E	CÓDIGO DE BARRAS	
DT3620-QZ	115 mm	1	5035048059319	
DT3621-QZ	125 mm	1	5035048059326	
DT3622-QZ	180 mm	1	5035048059333	

MÓS PARA ESMERILAR E AFILAR

REFERÊNCIA	DESCRIÇÃO	DIÂMETRO	CÓDIGO DE BARRAS	
DT3385-QZ	Mós para esmerilar e afilar de óxido de alumínio branco, diâmetro: 80mm, espessura: 125mm, diâmetro interior: 25mm	80 mm	5035048054116	

CARACTERÍSTICAS

- Ideal para moagem fina de aço temperados e não-moderado, brocas, pincéis, formões, cortadores, furadores, lâminas de lâminas do cortador.

DISCOS DE CORTE ABRASIVOS

CARACTERÍSTICAS

- Óxido de alumínio profissional.
- Resina de liga superior.
- Fibra de vidro reforçada.

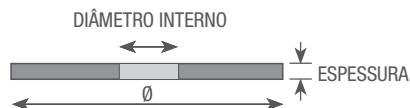

VERMELHO

Metais
Ferrosos

CINZENTO



ALUMÍNIO

AZUL



INOX

VERDE



PEDRA

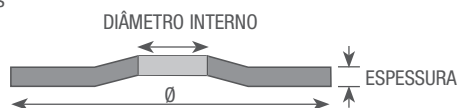

REFERÊNCIA	DIÂMETRO	ESPESSURA	U.E	CÓDIGO DE BARRAS
DISCOS DE CORTE PLANOS PARA METAL				
DT42201-XJ	Ø 115mm	3mm	25	5035048096307
DT42200-XJ	Ø 115mm	1,6mm	25	5035048096482
DT42301-XJ	Ø 125mm	3mm	25	5035048096284
DT42300-XJ	Ø 125mm	1,6mm	25	5035048096505
DT42400-XJ	Ø 150mm	3mm	25	5035048096260
DT42501-XJ	Ø 180mm	3mm	10	5035048096246
DT42601-XJ	Ø 230mm	3mm	10	5035048096062
DT42800-XJ	Ø 355mm	3mm	10	5035048096055
DISCOS DE CORTE PLANOS E CÔNCAVOS DE ALTO DESEMPENHO PARA METAL				
DT42210Z-QZ	Ø 115mm	2,8mm	25	5035048538029
DT42310Z-QZ	Ø 125mm	2,8mm	25	5035048538050
DT42601Z-QZ	Ø 230mm	2,8mm	25	5035048538081
DT42680Z-QZ	Ø 115mm	4mm	25	5035048538111
DT42690Z-QZ	Ø 125mm	4mm	25	5035048538128
DT42630Z-QZ	Ø 230mm	4mm	10	5035048538142
DISCOS DE CORTE CÔNCAVOS DE ALTO DESEMPENHO PARA METAL				
DT42220Z-QZ	Ø 115mm	6,3mm	25	5035048538166
DT42320Z-QZ	Ø 125mm	6,3mm	25	5035048538173
DT42520Z-QZ	Ø 180mm	6,3mm	25	5035048538180
DT42620Z-QZ	Ø 230mm	6,3mm	25	5035048538197
DISCO DE CORTE PLANO DE ALTO DESEMPENHO PARA AÇO INOX				
DT42240Z-QZ	Ø 115mm	1,2mm	25	5035048537985
DT42340Z-QZ	Ø 125mm	1,2mm	25	5035048537992

REFERÊNCIA	DIÂMETRO	ESPESSURA	U.E	CÓDIGO DE BARRAS
DISCOS DE CORTE PARA AÇO INOX				
DT42640-XJ	Ø 230mm	1,9mm	10	5035048096444
DISCOS DE CORTE PLANOS PARA ALUMÍNIO				
DT42260-XJ	Ø 115mm	1,6mm	25	5035048096031
DT42360-XJ	Ø 125mm	1,6mm	25	5035048096048
DISCOS DE CORTE PLANOS PARA PEDRA				
DT42273-XJ	Ø 115mm	3mm	25	5035048096192
DT42373-XJ	Ø 125mm	3mm	25	5035048096215
DT42573-XJ	Ø 180mm	3mm	10	5035048096321
DT42673-XJ	Ø 230mm	3mm	10	5035048096604

REFERÊNCIA	DIÂMETRO	ESPESSURA	U.E	CÓDIGO DE BARRAS
DISCOS DE CORTE CÔNCAVOS PARA PEDRA				
DT42270-XJ	Ø 115mm	3mm	25	5035048096178
DT42670-XJ	Ø 230mm	3mm	10	5035048096598
DISCOS DE DESBASTE CÔNCAVOS PARA AÇO INOX				
DT42250-XJ	Ø 115mm	6mm	25	5035048096338
DT42350-XJ	Ø 125mm	6mm	25	5035048096611



DISCOS DE CORTE ABRASIVOS

DISCOS DE CORTE EXTREME PARA METAL

CARACTERÍSTICAS

- Óxido de alumínio industrial.
- Fibra de vidro reforçada.
- Resina de liga superior.

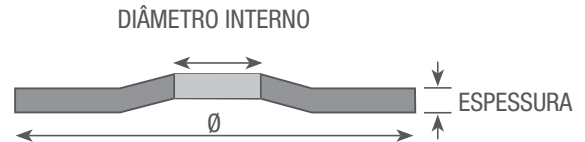
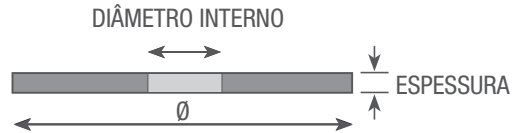

REFERÊNCIA	DIÂMETRO	ESPESSURA	U.E	CÓDIGO DE BARRAS	
DISCOS DE CORTE EXTREME PLANOS E CÔNCAVOS PARA METAL					
DT43201-XJ	Ø 115mm	1,6mm	25	5035048084977	
DT43301-XJ	Ø 125mm	1,6mm	25	5035048084908	
DT43501-XJ	Ø 180mm	1,6mm	10	5035048084786	
DT43601-XJ	Ø 230mm	3mm	10	5035048084465	
DT43600-XJ	Ø 230mm	1,9mm	10	5035048084458	
DISCOS DE CORTE EXTREME PLANOS E CÔNCAVOS PARA AÇO INOX					
DT43242-XJ	Ø 115mm	3mm	25	5035048084946	
DT43240-XJ	Ø 115mm	1mm	25	5035048084175	
DT43341-XJ	Ø 125mm	1,6mm	25	5035048084281	
DT43340-XJ	Ø 125mm	1mm	25	5035048084274	
DT43640-XJ	Ø 230mm	1,9mm	10	5035048084496	

REFERÊNCIA	DIÂMETRO	ESPESSURA	U.E	CÓDIGO DE BARRAS	
DISCOS DE CORTE EXTREME CÔNCAVOS PARA AÇO INOX					
DT43246-XJ	Ø 115mm	1,6mm	25	5035048084939	
DT43346-XJ	Ø 125mm	1,6mm	25	5035048084861	
DISCOS DE CORTE XR EXTREME RUNTIME PLANOS PARA AÇO INOX					
DT99582-QZ	Ø 125mm	1,1mm	25	5035048542439	
DT99581-QZ	Ø 125mm	3mm	25	5035048542415	
DT99580-QZ	Ø 125mm	6mm	25	5035048542392	
DISCOS DE DESBASTE EXTREME CÔNCAVOS PARA METAL					
DT43221-XJ	Ø 125mm	6mm	25	5035048084953	
DT43320-XJ	Ø 125mm	6mm	25	5035048084267	



DISCOS DE DIAMANTE

DISCOS DE DIAMANTE DE ALTO DESEMPENHO



APLICAÇÕES

- Materiais abrasivos
- Concreto
- Mármore
- Granito
- Azulejos



APLICAÇÕES

- Cerâmica
- Terracota
- Telha

CARACTERÍSTICAS

- A melhor escolha de lâminas diamantadas para cortes rápidos e agressivos na maioria dos materiais de construção.
- Segmentos soldados a laser no centro para utilização em aplicações robustas

SEGMENTADOS

REFERÊNCIA	DESCRIÇÃO Diâmetro / Diâmetro Int Alt Segmento	CÓDIGO DE BARRAS	
DT3740-XJ	115 x 22.2 x 7.5 mm	5035048058374	
DT3741-XJ	125 x 22.2 x 7.5 mm	5035048058381	
DT3743-XJ	230 x 22.2 x 8.5 mm	5035048058404	
DT3761-XJ	125 x 22.2 x 8.5 mm	5035048058480	

CONTÍNUA

REFERÊNCIA	DESCRIÇÃO Diâmetro / Diâmetro Int Alt Segmento	CÓDIGO DE BARRAS	
DT3735-XJ	115 x 22.2 x 7 mm	5035048058732	
DT3736-XJ	125 x 22.2 x 7 mm	5035048058749	
DT3758-QZ	125 x 22.2 x 7 mm	5035048085479	

DISCOS DE DIAMANTE PARA CORTE SECO



APLICAÇÕES

- Corte rápido e seco de materiais de construção de alvenaria em geral, por exemplo tijolos/blocos de construção, blocos de pavimentos, betão médio.



APLICAÇÕES

- Corte seco limpo de materiais de construção de alvenaria particularmente adequados para mármore, granito e pedras naturais

DISCOS DE DIAMANTE PARA CORTE SECO SEGMENTADO

REFERÊNCIA	DESCRIÇÃO Diâmetro / Diâmetro Int Alt Segmento	CÓDIGO DE BARRAS	
DT40200-QZ	115 x 22,2 x 7mm	5035048095133	
DT40201-QZ	125 x 22,2 x 7mm	5035048095140	
DT40202-QZ	180 x 22,2 x 7mm	5035048095157	
DT40203-QZ	230 x 22,2 x 7mm	5035048095164	

DISCOS DE DIAMANTE PARA CORTE SECO

REFERÊNCIA	DESCRIÇÃO Diâmetro / Diâmetro Int Alt Segmento	CÓDIGO DE BARRAS	
DT40208-QZ	115 x 22,2 x 7mm	5035048095218	
DT40209-QZ	125 x 22,2 x 7mm	5035048095225	
DT40210-QZ	180 x 22,2 x 7mm	5035048095232	
DT40211-QZ	230 x 22,2 x 7mm	5035048095249	

DISCOS DE DIAMANTE

DISCOS DE DIAMANTE PARA CORTE SECO



APLICAÇÕES

- Telha
- Cerâmica

DISCOS DE DIAMANTE CONTÍNUOS PARA CORTE SECO

REFERÊNCIA	DESCRIÇÃO	CÓDIGO DE BARRAS	
DT40204-QZ	115 x 22,2 x 5mm	5035048095171	
DT40205-QZ	125 x 22,2 x 5mm	5035048095188	
DT40206-QZ	180 x 22,2mm	5035048095195	
DT40207-QZ	230 x 22,2mm	5035048095201	
DT3733-XJ	250 x 25,4 x 8mm	5035048012413	
DT3734-XJ	250 x 25,4 x 5mm	5035048012420	



APLICAÇÕES

- Telha
- Cerâmica
- Mármore
- Granito
- Azulejos

DISCOS DE DIAMANTE PARA CORTE HÚMIDO E SECO DE AZULEJOS

REFERÊNCIA	DESCRIÇÃO	CÓDIGO DE BARRAS	
DT3714-QZ	Disco de diamante para corte a seco e a húmido de azulejo 110x20mm - Azulejos de cerâmica	5035048083109	
DT3715-QZ	Disco de diamante para corte a seco e a húmido de azulejo 110x20mm - Porcelana/Pedras	5035048083116	

COPOS DE DIAMANTE



APLICAÇÕES

- Corte seco limpo de materiais de construção de alvenaria particularmente adequados para mármore, granito e pedras naturais.

DISCO DE DIAMANTE EXTREME PARA SERRA DE CORTE RÁPIDO – PARA METAL

REFERÊNCIA	DESCRIÇÃO	CÓDIGO DE BARRAS	
DT3752-QZ	Disco de diamante Extreme para tronçadora 355 x 3 x 25.4mm, corte em metal	5035048083772	



CARACTERÍSTICAS

- Diamantados únicos, duplos e turbo para aplicações de combinações ou acabamento rápido
- Disco sinterizado de corte seco com rosca M14.

DESCRIÇÃO

- Formação de betão.
- Acabamento.
- Preparação de pisos.

REFERÊNCIA	DESCRIÇÃO	CÓDIGO DE BARRAS	
DT3795-QZ	Disco de copa de 125mm rosca M14 simples	5035048085486	
DT3796-QZ	Disco de copa de 125mm rosca M14 duplo	5035048085493	
DT3797-QZ	Disco de copa de 125mm rosca M14 turbo	5035048085509	

COROAS DE DIAMANTE

COROAS DE DIAMANTE PARA FURAR A SECO ACOPLAMENTO 1/2, BSP (Fêmea)

REFERÊNCIA	ACOPLAMENTO	DIÂMETRO	LONGITUDE	CÓDIGO DE BARRAS	
DT3885-QZ	1/2" H	Ø 38 mm	150 mm	5035048070932	
DT3886-QZ	1/2" H	Ø 48 mm	150 mm	5035048070949	
DT3887-QZ	1/2" H	Ø 52 mm	150 mm	5035048070956	
DT3888-QZ	1/2" H	Ø 60 mm	150 mm	5035048070963	
DT3889-QZ	1/2" H	Ø 65 mm	150 mm	5035048070970	

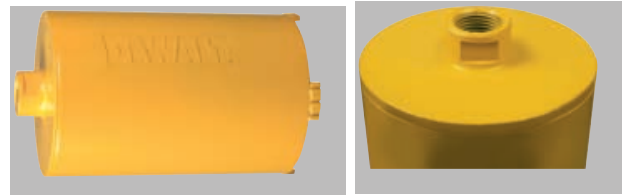

REFERÊNCIA	ACOPLAMENTO	DIÂMETRO	LONGITUDE	CÓDIGO DE BARRAS	
DT3892-QZ	1/2" H	Ø 82mm	150 mm	5035048071007	
DT3894-QZ	1/2" H	Ø 107 mm	150 mm	5035048071021	
DT3896-QZ	1/2" H	Ø 127 mm	150 mm	5035048071045	
DT3898-QZ	1/2" H	Ø 152 mm	150 mm	5035048071069	

COROAS DE DIAMANTE PARA FURAR A HÚMIDO

ACOPLAMENTO 1/2, BSP (macho) UNIVERSAL

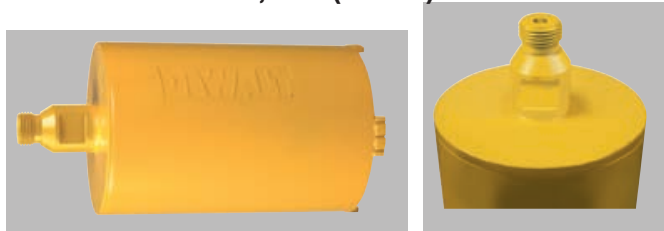

REFERÊNCIA	ACOPLAMENTO	DIÂMETRO	LONGITUDE	CÓDIGO DE BARRAS
DT9738-QZ	1/2" M	Ø 32 mm	350 mm	5035048071519
DT9760-QZ	1 1/4" H	Ø 52 mm	400 mm	5035048071694
DT9761-QZ	1 1/4" H	Ø 60 mm	400 mm	5035048071700
DT9762-QZ	1 1/4" H	Ø 65 mm	400 mm	5035048071717
DT9763-QZ	1 1/4" H	Ø 72 mm	400 mm	5035048071724
DT9764-QZ	1 1/4" H	Ø 78 mm	400 mm	5035048071731
DT9765-QZ	1 1/4" H	Ø 82 mm	400 mm	5035048071748
DT9766-QZ	1 1/4" H	Ø 91 mm	400 mm	5035048071755

ACOPLAMENTO 1 1/4, UNC (FÊMEA) UNIVERSAL

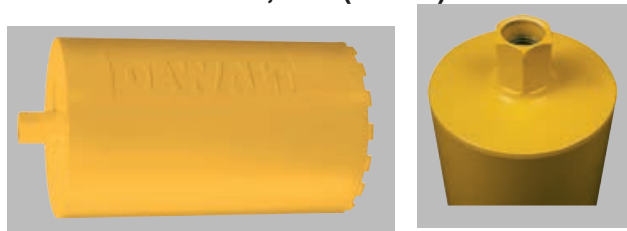

REFERÊNCIA	ACOPLAMENTO	DIÂMETRO	LONGITUDE	CÓDIGO DE BARRAS
DT9767-QZ	1 1/4" H	Ø 102 mm	400 mm	5035048071762
DT9768-QZ	1 1/4" H	Ø 107 mm	400 mm	5035048071779
DT9769-QZ	1 1/4" H	Ø 112 mm	400 mm	5035048071786
DT9772-QZ	1 1/4" H	Ø 132 mm	400 mm	5035048071816
DT9773-QZ	1 1/4" H	Ø 152 mm	400 mm	5035048071823
DT9774-QZ	1 1/4" H	Ø 162 mm	400 mm	5035048071830
DT9777-QZ	1 1/4" H	Ø 200 mm	400 mm	5035048071861

ACESSÓRIOS PARA COROAS DE DIAMANTE PARA FURAR

	REFERÊNCIA	CONVERSÃO DE ROSCA DE	CONVERSÃO DE ROSCA PARA	LONGITUDE	CÓDIGO DE BARRAS
	DT3815-QZ	1/2" BSP	1 1/4" UNC Macho	200 mm - Húmido	5035048071168
	DT3829-QZ	1 1/4" UNC fêmea	1 1/4" UNC Macho	200 mm - Húmido	5035048071199
	DT3839-QZ	1 1/4" UNC fêmea	1 1/4" UNC Macho	300 mm - Húmido	5035048071205
	DT3844-QZ	1/2" BSP fêmea	1/2" BSP Macho	Seco	5035048071250
	DT3848-QZ	Broca piloto de 225mm para furar a seco			5035048071250

ADAPTADORES - PERFURAÇÃO A SECO

Conversão de rosca	Aspiração de pó	Extensão	Coroa
 1/2 MACHO D21580K-QS	 Adaptador para aspiração de pó D215804-XJ	 EXTENSÃO 250 mm DT3844-QZ	 1/2" fêmea
		 BROCA PILOTO 225 mm DT3848-QZ	

ADAPTADORES - PERFURAÇÃO A HÚMIDO

Conversão de rosca	Aspiração de pó	Coroa
 1 1/4" MACHO D21583K-QS	 EXTENSÃO 200 mm DT3829-QZ	 1 1/4" FÊMEA
 1/2" FÊMEA- 1 1/4" MACHO D21583K-QS		 COROAS DE DIAMANTE PARA FURAR A HÚMIDO 1/2" BSP MACHO
	EXTENSÃO 300 mm DT3839-QZ	

PARAFUSOS ROSCA FINA PARA PAREDES DE GESSO

REFERÊNCIA	TIPO	LONG.	U.E.	COMPATÍVEL	CÓDIGO DE BARRAS
DWF4000250	PH2 3.5	25mm	1000	DCF620D2	75352140612
DWF4000350	PH2 3.5	35mm	1000	DCF620D2	75352140636
DWF4000450	PH2 3.5	48mm	1000	DCF620D2	75352140650
DWF4000550	PH2 3.5	55mm	1000	DCF620D2	75352140667

PARAFUSOS ROSCA GROSSA PARA PAREDES DE GESSO

REFERÊNCIA	TIPO	LONG.	U.E.	COMPATÍVEL	CÓDIGO DE BARRAS
DWF4100350	PH2 3.5	35mm	1000	DCF620D2	75352140681
DWF4100450	PH2 3.5	45mm	1000	DCF620D2	75352140698
DWF4100550	PH2 3.5	58mm	1000	DCF620D2	5035048340158



PREGOS PARA PISTOLA PNEUMÁTICA 18 GAUGE

GALVANIZADOS

REFERÊNCIA	DIÂM.	LONG.	U.E.	COMPATÍVEL	CÓDIGO DE BARRAS
DNBT1825GZ	1.25mm	25mm	5000	DPN1850PP-XJ	5902013951810
DNBT1835GZ	1.25mm	35mm	5000	DPN1850PP-XJ	5902013951773
DNBT1850GZ	1.25mm	50mm	5000	DPN1850PP-XJ	5902013951704
DNBT1835SZ	1.25mm	50mm	5000	DPN1850PP-XJ	5902013951766
DNBT1850SZ	1.25mm	50mm	5000	DPN1850PP-XJ	5902013951698



PREGOS PARA PISTOLA DE PREGOS PNEUMÁTICA 16 GAUGE

GALVANIZADOS

REFERÊNCIA	DIÂM.	LONG.	U.E.	COMPATÍVEL	CÓDIGO DE BARRAS
DNBSB1625Z	1.5mm	25mm	5000	DNP1664PP-XJ	5902013951667
DNBSB1632Z	1.5mm	32mm	2500	DNP1664PP-XJ	5902013951650
DNBSB1638Z	1.5mm	38mm	2500	DNP1664PP-XJ	5902013951643
DNBSB1645Z	1.5mm	45mm	2500	DNP1664PP-XJ	5902013951636
DNBSB1650Z	1.5mm	50mm	2500	DNP1664PP-XJ	5902013951629
DNBSB1664Z	1.5mm	65mm	2500	DNP1664PP-XJ	5902013957980
DNBSB1625S316Z	1.5mm	25mm	2500	DNP1664PP-XJ	5902013960027
DNBSB1650S316Z	1.5mm	50mm	25 00	DNP1664PP-XJ	5902013959991



ÂNGULO 20°

REFERÊNCIA	DIÂM.	LONG.	U.E.	COMPATÍVEL	CÓDIGO DE BARRAS
DNBA1632GZ	1.6mm	32mm	2500	DCN660P2	5902013961178
DNBA1638GZ	1.6mm	38mm	2500	DCN660P2	5902013961161
DNBA1644GZ	1.6mm	44mm	2500	DCN660P2	5902013961154
DNBA1650GZ	1.6mm	50mm	2500	DCN660P2	5902013961147
DNBA1663GZ	1.6mm	63mm	2500	DCN660P2	5902013961130

PREGOS 1,2mm (18 CALIBRADO) DIREITOS PARA PISTOLAS DE PREGOS DE ACABAMENTO

REFERÊNCIA	DIÂM.	LONG.	U.E.	COMPATÍVEL	CÓDIGO DE BARRAS
DNBT1820GZ	1.25mm	20mm	5000	DPN1850PP - DPSB21N1-XJ	5902013951834
DNBT1830GZ	1.25mm	30mm	5000	DPN1850PP - DPSB21N1-XJ	5902013951797
DNBT1840GZ	1.25mm	40mm	5000	DPN1850PP - DPSB21N1-XJ	5902013951742

PREGOS PARA PISTOLA DE PREGOS PNEUMÁTICA 23 GAUGE

REFERÊNCIA	DIÂM.	LONG.	U.E.	COMPATÍVEL	CÓDIGO DE BARRAS
DNBHL2312Z	0.6mm	12mm	20000	DPN2330-XJ	5902013959410
DNBHL2315Z	0.6mm	15mm	20000	DPN2330-XJ	5902013959403
DNBHL2318Z	0.6mm	18mm	20000	DPN2330-XJ	5902013959397
DNBHL2325Z	0.6mm	25mm	10000	DPN2330-XJ	5902013959380

AGRAFOS PARA AGRAFADOR PNEUMÁTICO GALVANIZADOS

REFERÊNCIA	DIÂM.	LONG.	U.E.	COMPATÍVEL	CÓDIGO DE BARRAS
DSTSX12Z	5.6mm	12mm	5000	DPSSX38-XJ - DPSB21N1-XJ	5902013951605
DSTSX15Z	5.6mm	15mm	5000	DPSSX38-XJ - DPSB21N1-XJ	5902013951599
DSTSX22Z	5.6mm	22mm	5000	DPSSX38-XJ - DPSB21N1-XJ	5902013951575
DSTSX25Z	5.6mm	25mm	5000	DPSSX38-XJ - DPSB21N1-XJ	5902013951568
DSTSX35SE	5.6mm	35mm	5000	DPSSX38-XJ - DPSB21N1-XJ	5902013951414
DSTSX35Z	5.6mm	35mm	3000	DPSSX38-XJ - DPSB21N1-XJ	5902013951544

SERIE 80

REFERÊNCIA	DIÂM.	LONG.	U.E.	COMPATÍVEL	CÓDIGO DE BARRAS
DST8006Z	12.8mm	6mm	10000	DPS8016-XJ	5902013959373
DST8008Z	12.8mm	8mm	10000	DPS8016-XJ	5902013959366
DST8010Z	12.8mm	10mm	10000	DPS8016-XJ	5902013959359
DST8012Z	12.8mm	12mm	10000	DPS8016-XJ	5902013959342
DST8014Z	12.8mm	14mm	10000	DPS8016-XJ	5902013959335
DST8016Z	12.8mm	16mm	5000	DPS8016-XJ	5902013959328

PREGOS EM BOBINA PARA PISTOLA DE PREGOS PNEUMÁTICA



ÂNGULO 20°

CABEÇA PLANA - BRILHANTES

REFERÊNCIA	DIÂM.	LONG.	U.E.	COMPATÍVEL	CÓDIGO DE BARRAS
DNF2550E	2.5mm	50mm	9900	DPN75C-XJ; DPN90C-XJ	5902013952824
DNF2570E	2.5mm	70mm	9000	DPN75C-XJ; DPN90C-XJ	5902013952787

CABEÇA PLANA - BRILHANTES

REFERÊNCIA	DIÂM.	LONG.	U.E.	COMPATÍVEL	CÓDIGO DE BARRAS
DNF25R50E	2.5mm	50mm	9900	DPN75C-XJ; DPN90C-XJ	5902013952756
DNF31R80E	3.1mm	80mm	4500	DPN75C-XJ; DPN90C-XJ	5902013952251

CABEÇA REDONDA - INOX

REFERÊNCIA	DIÂM.	LONG.	U.E.	COMPATÍVEL	CÓDIGO DE BARRAS
DNF25R70S316E	2.5mm	70mm	3600	DPN75C-XJ; DPN90C-XJ	5902013952589

PREGOS PARA PISTOLA DE PREGOS SEM FIO

ÂNGULO 34°

CABEÇA POLIDA - BRILHANTES

REFERÊNCIA	DIÂM.	LONG.	U.E.	COMPATÍVEL	CÓDIGO DE BARRAS
DT99628PB-QZ	2.8mm	63mm	2200	DPN692P2-QW; DPN9033SM-XJ	5035048098370
DT99931PB-QZ	3.1mm	90mm	2200	DPN692P2-QW; DPN9033SM-XJ	5035048098387



CABEÇA POLIDA - GALVANIZADO

REFERÊNCIA	DIÂM.	LONG.	U.E.	COMPATÍVEL	CÓDIGO DE BARRAS
DT99628PG-QZ	2.8mm	63mm	2200	DPN692P2-QW; DPN9033SM-XJ	5035048098394
DT99931PG-QZ	3.1mm	90mm	2200	DPN692P2-QW; DPN9033SM-XJ	5035048098400

CABEÇA REDONDA - BRILHANTES

REFERÊNCIA	DIÂM.	LONG.	U.E.	COMPATÍVEL	CÓDIGO DE BARRAS
DT99528RB-QZ	2.8mm	50mm	2200	DPN692P2-QW; DPN9033SM-XJ	5035048098240
DT99628RB-QZ	2.8mm	63mm	2200	DPN692P2-QW; DPN9033SM-XJ	5035048098257
DT99728RB-QZ	2.8mm	75mm	2200	DPN692P2-QW; DPN9033SM-XJ	5035048098264
DT99931RB-QZ	3.1mm	90mm	2200	DPN692P2-QW; DPN9033SM-XJ	5035048098271

CABEÇA REDONDA - GALVANIZADOS

REFERÊNCIA	DIÂM.	LONG.	U.E.	COMPATÍVEL	CÓDIGO DE BARRAS
DT99528RG-QZ	2.8mm	50mm	2200	DPN692P2-QW; DPN9033SM-XJ	5035048098288
DT99628RG-QZ	2.8mm	63mm	2200	DPN692P2-QW; DPN9033SM-XJ	5035048098295
DT99728RG-QZ	2.8mm	75mm	2200	DPN692P2-QW; DPN9033SM-XJ	5035048098301
DT99931RG-QZ	3.1mm	90mm	2200	DPN692P2-QW; DPN9033SM-XJ	5035048098318

PREGOS PARA PISTOLA DE PREGOS DE ESTRUTURA

REFERÊNCIA	DIÂM.	LONG.	U.E.	COMPATÍVEL	CÓDIGO DE BARRAS
DNW28R50E	2.8mm	50mm	2200	DPN9033	5902013950752
DNW28R75E	2.8mm	75mm	2200	DPN9033	5902013950691
DNW31R75E	3.1mm	75mm	2200	DPN9033	5902013950592
DNW31R90E	3.1mm	90mm	2200	DPN9033	5902013950578
DNW3190G12E	3.1mm	90mm	1100	DPN9033	5902013950615



CONJUNTO DE ACESSÓRIOS

	REFERÊNCIA	CÓDIGO DE BARRAS	DESCRIÇÃO
BROCAS PARA PEDRA			
CONJUNTO DE BROCAS PARA PEDRA			
	DT6952-QZ	5011402373413	Conjunto de 5 brocas para pedra Ø 4, 5, 6, 8, 10mm
	DT6956-QZ	5035048060797	Conjunto de 5 brocas para pedra Extreme Ø 4, 5, 6, 8, 10mm
CONJUNTO DE BROCAS SDS-PLUS			
	DT60302-QZ	5035048095461	Conjunto de 6 brocas SDS-Plus 2 uds Ø 6, 8, 10mm x 160mm
	DT9700-QZ	5035048056400	Conjunto de brocas SDS-Plus Extreme 2 em cassete de plástico Ø 5, 6, 8, 10 mm
CONJUNTO DE BROCAS COM CABEÇA DE CARBONETO XLR® SDS-PLUS			
	DT8976-QZ	5035048078341	Conjuntos de 7 brocas XLR® SDS-Plus em caixa metálica Ø 5,6x2,8x2,10,12mm

CONJUNTO DE BROCAS PARA METAL

CONJUNTOS BROCAS PARA METAL EXTREME 2			
REFERÊNCIA	CÓDIGO DE BARRAS	DESCRIÇÃO	
DT7926-XJ	5035048060285	Tough Case grande com 29 brocas para metal Extreme 2, Ø 1 - 13mm	



DT7926-XJ



DT4956-QZ

CONJUNTO DE BROCAS PARA METAL HSS-R DIN 338			
REFERÊNCIA	CÓDIGO DE BARRAS	DESCRIÇÃO	
DT5930-QZ	5035048077436	Conjunto de 6 brocas de cobalto HSS-E Extreme para metal em caixa de plástico 2,3,4,5,6,8mm	

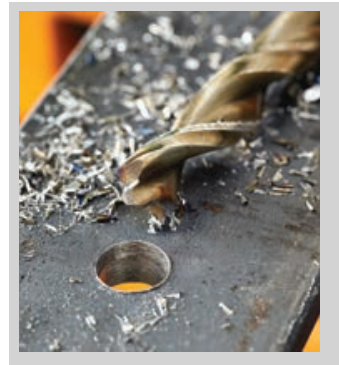

CONJUNTOS DE BROCAS DE COBALTO HSS-E EXTREME			
REFERÊNCIA	CÓDIGO DE BARRAS	DESCRIÇÃO	
DT4956-QZ	5035048535059	Conjunto de 6 brocas de cobalto HSS-E Extreme para metal em caixa de plástico 2,3,4,5,6,8mm	









CONJUNTOS DE ACESSÓRIOS

	REFERÊNCIA	CÓDIGO DE BARRAS	DESCRIÇÃO	
BROCAS PARA METAL				
CONJUNTOS DE BROCAS PARA METAL HSS-G DIN 338				
	DT5921-QZ	5011402374137	Conjunto de 10 brocas para metal HSS-G DIN 338 em caixa plástica Ø 1,2,3,4,5,6,7,8,9,10mm	
	DT5922-QZ	5011402374151	Conjunto de 13 brocas para metal HSS-G DIN 338 em caixa plástica Ø 1.5,2,2.5,3,2,3,3.5,4,4.5,5x2,5,5,6,6.5mm	
	DT5929-QZ	5035048077429	Conjunto de 29 brocas para metal HSS-G DIN 338 em caixa metálica Ø 1 - 13mm	
	DT5923-QZ	5011402374175	Conjunto de 19 brocas para metal HSS-G DIN 338 em caixa metálica Ø 1 - 10mm	
BROCAS PARA MADEIRA				
CONJUNTOS DE BROCAS PARA MADEIRA				
	DT4535-QZ	5011402385713	Conjunto de 5 brocas para madeira em caixa plástica Ø 4,5,6,8,10mm	
	DT7943B-QZ	5035048073292	Conjunto de 8 Brocas de pua para Madeira. Ø 12, 16, 18, 20, 22, 25, 28, 32 mm	
CONJUNTOS EM MALA "MINI MAC"				
CONJUNTO DE ACESSÓRIOS COMBINADO				
	DT9282-QZ	5035048073315	Conjunto de 57 peças com brocas (3,4,5,6,8,10,12mm) para madeira, brocas pua EXTREME DEWALT® (12,14,16,20,22,25mm). Pontas para aparafusar: 50mm Pz2, Ph2, Fendas 5.5, 6.5, 25mm Ph1, Ph2x2, Ph3, Pz1, Pz2x3, Pz3, T15, T20x22, T25x3, T30, T40, porta-pontas magnético e guia telescópica	
	DT9283-QZ	5035048095461	Conjunto de 69 peças com SDS EXTREME DEWALT® (6x110,6x160x2,8x160x2,10x160), EXTREME DEWALT® 2 para Metal (1.5,2,2.5,3,3.5,4,4.5,5,5.5,6,6.5,7mm), EXTREME DEWALT® para pedra (4,5,6x2,8x2 mm). Pontas para aparafusar: 50mm Pz2, Ph2, fendas 5.5, 6.5, 25mm Ph1, Ph2x2, Ph3, Pz1, Pz2x3, Pz3, T15, T20x22, T25x3, T30, T40, porta-pontas magnético e guia telescópica	





















CONJUNTOS DE ACESSÓRIOS

	REFERÊNCIA	CÓDIGO DE BARRAS	DESCRIÇÃO
CONJUNTOS DE ACESSÓRIOS COMBINADOS			
	DT0109-QZ	5035048078402	Conjunto de 109 Peças para furar e Aparafusar; 13 X Brocas para Madeira 3-8mm, 13 X Brocas para metal 1.5-6.5mm, 5 X Brocas para betão 3-10mm, aparafusador, 13 Pontas PH, 14x Pontas PZ, 12x Pontas plainas, 6x Torx, adaptador magnético
	DT71563-QZ	5035048099940	Conjunto de 100 Peças para furar e Aparafusar; 12X Brocas para madeira 3-8mm, 3X Brocas para betão 6-8mm, 12X Brocas para Metal 1,5-6mm, pontas para aparafusar, 1 escareador, 2X Coroas 32,44mm, Broca piloto
CONJUNTOS DE PONTAS IMPACT TORSION 			
	DT70518T-QZ IMPACT TORSION	5035048089576	Jogo de 10 peças para aparafusar com porta-pontas pivotante: pontas IMPACT TORSION de 25mm: Fenda 6 x1, T15 x1, T30 x1, Ph2 x2, Pz3 x2, Pz2 x2, porta-pontas pivotante.
	DT70618T-QZ IMPACT TORSION	5035048536957	Jogo de 15 peças IMPACT TORSION para aparafusar com guia magnética compacta.
	DT70522T-QZ IMPACT TORSION	5035048089590	Jogo de 16 peças IMPACT TORSION para aparafusar com guia telescópica magnética. Pontas de aparafusar 25 mm: Pz2 x 6, T15 x 3, T20 x 3, T25 x 3. Guia telescópica magnética compacta.
	DT70523T-QZ IMPACT TORSION	5035048089606	Jogo de 32 peças para aparafusar, pontas IMPACT TORSION de 25mm: Ph1 x 1, Ph2 x 3, Ph3 x 1, Pz1 x 2, Pz2 x 5, Pz3 x 3, PR2 gesso x 2, Fenda 6 x 2, Fenda 8, T10 x 2, T15 x 2, T20 x 2, T25 x 2, T27, T30, T40. Adaptador porta-pontas magnético.
	DT7919T-QZ IMPACT TORSION	5035048089811	Jogo de 15 peças de impacto em caixa magnética "MagBox": pontas IMPACT TORSION 25mm Ph1, Ph2, Ph3, Pz1, Pz2 x 2, Pz3, 50mm T20, T25, Ph2, Pz2, porta-pontas magnético, chaves de caixa 7mm, 8mm, 10mm.
	DT7965T-QZ IMPACT TORSION	5035048089828	Jogo de 20 peças de impacto em caixa magnética "MagBox": brocas de impacto 3mm, 4mm, pontas IMPACT TORSION 25mm Ph1, Ph2 x2, Ph3, Pz1, Pz2 x 2, Pz3, 50mm T20, T25, Ph2 x2, Pz2 x2, porta-pontas magnético, chaves de caixa 7mm, 8mm, 10mm
	DT70619T-QZ IMPACT TORSION	5035048537947	Acoplamento angular com 9 pontas IMPACT TORSION. Pontas IMPACT TORSION 25mm: Ph2 x 2, Pz2 x 3, T10, T15, T20, T25

CONJUNTOS DE ACESSÓRIOS

	REFERÊNCIA	CÓDIGO DE BARRAS	DESCRIÇÃO	
	DT70621-QZ IMPACT TORSION	5035048538326	Acoplamento angular extensível para aparafusador de Impacto	
	DT70512T-QZ IMPACT TORSION	5035048089545	Jogo de 14 peças para aparafusar com 2 guias telescópicas magnéticas: guia telescópica magnética longa x1, guia telescópica magnética compacta x1, pontas IMPACT TORSION de 25mm: Ph1 x1, Ph2 x1, Ph3 x1, Fenda 6 x1, T20 x1, T25 x1, T30 x1, Pz1 x1. Pz2 x3, Pz3 x1.	
	DT70600T-QZ IMPACT TORSION	5035048535271	Jogo de 26 peças de impacto em estojo tipo Tough Case para aparafusar com chaves de caixa de limpeza fácil. Chave de caixa de limpeza fácil 8, 10mm, pontas IMPACT TORSION de 85mm: Ph2 x1, Ph1 x1, de 50mm: Ph2 x2, Pz2 x2, Pz3 x1, de 25mm: Fenda 8 x1, Fenda 10 x1, T20 x2, T25 x2, T30 x2, Pz2 x7, Pz3 x1, guia telescópica magnética.	
	DT70526T-QZ IMPACT TORSION	5035048089637	Jogo de 25 pontas IMPACT TORSION Ph2	
	DT70555T-QZ IMPACT TORSION	5035048535226	Jogo de 25 pontas IMPACT TORSION Ph2 (UE = 21)	
	DT70527T-QZ IMPACT TORSION	5035048089651	Jogo de 25 pontas IMPACT TORSION Pz2	
	DT70556T-QZ IMPACT TORSION	5035048535233	Jogo de 25 pontas IMPACT TORSION Pz2 (UE = 21)	
	DT70528T-QZ IMPACT TORSION	5035048089675	Jogo de 25 pontas IMPACT TORSION T20	
	DT70529T-QZ IMPACT TORSION	5035048089699	Jogo de 25 pontas IMPACT TORSION T25	

CONJUNTOS DE ACESSÓRIOS



	REFERÊNCIA	CÓDIGO DE BARRAS	DESCRIÇÃO
CONJUNTOS DE PONTAS IMPACT TORSION EXTREME			
	DT70607T-QZ IMPACT TORSION 	5035048535417	Jogo de 29 peças para aparafusar IMPACT TORSION + Chave de caixa hexagonal magnética 8 - 10mm + Adaptador magnético
	DT70610T-QZ IMPACT TORSION 	5035048535448	Jogo de 35 peças para aparafusar e furar IMPACT TORSION: 25mm Ph1, Ph2 x2, Ph3, sl6, Pz1 x2, Pz2 x8, Pz3 x3, T15 x2, T20 x2, T25x2, T30, 50mm Ph1 e Px2, 85mm Ph2, Brocas Titanium 5,6 e 8mm + Chave de caixa sextavada magnética de limpeza fácil + Adaptador magnético
	DT70545T-QZ IMPACT TORSION 	5035048090701	Jogo de 34 peças para aparafusar IMPACT TORSION com adaptador magnético
	DT70523TM-QZ IMPACT TORSION 	5035048089613	Merchandise de 12 x DT70523T-QZ
	DT70563T-QZ IMPACT TORSION 	5035048537978	Adaptador magnético 85mm + 3 pontas de 25mm (Pz2, Ph2, T20)
	DT70547T-QZ IMPACT TORSION 	5035048090725	Adaptador magnético com bloqueio (para usar com pontas IMPACT TORSION de 50mm)
	DT70535T-QZ IMPACT TORSION 	5035048088494	Pontas IMPACT TORSION Pz2 x 2 50mm + adaptador magnético com bloqueio
	DT70536T-QZ IMPACT TORSION 	5035048088500	Pontas IMPACT TORSION Ph2 x2 50mm + adaptador magnético com bloqueio
	DT70537T-QZ IMPACT TORSION 	5035048088517	Pontas IMPACT TORSION T20 x 2 50mm + adaptador magnético com bloqueio
	DT70538T-QZ IMPACT TORSION 	5035048088524	Pontas IMPACT TORSION T25 x 2 50mm + adaptador magnético com bloqueio

CONJUNTOS DE ACESSÓRIOS

	REFERÊNCIA	CÓDIGO DE BARRAS	DESCRIÇÃO	
CONJUNTOS DE PONTAS IMPACT TORSION				
	DT71569-QZ	5035048537930	Conjunto TSTAK de 100 peças para furar e aparafusar com 8 Brocas para Pedra (Ø4,5,5,5,6x2,8x2,10mm), 12 Brocas para Metal HSS (Ø1,5,2,2,5,3,3,5,4,4,5,5,5,5,6,6,5,7mm), 5 Chaves de Caixa (5,6,7,8,10mm), 4 Coroas (Ø32,38,44,54mm), Mandril, 69 Pontas para aparafusar de 25mm (Ph1x2,Ph2x23,Ph3, SL4,SL5,SL6, SL7.2, Pz1x2,Pz2x23,Pz3x2, T10x2,T15x2,T20x2,T25x2,T27x2,T30x2 e porta-pontas magnético.	
	DT7944-QZ	5035048078372	Conjunto de 31 peças com Pz1x2, Pz2x3, Pz3, Ph1x2, Ph2x2, Ph3, Fenda 4.5, Fenda 5.5, Fenda 6.5, T10x2, T15x2, T20x2, T25x2, T30x2, T40x2, H3, H4x2, H5 e adaptador rápido	
	DT7944M-QZ	5035048078389	Merchandiser de 12 kits de 31 peças com Pz1x2, Pz2x3, Pz3, Ph1x2, Ph2x2, Ph3, Fenda 4.5, Fenda 5.5, Fenda 6.5, T10x2, T15x2, T20x2, T25x2, T30x2, T40x2, H3, H4x2, H5 e adaptador rápido	
	DT7915-QZ	5035048060421	Conjunto de 11 peças com pontas de torsão com ranhuras extra incluindo Pz 1,2,3 Ph 1,2,3 Fenda 4.5, 5.5,6.5,8 e adaptador magnético	
	DT71521-QZ	5035048535196	Jogo de 25 pontas Pz2 de 25mm	
	DT71522-QZ	5035048535219	Jogo de 25 pontas Ph2 de 25 mm	
	DT7969-QZ	5035048083727	Conjunto de 32 pontas, Pz, Ph, PI, Torx, Torx Hexagonais e adaptador	
CONJUNTOS PARA FURAR E APARAFUSAR DE ALTO DESEMPENHO				
	DT71501-QZ	5035048098493	Conjunto de 56 peças em estojo tipo Tough Case para furar e aparafusar. Brocas metal HSS-G: 4.5 x 80, 5 x 86, 5.5 x 93, 6 x 93, 6.5 x 101, 7 x 109, chaves de caixa hex 8, 10mm, brocas pua 14 x 152, 20 x 152, pontas de aparafusar de 25mm: Ph1 x2, Ph2 x2, Fenda 6 x1, Fenda 8 x1, Pz2 x5, Pz3 x2, T10 x3, T20 x3, T25 x2, T30 x2, adaptador ¼ hex 3/8, adaptador ¼ hex ¼.	
	DT71506-QZ	5035048098547	Conjunto de 30 peças em estojo tipo Tough Case para aparafusar. pontas de aparafusar de 25mm: Ph1 x2, Ph2 x2, Ph3 x1, Fenda 8 x1, Pz2 x7, Pz3 x3, T10 x2, T15 x2, T25 x2, T30 x2, porta-pontas magnético, chaves de caixa 8 e 10mm, pontas de 50mm: Ph2 x1, Pz2 x1, chave de fenda.	
	DT71507-QZ	5035048098554	Conjunto de 27 peças em estojo tipo Tough Case para furar e aparafusar com adaptador compacto de mudança rápida: adaptador de mudança rápida, pontas de aparafusar de 25mm: Ph2 x2, Fenda 6 x 1, T10 x1, T15 x1, T20 x1, T25 x2, T30 x1, Pz2 x5, Pz3 x2, pontas de aparafusar de 50mm: Ph2 x1, T15 x1, Pz1 x1, Pz3 x1, brocas para madeira: 4.5, 5.5, 6, 7mm, chave de caixa 10mm, guia telescópica magnética.	

JUEGOS DE ACESSÓRIOS

	REFERÊNCIA	CÓDIGO DE BARRAS	DESCRIÇÃO
	DT71511-QZ	5035048098592	Conjunto de 16 peças para aparafusar com guia telescópica magnética: guia telescópica magnética compacta x1, pontas de aparafusar de 25mm: Ph2 x2, Pz2 x6, Pz3 x3, T20 x2, T25 x2.
	DT71516-QZ	5035048098646	Conjunto de 24 peças com chave de caixa e pontas de aparafusar. Chave de caixa: 6, 7, 8, 10, 11, 13. Chave de roquete. Porta-pontas. Pontas de 25mm: Pz2 x2, Pz3, Ph1, Ph2 x2, T10, T15, T20, T25, T30, T40, Hex 4, Hex 5, Hex 6.
	DT71702-QZ	5035048535370	Conjunto de 45 peças para aparafusar tipo Tough Case. Pontas de aparafusar de 25mm: Ph1 x 2, Ph2 x 2, Ph3 x 2, Fenda 6, 8, Pz2 x 6, Pz3 x 5, T10 x 2, T15 x 2, T25 x 2, T30 x 2. 50mm: Ph1, Ph2 x 2, Pz1, Pz2 x 3, T15, T20, T25 x 2, T30 x 2. 85mm: Ph2 x 2. Chaves de caixa Hexagonais: 8mm, 10mm. Guia magnética.
	DT7981-QZ	5035048098479	Conjunto de 98 peças para aparafusar para enrolar. Brocas para madeira : 3, 3.2, 3.5, 4, 4.5, 4.8, 5, 5.5, 6, 6.5, 7, 7.5, 8 mm. Brocas para pedra: 3, 5.5, 6, 7, 8, 10 mm. Brocas para metal HSS: 1.5, 2, 2.5, 3, 3.2, 3.5, 4, 4.5, 4.8, 5, 5.5, 6, 6.5 mm. Pontas de aparafusar de 25mm: Ph0 x 2, Ph1 x 2, Ph2 x 3, Ph3 x 2, Pz0 x 2, Pz1 x 3, Pz2 x 4, Pz3 x 2, SL4, SL5 x 2, SL6, SL7.2, SQ1, SQ2, SQ3, Hex 3, Hex4 x 2, Hex5 x 2, Hex6, T10, T15, T20, T25, T27, T30. Pontas de aparafusar de 50mm: Ph0, Ph1, Ph2, Ph3, Pz1, Pz2 x 2, Pz3, T10, T15, T20, SL4, SL6, SL7.2. Chaves de caixa vaso hexagonais: 5, 6, 7, 8, 9, 10, 11, 12, 13 mm. Adaptador magnético e escareador
	DT7921B-QZ	5035048072196	Tough Case pequena em blister de 19 peças com 13 brocas para metal Extreme 2, Ø 2,3,4,5,6,8, Ph2x4, Pz2x4, Ph2x50mm, Pz2x50mm, Fenda 5.5x50mm, porta-pontas magnético, guia telescópica magnética
	DT7928B-QZ	5035048072219	Caixa rígida de 19 peças com 6 brocas EXTREME para pedra 4, 5, 5.5, 6, 7, 8 e pontas de aparafusar Ph2x4, Pz2x4, Ph2x50mm, Pz2x50mm, fenda 5.5x50mm, porta-pontas magnético, guia telescópica magnética
	DT7935B-QZ	5035048072257	Tough Case média em blister com 10 brocas SDS Plus EXTREME2, 5, 6x2 (110mm), 6x2, 7, 8, 9, 10, 12, 160mm
	DT71565-QZ	5035048539583	Jogo de 36 peças para furar e aparafusar; Brocas para betão Ø 6 mm, Brocas para metal Ø 2, 2.5, 3, 3.5, 4, 4.5, 5 mm, 9 x pontas de 25mm, 18x pontas de 50mm + Adaptador magnético
	DT9293-QZ	5035048012390	Mala de 100 peças com brocas EXTREME para alvenaria, EXTREME2 para metal, brocas pua, brocas para madeira, pontas de 50mm Torx, fendas, Pz, Ph e brocas piloto

	REFERÊNCIA	CÓDIGO DE BARRAS	DESCRIÇÃO
	DT7922B-QZ	5035048072202	Tough Case pequena em blister de 29 peças com pontas Ph1, 2x6, 3, Pz1, 2x6, 3, T10, 15, 20, 25, 30, 40, fendas 5.5, 8, Ph2x50mm, Pz2x50mm, fendas 5.5x50mm, porta-pontas magnético, guia magnética
	DT7942-QZ	5035048066003	Tough Case pequena com 13 brocas com pontas de cobalto EXTREME, 4, 1.5, 2, 2.5, 3, 3.2, 4, 4.5, 5, 5.5, 6, 6.5, 7
	DT7920B-QZ	5035048072189	Tough Case pequena em blister com 13 brocas para metal Extreme 2, Ø 1 - 7 mm



DT74700M-QZ



CONJUNTOS DE CHAVES DE CAIXA DE IMPACTO			
REFERÊNCIA	CÓDIGO DE BARRAS	DESCRIÇÃO	
DT7507-QZ	5035048078631	Conjunto de chaves de caixa de impacto de 9 peças (Ø 10,13,15,17,19,22,24,27mm e adaptador de 1/4" a 1/2")	
DT7506-QZ	5035048078624	Conjunto de chaves de caixa de impacto de 17 peças (Ø 6,8,10,11,12,13,14,16,17, 18,19,20,21,22,24,27mm e adaptador de 1/4" a 1/2")	
DT7918-QZ	5035048082553	Conjunto em caixa magnética com Ph1, Ph2, Ph3, PZ1, PZ2x2, Pz3, T20, T25, Ph2 50mm, PZ2 50mm, porta-pontas magnético, chaves de caixa, 7, 8, 10mm	

MERCHANDISER COM CHAVES DE CAIXA DE IMPACTO			
REFERÊNCIA	CÓDIGO DE BARRAS	DESCRIÇÃO	
DT74700M-QZ	5035048085813	Expositor de 25 peças = 10xØ8 + 10xØ10 + 5xØ13mm	

CONJUNTO DE ACESSÓRIOS

SISTEMA DEWALT "FLIP & DRIVE"



CONJUNTOS PARA APARAFUSAR

REFERÊNCIA	CÓDIGO DE BARRAS	DESCRIÇÃO
DT7612-XJ	5035048031810	Conjunto sistema "FLIP & DRIVE" completo N° 6 com adaptador, escareador, broca piloto e Pz 2, N° 8, 10, 12, escareador e broca piloto, Pz2 x2, Ph2 x2

CONJUNTO DE BROCAS DE DIAMANTE



REFERÊNCIA	CÓDIGO DE BARRAS	DESCRIÇÃO
DT6046-QZ	5035048066393	Conjunto de 5 brocas de diamante de 5,6,7,8,10mm para furar em azulejo + dispensador de água

CONJUNTOS DE LÂMINAS DE SERRA SABRE 2X

DT2440L-QZ



DT2443L-QZ



REFERÊNCIA	CÓDIGO DE BARRAS	DESCRIÇÃO
DT2440L-QZ	5035048088678	Conjunto de 6 lâminas de serra sabre 2X 1xDT2300L, 1xDT2307L, 1xDT2315L, 1xDT2301L, 1xDT2308L, 1xDT2407L
DT2443L-QZ	5035048089842	Conjunto de 8 lâminas de serra sabre 2X 3xDT2300L, 3xDT2407L, 1xDT2308L, 1xDT2408L
DT2441L-QZ	5035048088685	Conjunto de 12 lâminas de serra sabre 2X 2xDT2300L, 2xDT2307L, 2xDT2315L, 2xDT2301L, 2xDT2308L, 1xDT2407L, 1xDT2408L



CONJUNTOS DE LÂMINAS DE SERRA DE RECORTE PARA CORTE EM MADEIRA E METAL

REFERÊNCIA	CÓDIGO DE BARRAS	DESCRIÇÃO
DT2290-QZ	5035048061077	Conjunto de 10 lâminas de serra de recorte para madeira DT2165 x 2, DT2050 x 1, DT2168 x 1, DT2177 x 2, DT2166 x 2, DT2075 x 2 (Equivalentes Bosch T101B, T119B0, T101A0, T111C, T144D, T144DP)
DT2292-QZ	5035048061084	Conjunto de 10 lâminas de serra de recorte para metal DT2160 x 3, DT2172 x 2, DT2054 x 1, DT2161 x 2, DT2163 x 2 (Equivalentes Bosch T118A, T118G, T118E0F, T118B, T127D)
DT2294-QZ	5035048061091	Conjunto de 10 lâminas de serra de recorte com 5 para madeira e 5 para metal DT2165 x 2, DT2050 x 2, DT2163 x 2, DT2177 x 2, DT2160 x 2 (Equivalentes Bosch T101B, T119B0, T127D, T111C, T118A)
DT2296-QZ	5035048075142	Conjunto de 10 lâminas XPC para madeira (DT2209 x 2, DT2205 x 2, DT2213 x 2, DT2216 x 1, DT2218 x 1, DT2217 x 1, DT2220 x 1)



CONJUNTOS SDS-MAX

REFERÊNCIA	CÓDIGO DE BARRAS	DESCRIÇÃO
SDSMAXSET-QZ	5035048061374	Conjunto de ponteiros e cinzéis SDS-Max (DT6820+DT6821+DT6822+DT6823)
SDSMAXSET2-QZ	5035048061381	Conjunto de ponteiros e cinzéis SDS-Max (DT6820+DT6821+DT6822+DT6823+DT6824)
SDSMAXSET3-QZ	5035048061398	Conjunto de brocas SDS-Max (DT9412+DT9417+DT9420+DT9425)

CONJUNTOS DE COROAS DE CARBONETO



CONJUNTOS DE COROAS DE CARBONETO

REFERÊNCIA	CÓDIGO DE BARRAS	DESCRIÇÃO
DT8275-QZ	5035048012307	Conjunto para eletricitistas em mala plástica: 2 adaptadores hexagonais, 2 brocas piloto, 7 coroas ø 16, 20, 25, 32, 40, 51, 64mm
DT8277-QZ	5035048012321	Conjunto para eletricitistas em mala plástica: 2 adaptadores hexagonais, 2 brocas piloto, 9 coroas ø 16, 19, 25, 32, 38, 44, 48, 51, 64mm
DT8278-QZ	5035048012338	Conjunto para eletricitistas em mala plástica: 2 adaptadores hexagonais, 2 brocas piloto, 9 coroas ø 22, 29, 35, 38, 44, 57, 64, 76mm

CONJUNTO DE ACESSÓRIOS

CONJUNTO DE COROAS



CONJUNTO DE COROAS BI-METAL			
REFERÊNCIA	CÓDIGO DE BARRAS	DESCRIÇÃO	
DT83001-QZ	5035048090657	Conjunto de 13 peças Coroa bi-metal para utilização geral. Coroas 16, 19, 25, 32, 38, 44, 48, 51, 64mm + 2 mandris e 2 brocas piloto	
DT83003-QZ	5035048090671	Conjunto de 11 peças Coroa bi-metal para eletricitista. Coroas 16, 20, 25, 32, 40, 51, 64mm + 2 mandris e 2 brocas piloto	

EXTREME

2x LONG LIFE



CONJUNTO DE COROAS BI-METAL EXTREME 2X			
REFERÊNCIA	CÓDIGO DE BARRAS	DESCRIÇÃO	
DT8273L-QZ	5035048089224	Conjunto de 11 peças de Coroas bi-metal EXTREME 2X. Coroas 16, 20, 25, 32, 35, 51, 64mm + 2 mandris e 2 brocas piloto	

CONJUNTO DE FRESAS



CONJUNTO DE FRESAS PARA MADEIRA			
REFERÊNCIA	CÓDIGO DE BARRAS	DESCRIÇÃO	
DR9992-XC	5035048940211	Conjunto de 12 fresas para Tupia com 3 fresas direitas, cortador, 2 fresas de arredondar, caixa, cortador de encaixes, fresa em V, fresa de cobertura, fresa para acabamentos, fresa chanfro	

XR FLEX VOLT™

A POTÊNCIA DO FIO | A LIBERDADE DO SEM FIO



**MUDAMOS AS REGRAS DO JOGO COM A NOVA
BATERIA DA DEWALT XR FLEXVOLT**

DeWALT®

Quinta da Fonte
Edifício Q55 D.Diniz
Rua dos Malhões, 2 e 2A – Piso 2 Esq
2770-071 Paço de Arcos
PORTUGAL
Tel: 214.667.500 Fax: 214.667.580

www.DEWALT.com

O esquema de cores amarelo e preto é utilizado pela DeWALT Power Tools and Accessories como marca registada. A DeWALT reserva-se o direito de alterar toda e qualquer promoção em qualquer altura sem aviso prévio. As promoções estão disponíveis enquanto houver stocks. Vigência a partir de 6 de Fevereiro de 2017. Preços recomendados sem IVA.

**Seja o primeiro a ver as Novidades e Promoções da DeWALT.
Faça o registo em MYDeWALT e passe a receber as Novidades e
Promoções por e-mail.
Vá simplesmente a www.DEWALT.pt/MYDEWALT**

GOSTO
DEWALT



Descubra as nossas últimas novidades,
promoções e muito mais em:



O seu Revendedor DeWALT:

MP97124-PT

MY DEWALT®