

# DEWALT®



FERRAMENTAS ELÉTRICAS



INSTRUMENTOS LASER



FERRAMENTAS DE JARDIM



ARMAZENAMENTO



ACESSÓRIOS

## CATÁLOGO TABELA 2019

# DEWALT®

## Mais de 30 anos de experiência

no fabrico de Ferramentas Eléctricas para a construção profissional, nas nossas instalações em Idstein, Alemanha

## Mais de 50 anos de experiência

a projetar e fabricar soluções de perfuração de alta qualidade para a construção profissional, nas nossas instalações em Buchberg, Alemanha

- Software de simulação desenvolvidos em parceria com a indústria automóvel
- Instalações para testes baseadas nas aplicações, líderes no setor
- Última tecnologia no fabrico de acessórios de perfuração
- Design premiado

Graças ao seu design e fabrico próprios, a qualidade das soluções de perfuração DEWALT superam os requisitos das tarefas profissionais mais exigentes.



## **PORQUÊ DEWALT**

### **PESQUISA JUNTO DO UTILIZADOR**

Em média, falamos com 20.000 utilizadores todos os anos, como parte do processo de desenvolvimento de novos produtos

Uma compreensão abrangente das tarefas reais que os nossos utilizadores realizam é o que nos permite desenvolver características de produtos que são verdadeiros benefícios para os nossos utilizadores

### **PRODUTOS INOVADORES**

Para apoiar os nossos utilizadores e levar para a frente a nossa indústria, a DEWALT desenvolve constantemente produtos verdadeiramente inovadores, em múltiplas áreas

Esta supremacia técnica é regularmente reconhecida por prémios internacionais de projecto

### **GAMA COMPLETA DE PRODUTOS DE ALTA QUALIDADE**

A DEWALT é um fornecedor completo de ferramentas eléctricas e acessórios para empreiteiros e profissionais

### **FIDELIDADE DO UTILIZADOR**

A garantia DEWALT e a rede de serviços técnicos de primeira linha, fazem com que os nossos clientes confiem na qualidade dos nossos produtos. Quem adquire os nossos produtos pela primeira vez tornasse fiel à DEWALT

A DEWALT participa ativamente em eventos por toda a Europa construindo a reputação da nossa marca, gerando um enorme interesse pela nossa variada carteira de produtos

# DEWALT®

## AS REGRAS DO JOGO MUDARAM

A DEWALT marcou o início da revolução em ferramentas sem fio, oferecendo mobilidade, autonomia e desempenho sem igual para milhões de utilizadores em todo o mundo. Com esta inovação, a DEWALT tem finalmente desbloqueado todo o potencial da gama sem fio e possui agora um sistema revolucionário de bateria XR FLEXVOLT, a primeira bateria flexível 54/18V do mundo, é o início de uma nova era na tecnologia de ferramentas elétricas.

[www.DEWALT.pt](http://www.DEWALT.pt)



**54V** > **XR FLEXVOLT**



# XR FLEXVOLT™

**A POTÊNCIA DO FIO | A LIBERDADE DO SEM FIO**



XR FLEXVOLT é uma gama de ferramentas de potência 54V, que oferece um desempenho inigualável que irá superar as expectativas de todos os profissionais.

A bateria XR FLEXVOLT ligada a uma ferramenta de 54V fornece energia, autonomia e desempenho nunca antes visto - para realizar de forma confiável todas essas tarefas exigentes que requerem mais energia, sem o incômodo de arrastar cabos elétricos ou geradores, proporcionando uma maior segurança.

XR FLEXVOLT é totalmente compatível com todas as ferramentas elétricas da DEWALT de 18V existentes na gama XR - que oferecem a flexibilidade de uma maior autonomia e permitindo aos utilizadores operarem com um único sistema de baterias, com todas as suas ferramentas sem fio, para maior conforto e economia.



**O PRIMEIRO SISTEMA DO MUNDO  
COM BATERIA FLEXÍVEL 18/54 VOLTS**

# PERFORM PROTECT™

Em 2007, a DEWALT estabeleceu para si o desafio de criar o sistema mais abrangente de ferramentas de construção profissional com o melhor desempenho e as mais seguras do mundo. Este é o sistema “Perform & Protect” (Desempenho e Proteção), composto por produtos que cumprem critérios rigorosos numa ou mais das seguintes principais áreas orientadas para a segurança: **Vibração, Controlo e Poeiras.**

## VIBRAÇÃO

A exposição à vibração pode provocar um número elevado de doenças, geralmente conhecidas como o síndrome de vibrações transmitidas ao sistema mão-braço (HAVS). Outras condições incluem o síndrome do canal cárpico e o síndrome do dedo branco.

D25733K

Martelo Combinado 48mm SDS-Max

- 50% de redução de vibrações em comparação ao modelo anterior
- Punho traseiro flutuante
- Punho lateral amortecido



Quando o logo “Perform & Protect” faz referência à VIBRAÇÃO, a redução dos níveis de Vibração Tri-Axial é garantida, aumentando o tempo de uso sem reduzir o desempenho.

DCH274P2

Martelo sem fio XR 5.0AH

- A vibração mais baixa do mercado
- Mecanismo de percussão flutuante



## CONTROLO

Funcionalidades únicas e inovadoras de controlo de torque

# XLR<sup>D</sup>®

## GAMA XLR<sup>®</sup> SÉRIE DE DEWALT<sup>®</sup>

O design otimizado da cabeça proporciona durabilidade melhorada e vibração reduzida. Uma hélice de 4 canais melhora a velocidade de perfuração através da remoção mais rápida dos resíduos. Estas funcionalidades são combinadas para fornecer um desempenho e uma durabilidade superiores no betão mais resistente.



MADE IN GERMANY



## POEIRAS

Soluções líderes em extração de poeiras industrial



## VIBRAÇÃO

50% menos vibração\*

## CONTROLO



Existe a possibilidade da ferramenta bloquear quando perfurar ou cortar. Isto poderia danificar a ferramenta ou provocar ferimentos pessoais. Quando o logo "Perform & Protect" é atribuído ao controlo, há garantia de que funcionalidades adicionais e inovadoras de segurança de controlo de torque foram incorporadas na conceção da ferramenta.

DCG414T2

- A força de torque que limita a embraiagem reduz o efeito de contragolpe no caso de existir um bloqueamento do disco ou paragem



## POEIRAS

DWE46150

- Protetor de 115-125mm para recolha de partículas nocivas de pó durante tarefas de polimento



A inalação de poeiras no ar pode conduzir a uma variedade de condições de saúde a longo prazo, tais como a silicose e doença pulmonar obstrutiva crónica (DPOC). Quando o logo "Perform & Protect" é atribuído a POEIRAS, há garantia de que o potencial de inalação de poeiras foi reduzido para proporcionar um ambiente de trabalho mais limpo e seguro.

\* Comparação da vibração entre os modelos D25501 e D25601K



# A MELHOR GARANTIA PARA O PROFISSIONAL

A DEWALT® está confiante na qualidade dos seus produtos e oferece uma excelente garantia para profissionais. Esta declaração de garantia é um complemento, e não interfere de alguma maneira com os seus direitos contratuais. A garantia é válida dentro do território dos Estados Membros da União Europeia e do Espaço Europeu de Comércio Livre.

Se a sua ferramenta DEWALT avariar devido a materiais defeituosos ou de fabricação no prazo de 12 meses a partir da data da compra, a DEWALT pode, substituir todas as peças com defeito gratuitamente ou, a nosso critério, substituir a unidade, livre de encargos, sempre e quando:

- O produto não tenha sido utilizado inadequadamente
- O produto tenha sofrido o uso e desgaste aceitáveis
- Não se verifique tentativas de reparações por parte de pessoal não autorizado
- Se apresente o comprovativo de compra

Pode prolongar a garantia das suas ferramentas DEWALT® até 3 anos em [www.dewalt.pt/3](http://www.dewalt.pt/3). Basta registar-se em MyDEWALT com os seus produtos em, "As minhas ferramentas" e imprimir o seu certificado. Para aceder a esta garantia, as ferramentas têm de ser registadas até 4 semanas após a data de compra.

Alguns produtos estão excluídos, e são aplicados os termos e condições DEWALT. Para obter uma lista completa de exclusões, consulte a página web de registo.







Muitos serviços disponíveis para os utilizadores DEWALT

## Contacte a Assistência Técnica DEWALT



[www.2helpU.com](http://www.2helpU.com)



**COM APENAS 3 CLIQUES TEM ACESSO ÀS MAIS RECENTES INFORMAÇÕES E SERVIÇOS TÉCNICOS DEWALT (DISPONÍVEL 24 HORAS 7 DIAS POR SEMANA) ATUALIZAÇÕES DIÁRIAS DOS PRODUTOS NOVOS E EXISTENTES**

- Encontre os agentes autorizados de reparação DEWALT mais próximos
- As últimas informações sobre as peças de reparação
- Esquemas técnicos e manuais de instrução para todas as ferramentas DEWALT
- Manuais de Instruções para ver e descarregar
- Informação técnica
- A nossa política de garantia
- NOVIDADE escrever livremente palavras-chave para procurar artigos de interesse



Também pode enviar um correio eletrónico através da secção "Contacto". Além disso, pode aceder a HYPERLINK "<http://www.2helpU.com>" [www.2helpU.com](http://www.2helpU.com) através do site [www.DEWALT.pt](http://www.DEWALT.pt) clicando na guia "ASSISTÊNCIA TÉCNICA"

## PEÇAS GENUÍNAS

Todas as nossas peças de reposição são genuínas e por conseguinte:

- Garantimos que são adequadas e funcionam corretamente
- Têm a especificação correcta
  - Têm escovas de carbono de qualidade para um excelente desempenho
  - Protetores que cumprem as normas de segurança
- Cumprem as normas e regulamentações
- Diretivas relativas a máquinas, normas CE, WEEE, REACH, RoHS, TUV, Kema, etc.



## O QUE COBRE O PROGRAMA TOTAL SERVICE?

- Manutenção por desgaste normal.
- Avarias por defeito de fabrico.
- Substituição de escovas de carvão.
- Transporte na recolha e devolução da máquina.

## PROGRAMAS DISPONÍVEIS

**2 E 4 ANOS**

### MARTELOS ELETROPNEUMÁTICOS LIGEIOS SDS-PLUS

REFERÊNCIA	TABELA PLAN 2 ANOS	TABELA PLAN 4 ANOS
D25032K - D25033K D25133K - D25134K D25144K - D25330K		
D25323K - D25324K D25333K - D25334K D25413K - D25430K		

### MARTELOS ELETROPNEUMÁTICOS PERFURADORES-DEMOLIDORES SDS-MAX

REFERÊNCIA	TABELA PLAN 2 ANOS	TABELA PLAN 4 ANOS
D25481K D25501K - D25601K D25723K - D25733K D25763K - D25773K		

### MARTELOS ELETROPNEUMÁTICOS DEMOLIDORES SDS-MAX/HEXAGONAL

REFERÊNCIA	TABELA PLAN 2 ANOS	TABELA PLAN 4 ANOS
D25810K D25820K - D25831K D25871K - D25872K D25899K - D25902K D25941K - D25951K		
D25960K - D25961K D25980K - D25981K		

### MARTELOS ELETROPNEUMÁTICOS 18V/54V

REFERÊNCIA	TABELA PLAN 2 ANOS	TABELA PLAN 4 ANOS
DCH133 - DCH253 DCH273 - DCH274 DCH275 - DCH283 DCH323 - DCH333 DCH481 - DCH733		



**RESISTÊNCIA  
 GARANTIDA.™**

Região	Categoria	Nome	Morada	C.P.	Cidade	Telefone	Fax
Açores	5*	A C CYMBRON	Parque Diniz da Mota nº.4	9500-241	Ponta Delgada	296304250	296304257
Águeda		FASTEC	Avenida da Misericórdia 267	3750-130	Águeda	960126662	
Amadora	5*	VICLAR	Rua Alfredo da Silva nº 8 Bloco B Piso 0	2610-016	Amadora	214709500	214709509
Aveiro	5*	LUSAVOUGA	Variante de Cacia, Apartado 994	3801-301	Aveiro	234911710	234912654
Barreiro		BARÃO & COSTA	Estrada Nacional 11, Km.308	2835 - 175	Baixa da Banheira	212099650	212099657
Bragança		BRICOFEL	Zona Industrial das Cantarias, lote 167	5300-279	Bragança	273312371	273327466
Coimbra	5*	AMÉRICO BAPTISTA DA COSTA	Rua Adriano Lucas nº 216B	3020-265	Coimbra	239439199	239492309
Évora	5*	F.A. CHAGAS	Rua Circular Ponte Lote 9 E11	7002-502	Évora	266739460	266739469
Faro	5*	LEIRIA & TRINDADE	Rua General Teófilo da Trindade nº 55	8000-357	Faro	289889700	289889709
Lisboa		MÁRIO MENDES	Av. Miguel Bombarda nº 71A	1050-162	Lisboa	213152616	213535809
Madeira	5*	F.A. CHAGAS	Edifício Quintas VI - Loja V - Palheiro Ferreiro	9050-195	Santa Cruz	291228686	291228687
Portimão	5*	F. A. CHAGAS	Zona Industrial do Pateiro, Parchal (Lagoa)	8501-913	Portimão	282450600	282450601
Porto	5*	LAPA & PACHECO	Praceta das Castanheiras, 88 / Zona Industrial da Maia - Barca	4475-019	Maia - Porto	226065293	226068460
São Domingos de Rana	5*	PACHECO & MACHADO	Rua dos Passarinhos nº 25	2785-039	São Domingos de Rana	214450042	966165043
Sintra	5*	LUSAVOUGA - LOJA ABRUNHEIRA	Parque Monserrate Avenida Dr Luis de Sá, 9-B	2710-022	Sintra	211318896	211318900
Torres Vedras	5*	F. A. CHAGAS	Zona Industrial do Paúl, Av. Jorge Manuel Vieira Pereira	2564-910	Torres Vedras	261310141	261310199
Viseu	5*	BOVISIL	Zona Industrial Santiago, Lt.2	3500-229	Viseu	232467630	232467639

## MAPA DE PORTUGAL SERVIÇOS TÉCNICOS



# ÍNDICE



**GARANTIA DEWALT®**



**SERVIÇOS DE  
ASSISTÊNCIA TÉCNICA**



**FERRAMENTAS  
ELÉTRICAS**



**INSTRUMENTOS  
LASER**



**FERRAMENTAS  
DE JARDIM**



**ARMAZENAMENTO**

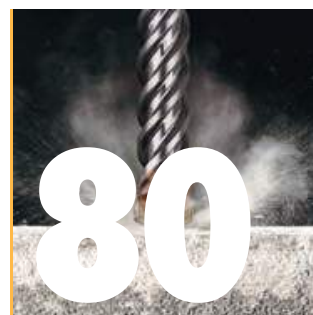

**ACESSÓRIOS**



**TABELA DE PREÇOS /  
ÍNDICE ALFANUMÉRICO**

**NOTA 1.-** A DEWALT® reserva-se no direito de mudar as condições e preços desta TABELA sem aviso prévio.

**NOTA 2.-** Todos os dados desta TABELA são corretos no momento desta impressão salvo erros tipográficos.

**NOTA 3.-** Todos os preços são válidos para Portugal a partir de 4 de Fevereiro de 2019.

**NOTA 4.-** Os acoplamentos serão fornecidos de acordo com disponibilidade a sob encomenda

**ATENÇÃO:**

As categorias de ferramentas elétricas, armazenagem e acessórios, são regidos por diferentes descontos de tabela

## ÍNDICE DE FERRAMENTAS DEWALT®

	PÁGINA		PÁGINA
Ferramentas com bateria XR LÍTIU - GAMA 7,2V	14	Rebarbadoras	46
Ferramentas com bateria XR LÍTIU - GAMA 10,8V	14	Polidora e Retificadoras	47
Ferramentas com bateria XR LÍTIU - GAMA 14,4V	16	Serras de Corte rápido	47
18V - Martelos SDS-Plus	16	Pistola de Ar Quente	48
18V - Berbequins com Percussão	16	Ferramentas Oscilantes	48
18V - Berbequins Aparafusadores	18	Serras Circulares e de Mergulho	49
18V - Aparafusadora de Impacto	18	Serras de Sabre	50
18V - Chaves de Impacto	18	Serra Universal - Alligator®	50
18V - Rebarbadora	19	Serras de Recortes	51
18V - Aparafusadores Gesso Cartonado e Estrutura Metálica	19	Lixadoras	52
18V - Serras e Serras de Esquadria	19	Plainas	53
18V - Pistolas de Pregos	20	Tupias e Faceadoras	53
18V - Outras ferramentas com bateria	20	Ranhuradora	53
18V - Ferramentas sem bateria nem carregador	21	Serras de Esquadria	55
18V - Rádio	24	Bancadas de Trabalho	56
Ferramentas com bateria XR FLEXVOLT LÍTIU - GAMA 54V	26	Serras Combinadas TGS	58
Baterias e Carregadores	30	Máquinas Estacionárias	59
Aparafusadores universais e para gesso cartonado	32	Serras de Braço Radial	59
Chaves de Impacto	32	Mesas de Serrar	59
Berbequins Rotativos	33	Serras de Cinta	60
Berbequim Angular	33	Plainas Desengrossadeiras	60
Coluna Eletromagnética	33	Aspiradores	60
Berbequins com Percussão	34	Ferramentas Pneumáticas	62
Perfuração e Corte de Diamante	35	Instrumentos de Laser	64
Martelos SDS-Plus	40	Ferramentas de Jardim	70
Martelos SDS-Max	41	Armazenamento	75
Martelos Demolidores	42	Acessórios	80
Rebarbadoras de Acabamentos	44	Tabela de preços e índice alfanumérico	141

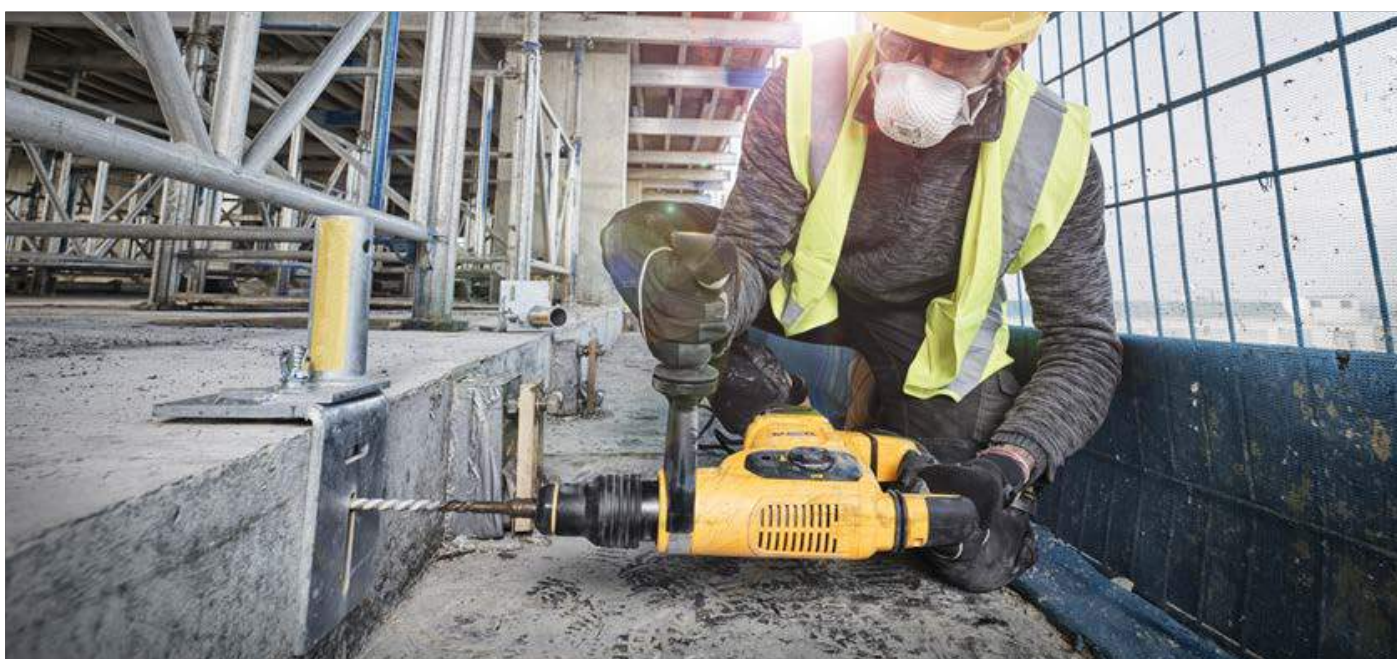

	REFERÊNCIA	CÓDIGO DE BARRAS	POTÊNCIA	DESCRIÇÃO
<b>FERRAMENTAS COM BATERIA XR LITIO</b> 				
<b>APARAFUSADOR COMPACTO</b>				
	DCF680G2-QW	5035048439296	7,2V	APARAFUSADOR DE DUAS POSIÇÕES 7,2V 1/4" Li-Ion 1,0Ah Tecnologia giroscópica que reconhece o movimento da mão para maior precisão e controle. Punho de duas posições. Encabadouro de 1/4". 0-430 rpm, 4Nm de torque máx. suportado, luz LED, indicador de estado de carga da bateria, peso 0,5kg. EQUIPAMENTO STANDARD: duas baterias 7,2V Li-Ion 1,0Ah, carregador 7,2V Li-Ion, mala







<b>FERRAMENTAS COM BATERIA XR LITIO</b> 				
<b>BERBEQUINS E APARAFUSADORES</b>				
	DCD716D2-QW	5054905030988	10,8V	BERBEQUIM PERCUSSÃO XR 10,8V Bucha 10mm, 0-400/1500 rpm, 30Nm de torque, 15 posições de torque de ajuste, potência de saída 180W, 1,18kg. EQUIPAMENTO STANDARD: duas baterias de Lítio XR 2,0Ah carregador, mala.
	DCD716C2-QW	5035048690703	10,8V	BERBEQUIM PERCUSSÃO XR 10,8V Bucha 10mm, 0-400/1500 rpm, 30Nm de torque, 15 posições de torque de ajuste, potência de saída 180W, 1,18kg. EQUIPAMENTO STANDARD: duas baterias de Lítio XR 1,3Ah, carregador, mala.
	DCD710D2-QW	5035048453247	10,8V	BERBEQUIM APARAFUSADOR XR 10,8V Bucha 1,5-10mm, 0-400/1500 rpm, 24Nm de torque, 15 posições de torque de ajuste, potência de saída 180W, 1,1kg. EQUIPAMENTO STANDARD: duas baterias de Lítio XR 2,0Ah, carregador, mala.
	DCD710C2-QW	5035048463246	10,8V	BERBEQUIM APARAFUSADOR XR 10,8V Bucha 1,5-10mm, 0-400/1500 rpm, 24Nm de torque, 15 posições de torque de ajuste, potência de saída 180W, 1,1kg. EQUIPAMENTO STANDARD: duas baterias de Lítio XR 1,3Ah, carregador, mala.
	DCF610D2-QW	5035048453278	10,8V	APARAFUSADOR XR 10,8V 0-1050 rpm, 8Nm de torque, 15 posições de torque de ajuste, potência de saída 154W, 0,96kg. EQUIPAMENTO STANDARD: duas baterias de Lítio XR 2,0Ah, carregador, mala.
<b>CHAVES E APARAFUSADORA DE IMPACTO</b>				
	DCF813D2-QW	5035048453308	10,8V	CHAVE DE IMPACTO 10,8V XR Li-Ion 3/8" 0-2450 rpm, 3400 ipm, 130Nm de torque, potência de saída 147W, diâmetro máx. recomendado 6mm, 1,04kg. EQUIPAMENTO STANDARD: duas baterias de Lítio XR 2,0Ah, carregador, mala..
	DCF815D2-QW	5035048453339	10,8V	APARAFUSADORA DE IMPACTO 10,8V 2,0Ah 1/4" 0-2450 rpm, 0-3400 ipm, 107Nm de torque, potência de saída 147W, diâmetro máx. recomendado 6mm, 1,04kg. EQUIPAMENTO STANDARD: duas baterias de Lítio XR 2,0Ah, carregador, mala.

	REFERÊNCIA	CÓDIGO DE BARRAS	POTÊNCIA	DESCRIÇÃO
<b>CONJUNTOS 10,8V</b>				
	DCK218D2T-QW	5035048693421	10,8V	KIT 10,8V = Berbequim Percussão XR + Aparafusadora Impacto XR + mala TSTAK V BERBEQUIM PERCUSSÃO XR 10,8V Bucha 10mm, 0-400/1500 rpm, 30Nm de torque, 15 posições de torque de ajuste, 1,18kg. APARAFUSADORA IMPACTO 10,8V 1/4" 0-2450 rpm, 0-3400 ipm, 107Nm de torque, potência de saída 147W, diâmetro máx. recomendado 6mm, 1,04 Kg EQUIPAMENTO STANDARD: duas baterias de Lítio XR 2,0Ah, carregador, organizador TSTAK V
	DCK218C2-QW	5035048693407	10,8V	KIT 10,8V = Berbequim Percussão XR + Aparafusadora Impacto XR + Saco BERBEQUIM PERCUSSÃO XR 10,8V Bucha 10mm, 0-400/1500 rpm, 30Nm de torque, 15 posições de torque de ajuste, 1,18kg. APARAFUSADORA IMPACTO 10,8V 1/4" 0-2450 rpm, 0-3400 ipm, 107Nm de torque, potência de saída 147W, diâmetro máx. recomendado 6mm, 1,04 Kg EQUIPAMENTO STANDARD: duas baterias de Lítio XR 1,3Ah, carregador, saco
	DCK211D2T-QW	5035048547076	10,8V	KIT 10,8V = Berbequim Aparafusador XR + Aparafusadora Impacto XR + Organizador TSTAKV BERBEQUIM APARAFUSADOR XR 10,8V Bucha 1,5-10mm 0-400/1500 rpm, 24Nm de torque, 15 posições de torque de ajuste, potência de saída 180W, 1,1kg. APARAFUSADORA DE IMPACTO 10,8V 1/4" 0-2450 rpm, 0-3400 ipm, 107Nm de torque, potência de saída 147W, diâmetro máx. recomendado 6mm, 1,04kg. EQUIPAMENTO STANDARD: duas baterias de Lítio XR 2,0Ah, carregador, organizador TSTAKV
	DCK211C2-QW	5035048547205	10,8V	KIT 10,8V = Berbequim Aparafusador XR + Aparafusadora Impacto XR + Saco BERBEQUIM APARAFUSADOR XR 10,8V Bucha 1,5-10mm 0-400/1500 rpm, 24Nm de torque, 15 posições de torque de ajuste, potência de saída 180W, 1,1kg. APARAFUSADORA DE IMPACTO 10,8V 1/4" 0-2450 rpm, 0-3400 ipm, 107Nm de torque, potência de saída 147W, diâmetro máx. recomendado 6mm, 1,04kg. EQUIPAMENTO STANDARD: duas baterias de Lítio XR 1,3Ah, carregador, saco
<b>OTRAS FERRAMENTAS 10,8V</b>				
	DCS310D2-QW	5035048463376	10,8V	Serra Sabre XR 10,8V Li-Ion 2,0Ah potência de saída 104W, 0-2700 gpm, ajuste de 3 posições do punho, dimensão de golpe de 14mm, fixação rápida da lâmina, 1,4kg. EQUIPAMENTO STANDARD: duas baterias de Lítio XR 2,0Ah, carregador, mala.
	DCT410D1K-QW	5035048637968	10,8V	Câmara de inspeção 10,8V Li-Ion 2,0Ah Ecrã LCD amovível de 3,5" 320x480 dpi com possibilidade de utilizar uma rede sem fio, zoom de 3 aumentos, gravação de vídeo e foto, cabo resistente à água até 3 metros, cabeça de inspeção com iluminação LED, 1,0kg. Sensores FACOM de 16 e 5,5mm para câmara de inspeção de 0,9m de comprimento. EQUIPAMENTO STANDARD: Sensores FACOM de 16 e 5,5mm de 0,9m comprimento, uma bateria de Lítio XR 2,0Ah, carregador 10,8V XR, acessórios para o cabo (íman, gancho, espelho) e mala.
<b>FERRAMENTAS SIN BATERÍAS NI CARGADOR</b>				
	DCL510N-XJ	5035048296745	10,8V	Lanterna LED 10,8V XR Li-Ion sem carregador/bateria com cabeça rotativa. Em caixa de cartão.











	REFERÊNCIA	CÓDIGO DE BARRAS	POTÊNCIA	DESCRIÇÃO
<b>FERRAMENTAS COM BATERIA XR LITIO</b> 				
<b>MARTELOS SDS-PLUS</b>				
	DCH133M1-QW 	5035048664599	18V	MARTELO ELETROPNEUMÁTICO XR 18V SDS-Plus 26mm, Energia de Impacto (EPTA 05/2009) 2.6J, velocidade 0-1550 rpm, 0-5.680 ipm, 3 modos de trabalho (rotação, percussão e cinzelado), 2.3Kg. EQUIPAMENTO STANDARD: uma bateria XR Li-Ion 4,0Ah, carregador multi-voltagem XR, punho multiposição, mala TSTAK
	DCH253M2-QW  6.6m/s <sup>2</sup>	5035048439104	18V	MARTELO ELETROPNEUMÁTICO XR 18V SDS-Plus 24mm, Energia de impacto (EPTA 05/2009) 2,1J, potência de saída de 400W, Velocidade 0-1200 rpm, 0-4500 ipm, 3 modos de trabalho (rotação, percussão e cinzelado), 3,1kg. EQUIPAMENTO STANDARD: duas baterias XR Li-Ion 4,0Ah, carregador multi-voltagem XR, punho multiposição, mala.
	DCH273P2-QW  6.6m/s <sup>2</sup> 	5035048556504	18V	MARTELO ELETROPNEUMÁTICO SEM ESCOVAS XR 18V SDS-Plus 24mm, Energia de impacto (EPTA 05/2009) 2,1J, potência de saída de 400W, Velocidade 0-1100 rpm, 0-4600 ipm, 3 modos de trabalho (rotação, percussão e cinzelado), 3,1kg. EQUIPAMENTO STANDARD: duas baterias XR Li-Ion 5,0Ah, carregador multi-voltagem XR, pinça para cinto, punho multiposição, mala.
 <b>NOVIDADE</b>	DCH274P2-QW  6.6m/s <sup>2</sup> 	5035048556528	18V	MARTELO ELETROPNEUMÁTICO SEM ESCOVAS XR SDS-Plus 18V QCC 24mm, Energia de impacto (EPTA 05/2009) 2,1J, potência de saída de 400W, Velocidade 0-1100 rpm, 0-4600 ipm, 3 modos de trabalho (rotação, percussão e cinzelado), 3,1kg. QCC (Bucha de substituição rápida) EQUIPAMENTO STANDARD: duas baterias XR Li-Ion 5,0Ah, carregador multi-voltagem XR, pinça para cinto, punho multiposição, Bucha SDS-Plus de substituição rápida (QCC), Bucha substituível de 13mm QCC de substituição rápida, mala.
<b>BERBEQUINS COM PERCUSSÃO XRP - 3 VELOCIDADES</b>				
	DCD996P2-QW  	5035048644492	18V	BERBEQUIM PERCUSSÃO SEM ESCOVAS 18V XR Li-Ion 5,0Ah - 3 VELOCIDADES - Bucha 1,5-13mm. 0-450/1300/2000 rpm, 0-8600/25500/38250 ipm/ 95Nm de torque, potência de saída de 820W, 11 posições ajustáveis de torque, 2,1kg. EQUIPAMENTO STANDARD: duas baterias XR Li-Ion 5,0Ah, carregador multi-voltagem XR, punho multiposição, retenção magnética de pontas, pinça para cinto, mala TSTAK.
	DCD996T2-QW  	5035048678633	18V	BERBEQUIM PERCUSSÃO SEM ESCOVAS 18V XR Li-Ion 6,0Ah - 3 VELOCIDADES - Bucha 1,5-13mm, 0-450/1300/2000 rpm, 0-8600/25500/38250 ipm, 95Nm de torque, potência de saída 820W, 11 posições ajustáveis de torque, 2,1 Kg. EQUIPAMENTO STANDARD: duas baterias 54V/18V Li-Ion 6,0Ah, carregador multi-voltagem XR, punho multiposição, retenção magnética de pontas, pinça para cinto, mala TSTAK II













	REFERÊNCIA	CÓDIGO DE BARRAS	POTÊNCIA	DESCRIÇÃO
<b>BERBEQUINS COM PERCUSSÃO COMPACTOS - 2 VELOCIDADES</b>				
	DCD776C2-QW	5035048444528	18V	BERBEQUIM PERCUSSÃO COMPACTO XR 18V Li-Ion 1,3Ah - 2 VELOCIDADES - Bucha 1,5-13mm 0-450/1500 rpm, 0-7650/25500 ipm, 42Nm de torque, potência de saída de 300W, 1,72kg. EQUIPAMENTO STANDARD: duas baterias XR Li-Ion 1,3Ah, carregador multi-voltagem XR, mala.
	DCD776C3-QW	5035048480052	18V	BERBEQUIM PERCUSSÃO COMPACTO XR 18V Li-Ion 1,3Ah - 2 VELOCIDADES - Bucha 1,5-13mm 0-450/1500 rpm, 0-7650/25500 ipm, 42Nm de torque, potência de saída de 300W, 1,72kg. EQUIPAMENTO STANDARD: três baterias XR Li-Ion 1,3Ah, carregador multi-voltagem XR, mala.
	DCD778S2T-QW <b>BRUSHLESS</b>	5035048664971	18V	BERBEQUIM PERCUSSÃO COMPACTO SEM ESCOVAS XR 18V Li-Ion 1,5Ah - 2 VELOCIDADES - Bucha 1.5-13mm 0-500/1750 rpm, 0-8500/29750 ipm, 65Nm de torque, potência de saída 340W, 1.52Kg. EQUIPAMENTO STANDARD: duas baterias XR Li-Ion 1,5Ah, carregador multi-voltagem XR e mala TSTAK
	DCD778D2T-QW <b>BRUSHLESS</b>	5035048690468	18V	BERBEQUIM PERCUSSÃO COMPACTO SEM ESCOVAS XR 18V Li-Ion 2,0Ah - 2 VELOCIDADES - Bucha 1.5-13mm 0-500/1750 rpm, 0-8500/29750 ipm, 65Nm de torque, potência de saída 340W, 1.52Kg. EQUIPAMENTO STANDARD: duas baterias XR Li-Ion 2,0Ah, carregador multi-voltagem XR e mala TSTAK
	DCD796D2-QW <b>BRUSHLESS</b>	5035048616215	18V	BERBEQUIM PERCUSSÃO COMPACTO SEM ESCOVAS XR 18V Li-Ion 2,0Ah - 2 VELOCIDADES - Bucha 1,5-13mm 0-550/2000 rpm, 0-9350/34000 ipm, 70Nm de torque, potência de saída de 360W, 1,6kg. EQUIPAMENTO STANDARD: duas baterias XR Li-Ion 2,0Ah, carregador multi-voltagem XR, retenção magnética de pontas, pinça para cinto, mala TSTAK.
	DCD795M2-QW <b>BRUSHLESS</b>	5035048411063	18V	BERBEQUIM PERCUSSÃO COMPACTO SEM ESCOVAS XR 18V Li-Ion 4,0Ah - 2 VELOCIDADES - Bucha 1.5-13mm, 0-600/2000 rpm, 0-10200/34000 ipm, 60Nm de torque, potência de saída de 350W, 1.9Kg. EQUIPAMENTO STANDARD: duas baterias XR Li-Ion 4.0Ah, carregador multi-voltagem XR, retenção magnética de pontas, pinça para cinto, mala TSTAK.
	DCD796P2-QW <b>BRUSHLESS</b>	5035048616628	18V	BERBEQUIM PERCUSSÃO COMPACTO SEM ESCOVAS XR 18V Li-Ion 5,0Ah - 2 VELOCIDADES - Bucha 1,5-13mm 0-550/2000 rpm, 0-9350/34000 ipm, 70Nm de torque, potência de saída de 360W, 1,6kg. EQUIPAMENTO STANDARD: duas baterias XR Li-Ion 5,0Ah, carregador multi-voltagem XR, retenção magnética de pontas, pinça para cinto, mala TSTAK.



	REFERÊNCIA	CÓDIGO DE BARRAS	POTÊNCIA	DESCRIÇÃO
<b>BERBEQUINS APARAFUSADORES COMPACTOS - 2 VELOCIDADES</b>				
	DCD771C2-QW	5035048444542	18V	BERBEQUIM APARAFUSADOR COMPACTO XR 18V Li-Ion 1,3Ah - 2 VELOCIDADES - Bucha 1,5-13mm 0-450/1500 rpm, 42Nm de torque, potência de saída de 300W, 1,65kg. EQUIPAMENTO STANDARD: duas baterias XR Li-Ion 1,3Ah, carregador multi-voltagem XR, mala.
	DCD777S2T-QW <b>BRUSHLESS</b>	5035048664957	18V	BERBEQUIM APARAFUSADOR COMPACTO SEM ESCOVAS XR 18V Li-Ion 1,5Ah - 2 VELOCIDADES - Bucha 1.5 -13mm 0-500/1750 rpm, 65Nm de torque, potência de saída 340W, 1.5 Kg EQUIPAMENTO STANDARD: duas baterias XR Li-Ion 1,5Ah carregador multi-voltagem XR, mala TSTAK
	DCD777D2T-QW <b>BRUSHLESS</b>	5035048690444	18V	BERBEQUIM APARAFUSADOR COMPACTO SEM ESCOVAS XR 18V Li-Ion 2,0Ah - 2 VELOCIDADES - Bucha 1.5 -13mm 0-500/1750 rpm, 65Nm de torque, potência de saída 340W, 1.5 Kg EQUIPAMENTO STANDARD: duas baterias XR Li-Ion 2,0Ah, carregador multi-voltagem XR, mala TSTAK
	DCD791D2-QW <b>BRUSHLESS</b>	5035048616239	18V	BERBEQUIM APARAFUSADOR COMPACTO SEM ESCOVAS XR 18V Li-Ion 2,0Ah - 2 VELOCIDADES - Bucha de 1,5-13mm. 0-550/200 rpm, 70Nm de torque, potência 460W, 1,5kg. EQUIPAMENTO STANDARD: duas baterias XR de Li-Ion 2,0Ah, carregador multi-voltagem XR, pinça para cinto, retenção magnética de pontas e mala TSTAK.
	DCD791P2-QW <b>BRUSHLESS</b>	5035048616567	18V	BERBEQUIM APARAFUSADOR COMPACTO SEM ESCOVAS XR 18V Li-Ion 5,0Ah - 2 VELOCIDADES - Bucha de 1,5-13mm. 0-550/200 rpm, 70Nm de torque, potência 460W, 1,5kg. EQUIPAMENTO STANDARD: duas baterias XR de Li-Ion 5,0Ah, carregador multi-voltagem XR, pinça para cinto, retenção magnética de pontas e mala TSTAK.
<b>APARAFUSADORAS DE IMPACTO 1/4"</b>				
	DCF887D2-QW <b>BRUSHLESS</b>	5035048616093	18V	APARAFUSADOR IMPACTO SEM ESCOVAS XR 18V Li-Ion 2,0Ah, Portapontas 6,35mm (1/4"), 205Nm de torque, 0-1000-2800-3250 rpm, 0-3800 ipm, potência de saída 400W, 1,32kg. EQUIPAMENTO STANDARD: duas baterias XR Li-Ion 2,0Ah, carregador multi-voltagem XR, retenção magnética de pontas, pinça para cinto, mala TSTAK.
	DCF887P2-QW <b>BRUSHLESS</b>	5035048616079	18V	APARAFUSADOR IMPACTO SEM ESCOVAS XR 18V Li-Ion 5,0Ah, Portapontas 6,35mm (1/4"), 205Nm de torque, 0-1000-2800-3250 rpm, 0-3800 ipm, potência de saída 400W, 1,32kg. EQUIPAMENTO STANDARD: duas baterias XR Li-Ion 5,0Ah, carregador multi-voltagem XR, retenção magnética de pontas, pinça para cinto, mala TSTAK.
<b>CHAVES DE IMPACTO 1/2"</b>				
	DCF880M2-QW	5035048390634	18V	CHAVE DE IMPACTO XR 18V 1/2" 4,0Ah Li-Ion 203Nm de torque, 0-2300 rpm, 0-2700 ipm, potência de saída 250W, máx. capacidade M16, peso 1,6kg. EQUIPAMENTO STANDARD: duas baterias XR Li-Ion 4,0Ah, carregador multi-voltagem XR, mala
	DCF894P2-QW <b>BRUSHLESS</b>	5035048693674	18V	CHAVE DE IMPACTO SEM ESCOVAS XR 18V 1/2" PAR MÉDIO 450Nm de torque, esforço de torção 813Nm, 0-900/2000/2000 rpm, 0-3100 ipm, potência de saída 580W, máx. capacidade M20, peso 1,5Kg. EQUIPAMENTO STANDARD: duas baterias XR Li-Ion 5Ah, carregador multi-voltagem XR, mala TSTAK II
	DCF899HP2-QW <b>BRUSHLESS</b>	5035048548042	18V	CHAVE DE IMPACTO SEM ESCOVAS XR 18V 1/2" ALTO TORQUE COM ANEL DE RETENÇÃO 950Nm de torque, esforço de torção 1625Nm, 0 a 400/1200/1900 rpm, 0-2400 ipm, potência de saída 610W, máx. capacidade M20, peso 3,3kg. EQUIPAMENTO STANDARD: duas baterias XR Li-Ion 5Ah, carregador multi-voltagem XR, mala TSTAK II

	REFERÊNCIA	CÓDIGO DE BARRAS	POTÊNCIA	DESCRIÇÃO
<b>REBARBADORA DE ACABAMENTOS</b>				
	DCG412M2-QW	5035048390894	18V	REBARBADORA DE ACABAMENTOS XR 18V 125mm Potência de saída 405W, 7000 rpm, máx. diâmetro de disco 125mm, rosca M14, 2,9kg. EQUIPAMENTO STANDARD: duas baterias XR Li-Ion 4,0Ah, carregador multi-voltagem XR, pega lateral de 2 posições, guarda protetora sem chave, chave, mala.
<b>APARAFUSADORES PARA GESSO CARTONADO E PARA ESTRUTURAS METÁLICAS</b>				
	DCF620D2-QW <b>BRUSHLESS</b>	5035048468586	18V	APARAFUSADORA PARA GESSO CARTONADO SEM ESCOVAS XR 1/4" 18V Li-Ion 2,0Ah. Bucha 6,35mm, Velocidade de carga 0-4400 rpm, 30Nm de torque, potência de saída 435W, 1,88kg. EQUIPAMENTO STANDARD: duas baterias Li-Ion XR 2,0Ah, carregador multi-voltagem XR, batente de profundidade (nariz), DT7520 portapontas magnético com uma ponta 25mm PR2, mala TSTAK II
	DCF620D2K-QW <b>BRUSHLESS</b>	5035048468524	18V	APARAFUSADORA PARA GESSO CARTONADO SEM ESCOVAS XR 1/4" 18V Li-Ion 2,0Ah + CARREGADOR RÁPIDO de torque AFUSOS. Bucha 6,35mm, Velocidade de carga 0-4400 rpm, potência de saída 435W, 1,88kg. EQUIPAMENTO STANDARD: duas baterias Li-Ion XR 2,0Ah, carregador multi-voltagem XR, DCF6201 carregador rápido de torque afusos, DT7205 ponta PR2 de 180mm, batente de profundidade (nariz), DT7520 portapontas magnético com uma ponta 25mm PR2, mala TSTAK II
	DCF622P2-QW <b>BRUSHLESS</b>	5035048654774	18V	APARAFUSADORA ESTRUTURAS METÁLICAS SEM ESCOVAS XR 18V Li-Ion 5,0Ah com embraiagem ajustável para um ajuste rápido de estruturas metálicas e outras aplicações de folha de metal. Porta-pontas 6,15mm, velocidade em vazio, 0-2000 rpm, 5-30Nm de torque, potência de saída 850W, 1,97Kg. EQUIPAMENTO STANDARD: duas baterias Li-Ion XR 5,0Ah, carregador multi-voltagem XR, mala TSTAK II
<b>SERRAS E SERRA DE ESQUADRIA</b>				
	DCS391M2-QW	5035048390733	18V	SERRA CIRCULAR XR 18V Potência de saída de 760W, 5150 rpm, diâmetro da lâmina 165x20mm, capacidade de biselado 50°, máx. profundidade de corte a 90°/45° de 55/24mm, 3,8kg. EQUIPAMENTO STANDARD: lâmina de serra de 165x20mm, chave Allen, adaptador para aspiração, carregador multi-voltagem XR, duas baterias XR Li-Ion 4,0Ah e mala.
	DCS380M2-QW	5035048390870	18V	SERRA DE SABRE XR 18V Potência de saída de 560W, 0-2950 cpm, dimensão de golpe 28,6mm, fixação rápida da lâmina com 4 posições ajustáveis, 3,3kg. EQUIPAMENTO STANDARD: duas baterias XR Li-Ion 4,0Ah, carregador multi-voltagem XR, mala
	DCS334P2-QW <b>BRUSHLESS</b>	5035048710661	18V	SERRA DE RECORTES SEM ESCOVAS XR 18V 0-3.200 cpm, dimensão de golpe 26mm, capacidade de bisel de 45°, máx. profundidade de corte em madeira/metal/aço de 135/25/10mm, 2.1kg. EQUIPAMENTO STANDARD: duas baterias XR Li-Ion 5,0Ah, carregador multi-voltagem XR, Base anti-riscos, Adaptador para aspiração compatível com AirLock, sistema anti-estilhaços da base e mala TSTAK II
	DCS365M2-QW	5035048613955	18V	SERRA DE ESQUADRIA TELESCÓPICA XR 18V Ø184mm + XPS Motor universal com escovas, linha indicadora do corte com sombra XPS, diâmetro da lâmina 184mm, diâmetro interior 16mm, 3750 rpm, capacidade de esquadria (dir./esq.) 48°/48°, capacidade máxima de corte 250mm, 11,5kg. EQUIPAMENTO STANDARD: duas baterias XR Li-Ion 4,0Ah

## IMPACT TORSION

- As pontas para Aparafusar **IMPACT TORSION** da **DEWALT** suportam altas velocidades e a força de aperto das chaves de impacto, pelo pode contar com elas nos trabalhos mais exigentes.
- **Zona de torção otimizada**, maximizando a vida útil da ponta e a força de torção em aplicações mais extremas.

Para conhecer a gama de pontas IMPACT TORSION, veja a pág. 105



# EXTREME®



\*vs





	REFERÊNCIA	CÓDIGO DE BARRAS	POTÊNCIA	DESCRIÇÃO
<b>PISTOLAS DE PREGOS</b>				
	DCN890P2-QW <b>BRUSHLESS</b>	5035048666883	18V	PREGADORA DE BETÃO SEM ESCOVAS XR 18V - 3 VELOCIDADES Funcionamento mecânico sem gás, diâmetro máx. do prego 2.6-3.7 mm, ângulo do compartimento de 15°, comprimento do prego 13-57 mm, capacidade do carregador 30 pregos, modo de disparo sequencial e rajada, nível de temperatura -20° a +50°C, 4.2Kg. EQUIPAMENTO STANDARD: duas baterias XR Li-Ion 5.0Ah, carregador multi-voltagem XR, pinça para cinto, 2 pontas de contacto, mala
	DCN692P2-QW <b>BRUSHLESS</b> <b>PERFORM PROTECT</b>	5035048467770	18V	PREGADORA DE ESTRUTURAS SEM ESCOVAS XR 18V - 2 VELOCIDADES Versatilidade de 30° a 34° de inclinação com pregos e a capacidade máxima do carregador de 55 pregos, diâmetro máx. do prego de 2,8 a 3,3mm, comprimento do prego 50-90mm, modo de disparo sequencial e rajada, bloqueio de disparo seco, energia de impacto (EPTA 05/2009) 105 J, nível de temperatura -20° a +50°C, sinalização dupla LED (bateria descarregada, prego encravado), bloqueio da máquina, 4,1kg. EQUIPAMENTO STANDARD: duas baterias XR Li-Ion 5,0Ah, carregador multi-voltagem XR, pinça para cinto, protetor anti-marcas, mala.
	DCN660D2-QW <b>BRUSHLESS</b>	5035048558379	18V	PREGADORA DE ACABAMENTO SEM ESCOVAS XR 18V Funcionamento mecânico sem gás, com bloqueio seguro de disparo. Diâmetro do prego 1.6mm (16 Ga), ângulo do compartimento de 20°, comprimento do prego 32-63mm, capacidade do carregador de 110 pregos, vibração/incerteza <2.5/1.5 m/s <sup>2</sup> , peso 2,65kg. EQUIPAMENTO STANDARD: duas baterias 2.0Ah Li-Ion XR, carregador multi-voltagem XR, mala.
	DCN650P2-QW <b>BRUSHLESS</b>	5035048665350	18V	PREGADORA DE ACABAMENTOS SEM ESCOVAS XR 18V Funcionamento mecânico sem gás. Diâmetro do prego 1.8mm (15Ga), ângulo do compartimento de 34°, comprimento do prego 32-63mm, capacidade do carregador de 110 pregos, modo de disparo sequencial e rajada, 2,6 Kg. EQUIPAMENTO STANDARD: duas baterias XR Li-Ion 5.0 Ah, carregador multi-voltagem XR, mala.
<b>OUTRAS FERRAMENTAS COM BATERIA</b>				
	DCG6571M1-QW	5035048441947	18V	PISTOLA DE ENGRAXAR 18V XR Li-Ion Pressão de saída de 690 bar, capacidade de lubrificante 400g, mangueira de 1m de comprimento, 3,6 kg EQUIPAMENTO STANDARD: uma bateria XR Li-Ion 4,0Ah, carregador multi-voltagem XR, alça para o ombro, mala
	DCS355D2-QW <b>BRUSHLESS</b>	5035048441015	18V	MULTI-FERRAMENTA OSCILANTE SEM ESCOVAS XR 18V Potência de saída de 300W, velocidade 0-22000 opm, 1,6° de ângulo de oscilação, sistema de troca rápida de acessórios, gatilho de velocidade, 1,4kg. EQUIPAMENTO STANDARD: duas baterias XR Li-Ion 2,0Ah, carregador multi-voltagem XR, lâmina de serra para madeira com pregos 31 x 43mm, lâmina de serra para madeira 31 x 43mm, lâmina de serra segmentada, lâmina de serra de detalhes, raspador de carboneto para azulejos, lixas (25 unidades de diversos graus), raspador rígido, adaptador universal, batente de profundidade/guia de corte reto, prato de lixar, adaptador de extração de pó, mala TSTAK
	DCP580P2-QW <b>BRUSHLESS</b>	5035048616284	18V	Plaina sem escovas XR 18V com tambor grande de lâmina dupla de TCT, troca rápida da lâmina, parte frontal e traseira da sapata grande torques melhor estabilidade, compatível com sistema "Air-Lock" de DEWALT. 15000 rpm, profundidade máxima de corte 2,0mm, profundidade de desbaste 9,0mm, largura da plaina 82mm, comprimento da base, 295mm, diâmetro do tambor 48mm, peso 3,1kg. EQUIPAMENTO STANDARD: 2 baterias, carregador multi-voltagem XR, lâminas reversíveis com ponta de carboneto de tungsténio (TCT), chave Hex, chave Torx, guia paralela, placa de alinhamento da lâmina, saco de pó DWV9390, mala TSTAK

	REFERÊNCIA	CÓDIGO DE BARRAS	POTÊNCIA	DESCRIÇÃO
<b>FERRAMENTAS SEM BATERIA NEM CARREGADOR</b>				
	DCH283NT-XJ  8.5m/s <sup>2</sup> 	5035048665046	18V	MARTELO ELETROPNEUMÁTICO SEM ESCOVAS XR SDS PLUS 18V 2,8J SEM CARREGADOR/BATERIA. Com mala TSTAK.
	DCH273N-XJ  6.6m/s <sup>2</sup> 	5035048557334	18V	MARTELO ELETROPNEUMÁTICO SEM ESCOVAS XR SDS PLUS 18V 2,1J SEM CARREGADOR/BATERIA. Em caixa de cartão.
	DCH253N-XJ  6.6m/s <sup>2</sup>	5035048439111	18V	MARTELO ELETROPNEUMÁTICO XR SDS PLUS 18V 2,1J SEM CARREGADOR/BATERIA. Em caixa de cartão.
	DCH133NT-XJ 6.6m/s <sup>2</sup> 	5035048664568	18V	MARTELO ELETROPNEUMÁTICO SEM ESCOVAS XR SDS PLUS 18V 2,6J SEM CARREGADOR/BATERIA. Com mala TSTAK.
	DCD740N-XJ	5035048381502	18V	BERBEQUIM ANGULAR XR 18V 10mm SEM CARREGADOR/BATERIA. Em caixa de cartão.
	DCD796NT-XJ 	5035048616376	18V	BERBEQUIM PERCUSSÃO COMPACTO SEM ESCOVAS SEM CARREGADOR/BATERIA. Com mala TSTAK.
	DCF887NT-XJ 	5035048636664	18V	APARAFUSADOR IMPACTO SEM ESCOVAS XR 18V 1/4" 205Nm SEM CARREGADOR/BATERIA. Com mala TSTAK
	DCF899HNT-XJ 	5035048707685	18V	CHAVE DE IMPACTO SEM ESCOVAS XR 18V 1/2" ALTO TORQUE 950Nm. SEM CARREGADOR/BATERIA. Com mala TSTAK II
 	DCF897NT-XJ 	5035048699270	18V	CHAVE DE IMPACTO SEM ESCOVAS XR 18V 3/4" ALTO TORQUE 950Nm COM ANEL DE RETENÇÃO. SEM CARREGADOR/BATERIA. Com mala TSTAK II
 	DCF894NT-XJ 	5035048693667	18V	CHAVE DE IMPACTO SEM ESCOVAS XR 18V 1/2" TORQUE MÉDIO 450Nm. SEM CARREGADOR/BATERIA. Com mala TSTAK II
	DCF880N-XJ	5035048359358	18V	CHAVE IMPACTO XR 18V 1/2" SEM CARREGADOR/BATERIA. Em caixa de cartão.

	REFERÊNCIA	CÓDIGO DE BARRAS	POTÊNCIA	DESCRIÇÃO
	DCG405NT-XJ <b>PERFORM PROTECT</b> <b>BRUSHLESS</b>	5035048665541	18V	REBARBADORA ACABAMENTOS SEM ESCOVAS XR 18V 125mm SEM CARREGADOR/BATERIA. TRAVÃO, EMBRAIAGEM, ARRANQUE SUAVE, BLOQUEIO E RE-ARRANQUE. Com mala TSTAK II.
	DCG406N-XJ <b>PERFORM PROTECT</b> <b>BRUSHLESS</b>	5035048665497	18V	REBARBADORA ACABAMENTOS SEM ESCOVAS XR 18V 125mm SEM CARREGADOR/BATERIA. INTERRUPTOR HOMEM-MORTO, TRAVÃO, EMBRAIAGEM, ARRANQUE SUAVE, BLOQUEIO E RE-ARRANQUE. Em caixa de cartão.
	DCG412N-XJ	5035048356180	18V	REBARBADORA DE ACABAMENTOS XR 18V 125mm SEM CARREGADOR/BATERIA. Em caixa de cartão.
	DCG426N-XJ <b>BRUSHLESS</b>	5035048665497	18V	REBARBADORA DIREITA SEM ESCOVAS XR 18V SEM CARREGADOR/BATERIA. Em caixa de cartão
	DCF622NT-XJ <b>BRUSHLESS</b>	5035048657225	18V	APARAFUSADORA ESTRUTURAS METÁLICAS SEM ESCOVAS 18V SEM CARREGADOR/BATERIA. Com mala TSTAK.
	DCF620NT-XJ <b>BRUSHLESS</b>	5035048555996	18V	APARAFUSADORA PARA GESSO CARTONADO SEM ESCOVAS XR 1/4" 18V SEM CARREGADOR/BATERIA. Com mala TSTAK II
	DCS570NT-XJ <b>BRUSHLESS</b>	5035048663103	18V	SERRA CIRCULAR SEM ESCOVAS XR 18V SIN CARREGADOR/BATERIA. Com mala TSTAK VI
	DCS391N-XJ	5035048356210	18V	SERRA CIRCULAR XR 18V SEM CARREGADOR/BATERIA. Em caixa de cartão.
	DCS373N-XJ	5035048377772	18V	SERRA CIRCULAR XR 18V MULTICUTTER SEM CARREGADOR/BATERIA. Em caixa de cartão.
	DCS367NT-XJ <b>BRUSHLESS</b>	5035048656136	18V	SERRA SABRE COMPACTA SEM ESCOVAS XR 18V SEM CARREGADOR/BATERIA. Com mala TSTAK II
	DCS380N-XJ	5035048356203	18V	SERRA DE SABRE XR 18 SEM CARREGADOR/BATERIA. Em caixa de cartão.
<b>NOVIDADE</b> 	DCS334NT-XJ <b>BRUSHLESS</b>	5035048710623	18V	SERRA DE RECORTES SEM ESCOVAS XR 18V SEM CARREGADOR/BATERIA. Com mala TSTAK
	DCS371N-XJ	5035048446744	18V	SERRA DE FITA PORTÁTIL 18V XR SEM CARREGADOR/BATERIA. Em caixa de cartão.
	DCS551N-XJ	5035048494141	18V	SERRA DE CORTE PARA GESSO CARTONADO XR 18V SEM CARREGADOR/BATERIA. Em caixa de cartão.

	REFERÊNCIA	CÓDIGO DE BARRAS	POTÊNCIA	DESCRIÇÃO
	DCS365N-XJ	5035048630495	18V	SERRA DE ESQUADRIA TELESCÓPICA XR 18V Ø184mm + XPS SEM CARREGADOR/BATERIA. Em caixa de cartão.
	DCS355N-XJ <b>BRUSHLESS</b>	5035048440964	18V	MULTI-FERRAMENTA OSCILANTE SEM ESCOVAS XR 18V SEM CARREGADOR/BATERIA. Em caixa de cartão.
	DCP580NT-XJ <b>BRUSHLESS</b>	5035048635162	18V	PLAINA XR 18V SEM ESCOVAS SEM CARREGADOR/BATERIA. Com mala TSTAK
	DCS350N-XJ <b>PERFORM PROTECT</b>	5035048614815	18V	CORTADOR DE VARÃO ROSCADO XR 18V SEM CARREGADOR/BATERIA. Em caixa de cartão.
	DCN890N-XJ <b>BRUSHLESS</b>	5035048666906	18V	PREGADORA DE BETÃO SEM ESCOVAS XR 18V SEM CARREGADOR/BATERIA. Com mala
	DCN650N-XJ <b>BRUSHLESS</b>	5035048648889	18V	PREGADORA DE ACABAMENTOS SEM ESCOVAS XR 18V SEM CARREGADOR/BATERIA. Em caixa de cartão
	DCS491N-XJ	5035048667101	18V	TESOURA XR 18V SEM CARREGADOR/BATERIA. Em caixa de cartão.
	DCE531N-XJ	5035048648889	18V	VIBRADOR DE CIMENTO XR 18V SEM CARREGADOR/BATERIA. Em caixa de cartão.
	DCE580N-XJ	5035048642177	18V	PISTOLA QUÍMICA XR 18V 600ml SEM CARREGADOR/BATERIA. Em caixa de cartão
	DCE560N-XJ	5035048642030	18V	PISTOLA QUÍMICA XR 18V 310ml SEM CARREGADOR/BATERIA. Em caixa de cartão.
	DCD200N-XJ	5035048661765	18V	DESENTUPIDOR COMPACTO MANUAL SEM ESCOVAS XR 18V SEM CARREGADOR/BATERIA. Em caixa de cartão
	DCV584L-QW	5035048648841	18V	ASPIRADOR DE SÓLIDOS E LÍQUIDOS COM CABO OU A BATERIA XR 18V/14,4V CLASSE L SEM CARREGADOR/BATERIA. Máx. caudal de ar 954 l/min, volume de depósito 7,5 litros, boca de aspiração e plaina, 4,8kg. Funciona com baterias XR 14,4V/18V de DEWALT ou com rede elétrica. EQUIPAMENTO STANDARD: mangueira de 2m, bocal, bocal largo, compartimento integrado para transportar e armazenar.

	REFERÊNCIA	CÓDIGO DE BARRAS	POTÊNCIA	DESCRIÇÃO
	DCV517N-XJ	5035048641965	18V	ASPIRADOR DE SÓLIDOS E LÍQUIDOS XR 18V PARA OBRA SEM CARREGADOR/BATERIA. Mangueira de borracha extensível até 1m. Elevada eficiência do filtro retém 99,7% do pó, até as partículas tão pequenas como painéis de gesso e pó de cimento, depósito fácil de esvaziar com um único fecho e filtro extraível e lavável de elevada resistência. Potência 180W, máx. caudal de ar 15,9 L/seg, Volume de tanque 1,9 L, peso 1,2 (2,2)kg. EQUIPAMENTO STANDARD: Mangueira de borracha de 1m, boca para cantos, boca larga, baterias não incluídas.
<b>NOVIDADE</b> 	DCC018N-XJ	5902013963448	18V	INSUFLADOR DE AR XR 18V E 12V AUTO - SEM CARREGADOR/BATERIA. Pressão máxima 11,0 Bar, Saída de alta pressão que oferece até 14,7 l/min a 2,4 Bar. Pode usar 3 fontes de alimentação diferentes: baterias XR de 18V (não incluída), ficha interno 12V (auto) ou pode ser alimentado com um adaptador de ficha de 230V (não incluído, vendido em separado). Ecrã LCD de alta qualidade com indicador digital e desligamento automático. Luz LED. Função de desinflamento rápido.
	DCV100-XJ	5035048616116	18V	SOPRADOR COMPACTO XR 18V PARA OBRA SEM CARREGADOR/BATERIA. Potência de saída de 265W, caudal de ar 2,8 m3/min, velocidade do ar 80 m/s, 1,3kg. Em caixa de cartão.
	DCL040-XJ	5035048305560	18V	LANTERNA LUZ LED DE CABEÇA ROTATIVA XR 18V SEM CARREGADOR/BATERIA.
	DCL043-XJ	5035048553824	18V	LANTERNA LUZ LED DE FAROL XR 18V SEM CARREGADOR/BATERIA. 120-1000 lumens até 400 m de distância, categoria IP54, até 10 horas de autonomia com bateria de 5,0Ah.
	DCL060-XJ	5035048558508	18V	LANTERNA LUZ LED DE ÁREA XR 18V SEM CARREGADOR/BATERIA. 1.500 lumens temperatura de cor 2.700 Kelvin, ângulo de 9 posições, até 3,3 horas de autonomia com uma bateria de 5,0Ah.
<b>NOVIDADE</b> 	DCL074-XJ	5035048706169	18V	LUZ LED DE ÁREA XR 18V SEM CARREGADOR/BATERIA. 3 ajustes de brilho: 1500-3200-5000 lúmenes, temperatura de cor 4.000 Kelvin de cor clara. Padrão de feixe de luz de 360°. Proteção IP54 contra poeiras e água.
	DCL079-XJ	5035048678282	18V	FOCO LED XR 18V COM TRIPÉ SEM CARREGADOR/BATERIA. 3 ajustes del brilho: 1.000-1.800-3.000 lúmenes temperatura de cor 3.500K de color clara. Tripé telescópico ajustável até 2,2m. Proteção IP55 contra poeiras e água
<b>RÁDIO</b>				
	DCR019-QW	5035048440681	10,8V 18V 54V	RÁDIO COMPACTO XR com fio ou baterias FM/AM Possibilidade de ligar dispositivos externos para escutar música (iPod, iPhone, reprodutores de MP3) através de porto auxiliar de 3,5mm. Ecrã LCD. Funciona com baterias 10,8V, 14,4V e 18V XR Li-Ion ou com rede elétrica. 2,8 kg EQUIPAMENTO STANDARD: Baterias não incluídas





	REFERÊNCIA	CÓDIGO DE BARRAS	POTÊNCIA	DESCRIÇÃO
<b>OUTROS ACOPLAMENTOS</b>				
	DCR006-XJ	5035048558539	10,8V 18V 54V	Altifalante compacto XR com Bluetooth para funcionamento com baterias XR que transmite o áudio de qualquer dispositivo habilitado para Bluetooth. Inclui barras protetoras com pontos de resistência de impactos, 2 altifalantes de 50mm e porto auxiliar de 3,5mm que permite a ligação a dispositivos de áudio. Compatível com baterias XR Li-Ion de 10,8V, 14,4V e 18V. EQUIPAMENTO STANDARD: Baterias não incluídas.
	DCB090-XJ	5035048459225	10,8V 18V 54V	Adaptador que transforma a bateria XR de qualquer amperagem (10,8-14,4-18V) num carregador portátil com 2 saídas USB para dispositivos portáteis (telemóveis, tablets, computadores portáteis, etc.). Com indicador LED para ler o estado de carga da bateria ligada. Corrente de carga 1,5 A.
	DCB500-QS	5035048643495	54V 230V	Adaptador de alimentação para 2 baterias XR FLEXVOLT de 54V e conversão a 230V
	DCE5801-XJ	5035048642214		Dispositivo de tubo transparente para pistola química XR DCE560 e DCE580
	DCF6201-XJ	5035048468692	18V	Mecanismo de carregador rápido de torqueafusos para Aparafusador Gesso Cartonado DCF620
	DCV5801H-XJ	5035048442654		Filtro HEPA para aspirador DCV582
	DWV9390-XJ	5035048643556		Saco de recolha poeiras para plaina sem fio DCP580
	DCD2005-XJ	5035048661819		Espiral de 8m x 8mm de óxido preto
<b>OUTROS ACOPLAMENTOS - TOOL CONNECT</b>				
	DCE040-XJ	5035048662168		Adaptador de conectividade Bluetooth TOOL CONNECT para ferramentas XR de 18V
	DCE041K10-XJ	5035048665411		10 Módulos de conectividade Bluetooth TOOL CONNECT











Poupe tempo e dinheiro com a ferramenta Connect. Usando a plataforma de gestão de inventário, irá facilitar e maximizar a sua produtividade e proteger o seu investimento. Faça a gestão e localize todas as suas ferramentas por Bluetooth com os módulos de conectividade, as baterias ou os adaptadores para ferramentas XR de 18V. Com as ferramentas inteligentes de 18V pode personalizar as especificações para um desempenho perfeito. Obtenha um controlo das suas ferramentas, ou das da sua equipa através da aplicação Tool Connect ou na web e esteja preparado para a obra do futuro.

DEWALT

XR FLEX  
VOLT

	REFERÊNCIA	CÓDIGO DE BARRAS	POTÊNCIA	DESCRIÇÃO	
<b>FERRAMENTAS COM BATERIA XR FLEXVOLT LITIO</b> 					
<b>MARTELOS SDS-MAX</b>					
NOVIDADE		DCH733X2-QW  9.0 m/s <sup>2</sup> 	5035048681855	54V	MARTELO ELETROPNEUMÁTICO SEM ESCOVAS SDS-Max XR FLEXVOLT 54V 2 MODOS - 48mm Energia de impacto (EPTA 05/2009) 13.3J, velocidade em vazio 177-355 rpm, 1.350-2.705 ipm, 2 modos de trabalho (percussão e cinzelado), 8.5Kg. EQUIPAMENTO STANDARD: duas baterias XR FLEXVOLT 54V/18V 9.0Ah Li-Ion, carregador, punho multiposição, mala.
		DCH481X2-QW  9.4 m/s <sup>2</sup> 	5035048648995	54V	MARTELO ELETROPNEUMÁTICO SEM ESCOVAS SDS-Max XR FLEXVOLT 54V 3 MODOS - 40mm Energia de impacto (EPTA 05/2009) 6.1J, Velocidade em vazio 540 rpm, impactos por minuto 3150 ipm, 3 modos de trabalho (rotação, percussão e cinzelado), 6.7Kg. EQUIPAMENTO STANDARD: duas baterias XR FLEXVOLT 54V/18V 9.0Ah Li-Ion, carregador, punho multiposição, mala.
<b>MARTELOS SDS-PLUS</b>					
		DCH333X2-QW  7.5 m/s <sup>2</sup> 	5035048646748	54V	MARTELO ELETROPNEUMÁTICO SEM ESCOVAS SDS-Plus XR FLEXVOLT 54V 3 MODOS - 30mm Energia de impacto (EPTA 05/2009) 3.5J, Velocidade em vazio 0-1000 rpm, impactos por minuto 0-4480 ipm, 3 modos de trabalho (rotação, percussão e cinzelado), 5Kg. EQUIPAMENTO STANDARD: duas baterias XR FLEXVOLT 54V/18V 9.0Ah Li-Ion, carregador, punho multiposição, mala TSTAK V
		DCH323T2-QW  7.5 m/s <sup>2</sup> 	5035048648599	54V	MARTELO ELETROPNEUMÁTICO SEM ESCOVAS SDS-Plus XR FLEXVOLT 54V 3 MODOS - 28mm Energia de impacto (EPTA 05/2009) 2.8J, Velocidade em vazio 0-980 rpm, impactos por minuto 0-3390 ipm, 3 modos de trabalho (rotação, percussão e cinzelado), 4,7Kg. EQUIPAMENTO STANDARD: duas baterias XR FLEXVOLT 54V/18V 6.0Ah Li-Ion, carregador, punho multiposição, mala TSTAK VI.
<b>BERBEQUIM ANGULAR</b>					
		DCD460T2-QW  4.9 m/s <sup>2</sup> 	5035048678763	54V	BERBEQUIM ANGULAR SEM ESCOVAS XR FLEXVOLT 54V - Bucha 13mm, transmissão de 2 velocidades 0-300 / 0-1250 rpm, potência de saída 1500W, 140/130 Nm de torque máx. suportado, máxima capacidade de perfuração em madeira 152mm, 4.8Kg. EQUIPAMENTO STANDARD: duas baterias XR FLEXVOLT 54V/18V 6.0Ah Li-Ion, carregador, punho lateral, mala TSTAK VI
<b>MISTURADOR</b>					
		DCD240X2-QW 	5035048668344	54V	MISTURADOR SEM ESCOVAS XR FLEXVOLT 54V - Dial de 5 velocidades eletrônicas, porta-ferramentas roscado M14, interruptor de segurança de bloqueio, velocidade em vazio 0-725 rpm, 5.1Kg EQUIPAMENTO STANDARD: 2 Baterias XR FLEXVOLT 54V/18V 9.0Ah, carregador multi-voltagem 54/18V, Misturador com espiral para baixo de 160mm e Saco (para armazenamento del carregador e baterias)
<b>REBARBADORA DE ACABAMENTOS</b>					
		DCG414T2-QW  5.9 m/s <sup>2</sup> 	5035048638552	54V	REBARBADORA DE ACABAMENTOS SEM ESCOVAS XR FLEXVOLT 54V 125mm, 9000 rpm, max. diametro de disco 125mm, rosca M14, 2,9kg. Elettronica, Arranque suave, Freio, Embraiagem e mala TSTAK. EQUIPAMENTO STANDARD: duas baterias XR FLEXVOLT 54V/18V 6.0Ah Li-Ion, carregador, pega lateral de 2 posições, guarda protetora sem chave, chave, mala TSTAK II

	REFERÊNCIA	CÓDIGO DE BARRAS	POTÊNCIA	DESCRIÇÃO
<b>SERRAS</b>				
	DCS388T2-QW <b>BRUSHLESS</b>	5035048645741	54V	SERRA DE SABRE SEM ESCOVAS XR FLEXVOLT 54V 0-3000 cpm, dimensão de golpe 28,6mm, fixação rápida da lâmina com 2 posições ajustáveis, 3,6kg. EQUIPAMENTO STANDARD: duas baterias XR FLEXVOLT 54V/18V 6.0Ah Li-Ion, carregador, mala
	DCS575T2-QW <b>BRUSHLESS</b>	5035048643358	54V	SERRA CIRCULAR SEM ESCOVAS XR FLEXVOLT 54V 5800 rpm, diâmetro da lâmina 190x30mm, capacidade de biselado 57°, máx. profundidade de corte a 90°/45° de 67/49mm, 3,6Kg. EQUIPAMENTO STANDARD: duas baterias XR FLEXVOLT 54V/18V 6.0Ah Li-Ion, lâmina de serra de 190x30mm, chave Allen, adaptador para aspiração e mala TSTAK.
	DCS520T2-QW <b>BRUSHLESS</b>	5035048643006	54V	SERRA CIRCULAR DE MERGULHO SEM ESCOVAS XR FLEXVOLT 54V 59mm profundidade - Ø165mm com ajuste de trilho, antirretrocesso, guarda. Velocidade em vazio 1750-5000 rpm, diâmetro da lâmina 165mm, diâmetro interior 20mm, capacidade de chanfrado 47°, máx. profundidade de corte 59mm (55mm com carril), peso 5,1kg. EQUIPAMENTO STANDARD: duas baterias XR FLEXVOLT 54V/18V 6.0Ah Li-Ion, carregador, lâmina de 42 dentes e mala TSTAK VI.
	DCS777T2-QW <b>BRUSHLESS</b>	5054905003432	54V	SERRA DE ESQUADRIA TELESCÓPICA SEM ESCOVAS XR FLEXVOLT 54V Ø216mm + XPS Com inovadora linha indicadora do corte com sombra XPS. Inclui guia e base, função de bloqueio da cabeça e alavanca de aperto rápido, deslocamento à esquerda do resguardo com escala de medição. Tem ângulos pré-determinados de corte em esquadria em 15°, 22.5°, 30° e 45°. Velocidade da lâmina 6.300 rpm, diâmetro da lâmina 216mm, diâmetro interior 16mm, capacidade de esquadria (dir./esq.) 50/50°, capacidade corte a 90°/90° (CxX) 270x62mm, Prof. Máx. Corte (Serras) 80mm, peso 14kg. EQUIPAMENTO STANDARD: duas baterias XR FLEXVOLT 54V/18V 6.0Ah Li-Ion, carregador, lâmina TCT, chave hexagonal, mordçaça.
	DHS780T2A-QW <b>BRUSHLESS</b>	5035048644256	108V (2x54V)	SERRA DE ESQUADRIA TELESCÓPICA SEM ESCOVAS XR FLEXVOLT 108V (2x54V) Ø305mm + XPS Funcionamento sem fio com 2 baterias de 54V ou com fonte de alimentação para máxima flexibilidade. Com inovadora linha indicadora do corte com sombra XPS. Velocidade da lâmina 3800 rpm, diâmetro da lâmina 305mm, diâmetro do furo 30mm, capacidade de biselado 49/49°, capacidade de esquadria (dta/esq) 60/50°, capacidade corte a 90°/90° (P x A) 345x76, máx. profundidade de corte (serras) 170mm, peso 25.5Kg. EQUIPAMENTO STANDARD: duas baterias XR FLEXVOLT, 54V/18V 6.0Ah Li-Ion, carregador, Adaptador para conversão a 230V, lâmina pastilhada de 60 dentes, Chave de aperto, mordçaça, saco poeiras
	DCS690X2-QW <b>BRUSHLESS</b>	5035048680865	54V	CORTADORA DE BETÃO SEM ESCOVAS XR FLEXVOLT 54V Ø230mm. Proteção rotativa com 5 posições. Fornecimento de água duplo em ambos os lados. Indicador de sobrecarga. Transmissões de metal. Diâmetro do disco 230mm, diâmetro do furo 22.2mm, 6.500 rpm, profundidade de corte 83mm. Peso 6,4Kg. EQUIPAMENTO STANDARD: duas baterias XR FLEXVOLT 54V/18V 9.0Ah, carregador, disco de diamante e chave.
	DCS398T2-QW <b>BRUSHLESS</b>	5035048655719	54V	SERRA ALLIGATOR® SEM ESCOVAS XR FLEXVOLT 54V Comprimento de 430mm e lâmina Poroton categoria 20, 2400 cpm, dimensão de golpe 40mm, comprimento da lâmina 430mm, 6,5Kg. EQUIPAMENTO STANDARD: duas baterias XR FLEXVOLT 54V/18V 6.0Ah Li-Ion, carregador, lâmina TCT categoria 20, chave.
	DCS7485T2-QW <b>BRUSHLESS</b>	5035048645789	54V	MESA DE SERRAR SEM ESCOVAS XR FLEXVOLT 54V Ø 210mm Diâmetro da lâmina 210/30mm, 5800 rpm, capacidade de chanfrado -3/48°, máx. profundidade de corte a 90°/45° 65/45mm, máx. cap. de corte (dir/esq) 825/558mm, tamanho da mesa 485x485mm, 21.5Kg. EQUIPAMENTO STANDARD: duas baterias XR FLEXVOLT 54V/18V 6.0Ah Li-Ion, carregado, lâmina de serra 24D, guia de esquadrias, chave Allen, guia paralela, porto de extração de serragem, peça de empurrar e saco (para o armazenamento do carregador e da bateria)

NOVIDADE

	REFERÊNCIA	CÓDIGO DE BARRAS	POTÊNCIA	DESCRIÇÃO
<b>OUTRAS FERRAMENTAS XR FLEXVOLT LI-ION</b>				
<b>NOVIDADE</b>	DCV586MT2-QW <b>BRUSHLESS</b> <b>PERFORM PROTECT</b>	5035048691793	54V	ASPIRADOR SÓLIDOS E LÍQUIDOS XR FLEXVOLT 54V Classe M, sistema de limpeza de duplo filtro, mangueira de 2.5m x 32mm, capacidade 15L, Peso 9Kg. EQUIPAMENTO STANDARD: duas baterias XR FLEXVOLT 54V/18V 6.0Ah, carregador, mangueira 2.5m x 32mm, Adaptador AirLock 35mm, adaptador escalonado de borracha AirLock, saco de tela para aspirador.
<b>NOVIDADE</b>	DCC1054T2-QW <b>BRUSHLESS</b>	5902013962656	54V	COMPRESSOR PNEUMÁTICO XR FLEXVOLT 54V 9,5L SEM ÓLEO Potência 0,4 HP / 300 W. Regulador OneTurn™ para uma instalação rápida e fácil da pressão BAR. Ar deslocado de 31 l/min @ 7 Bar, pressão máx. 9,3 BAR. Entrada de ar 48 l/min. Peso 11Kg. EQUIPAMENTO STANDARD: 2 Baterias XR FLEXVOLT 54V/18V 6.0Ah, carregador

## O SISTEMA SEM FIO MAIS COMPLETO DO MUNDO

**XR FLEXVOLT: A POTÊNCIA DO FIO, A LIBERDADE DO SEM FIO**



**18V XR**

### AUTONOMIA

COMPATÍVEL COM TODA A GAMA XR DE 18V



MESMA POTÊNCIA DO QUE UMA FERRAMENTA COM FIO COM A LIBERDADE DA BATERIA

**54V XR FLEXVOLT**

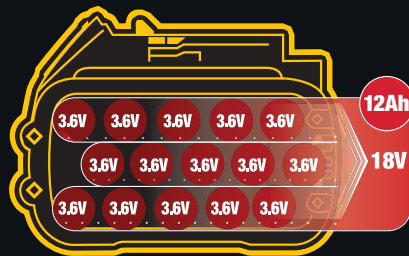

**18V**

5 células conectadas em série (5 x 3,6V = 18V)  
3 fileiras conectadas em paralelo (3 x 4Ah = 12Ah)  
= 216WH

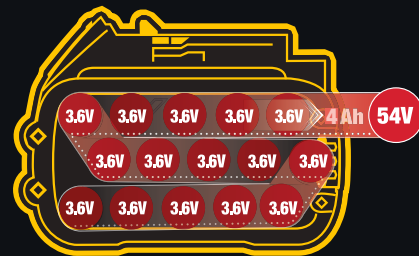

**54V**

15 células conectadas em série (15 x 3,6V = 54V)  
1 fileira conectada em paralelo (1 x 4Ah = 4Ah)  
= 216WH











**12AH**













**AUTONOMIA  
IMBATÍVEL**

**ÀS VEZES,  
MAIOR É  
MELHOR**

	REFERÊNCIA	CÓDIGO DE BARRAS	POTÊNCIA	DESCRIÇÃO
<b>FERRAMENTAS SEM BATERIA NEM CARREGADOR</b>				
	 DCH733N-XJ  9.0 m/s <sup>2</sup> 	5035048681831	54V	MARTELO ELETROPNEUMÁTICO SEM ESCOVAS SDS-Max XR FLEXVOLT 54V 2 MODOS 13.3J SEM CARREGADOR/BATERIA. Com mala
	 DCH481N-XJ  9.4 m/s <sup>2</sup> 	5035048658314	54V	MARTELO ELETROPNEUMÁTICO SEM ESCOVAS SDS-Max XR FLEXVOLT 54V 3 MODOS 6.1J SEM CARREGADOR/BATERIA. Com mala
	 DCH333NT-XJ  7.5 m/s <sup>2</sup> 	5035048655283	54V	MARTELO ELETROPNEUMÁTICO SEM ESCOVAS SDS-Plus XR FLEXVOLT 54V 3 MODOS 3.5J SEM CARREGADOR/BATERIA. Com mala TSTAK VI.
	 DCD460NT-XJ  4.9 m/s <sup>2</sup> 	5035048681220	54V	BERBEQUIM ANGULAR SEM ESCOVAS XR FLEXVOLT 54V SEM CARREGADOR/BATERIA. Com mala TSTAK VI
	 DCD240N-XJ 	5035048668412	54V	MISTURADOR SEM ESCOVAS XR FLEXVOLT 54V SEM CARREGADOR/BATERIA. Em caixa de cartão.
	 DCG414NT-XJ  5.9 m/s <sup>2</sup> 	5035048655467	54V	REBARBADORA DE ACABAMENTOS SEM ESCOVAS XR FLEXVOLT 54V 125mm SEM CARREGADOR/BATERIA. Com mala TSTAK II.
	 DCS388N-XJ 	5035048645703	54V	SERRA DE SABRE SEM ESCOVAS XR FLEXVOLT 54V SEM CARREGADOR/BATERIA. Em caixa de cartão.
	 DCS575N-XJ 	5035048643334	54V	SERRA CIRCULAR SEM ESCOVAS XR FLEXVOLT 54V SEM CARREGADOR/BATERIA. Em caixa de cartão.
	 DCS777N-XJ 	5035048651087	54V	SERRA DE ESQUADRIA TELESCÓPICA SEM ESCOVAS XR FLEXVOLT 54V Ø216mm SEM CARREGADOR/BATERIA. Em caixa de cartão.
	 DCS690N-XJ 	5035048669150	54V	CORTADORA DE BETÃO SEM ESCOVAS XR FLEXVOLT 54V Ø230mm SEM CARREGADOR/BATERIA. Em caixa de cartão.
	 DCV586MN-XJ  	5035048691779	54V	ASPIRADOR SÓLIDOS E LÍQUIDOS XR FLEXVOLT 54V SEM CARREGADOR/BATERIA. Em caixa de cartão.
	 DCC1054N-XJ 	5902013962687	54V	COMPRESSOR PNEUMÁTICO XR FLEXVOLT 54V 9,5L SEM ÓLEO SEM CARREGADOR/BATERIA. Em caixa de cartão.







	REFERÊNCIA	CÓDIGO DE BARRAS	POTÊNCIA	DESCRIÇÃO
<b>BATERIAS E CARREGADORES XR</b>				
<b>BATERIA 10.8V XR</b>				
	DCB127-XJ	5035048461358	10.8V	Bateria carril XR 10,8V Li-Ion 2,0Ah
<b>BATERIAS 18V XR</b>				
	DCB183-XJ	5035048438886	18V	Bateria carril XR 18V Li-Ion 2,0Ah
	DCB182-XJ	5035048392782	18V	Bateria carril XR 18V Li-Ion 4,0Ah
	DCB184-XJ	5035048466933	18V	Bateria carril XR 18V Li-Ion 5,0Ah
	DCB184B-XJ	5035048558577	18V	Bateria carril XR 18V Li-Ion 5,0Ah com Bluetooth
	DCB115P2-QW	5035048637043	18V	Kit 2 Baterias carril XR 18V Li-Ion 5,0Ah e Carregador XR 10,8V - 14,4V - 18V carril Li-Ion
<b>BATERIAS 54V XR FLEXVOLT</b>				
	DCB546-XJ	5035048646298	54V/18V	Bateria carril XR FLEXVOLT 54V/18V Li-Ion 6,0Ah
	DCB547-XJ	5035048646908	54V/18V	Bateria carril XR FLEXVOLT 54V/18V Li-Ion 9,0Ah
<b>NOVIDADE</b> 	DCB548-XJ	5035048706794	54V/18V	Bateria carril XR FLEXVOLT 54V/18V Li-Ion 12,0Ah
	DCB132T2-QW	5035048640722	54V/18V	Kit 2 Baterias carril XR FLEXVOLT 54V/18V Li-Ion 6,0Ah e Carregador Duplo XR FLEXVOLT: 54V - 18V - 14,4V - 10,8V carril Li-Ion
<b>NOVIDADE</b> 	DCB118X3-QW	5035048682203	54V/18V	Kit 3 Baterias carril XR FLEXVOLT 54V/18V Li-Ion 9,0Ah e Carregador XR FLEXVOLT: 54V - 18V carril Li-Ion

	REFERÊNCIA	CÓDIGO DE BARRAS	POTÊNCIA	DESCRIÇÃO
<b>CARREGADORES</b>	<b>10.8V XR</b>	<b>18V XR</b>	<b>54V XR FLEX VOLT</b>	
	DCB115-QW	5035048562321	10,8V 18V 54V	Carregador de baterias XR Li-Ion Para baterias de 10,8V, 14,4 e 18V até 5,0Ah. Corrente de carga 4,0A.
	DCB119-XJ	5035048349885	10,8V 18V 54V	Carregador de baterias XR Li-Ion 10,8V para veículo Para baterias de 10,8V, 14,4V e 18V até 4,0Ah. Tempo de carga de 45 min para bateria de 1,5Ah, 100 min para bateria de 4,0Ah
	DCB118-QW	5035048562277	18V 54V	Carregador rápido XR FLEXVOLT: 54V - 18V carril Li-Ion
	DCB132-QW	5035048640692	10,8V 18V 54V	Carregador Duplo XR FLEXVOLT: 54V - 18V - 14,4V - 10,8V carril Li-Ion

3 VOLTAGENS MESMO CARREGADOR			DCB127 10.8V 2.0Ah	DCB183 18V 2.0Ah	DCB182 18V 4.0Ah	DCB184 18V 5.0Ah	DCB546 54V/18V 6.0Ah	DCB547 54V/18V 9.0Ah	DCB548 54V/18V 12.0Ah
10.8V XR	18V XR	54V XR FLEX VOLT							
DCB115 220V		✓	✓	✓	✓	✓	✓	✓	✓
DCB119 12V		✓	✓	✓	✓	✓	✓	✓	✓
DCB118 220V				✓	✓	✓	✓	✓	✓
DCB132 220V		✓	✓	✓	✓	✓	✓	✓	✓



## BERBEQUINS E APARAFUSADORES COM FIO

	REFERÊNCIA	CÓDIGO DE BARRAS	POTÊNCIA	DESCRIÇÃO
<b>APARAFUSADORES UNIVERSAIS E PARA GESSO CARTONADO</b>				
	DW263K-QS	5011402270699	540W	Aparafusador 540W para parafusos autoperfurantes. Para trabalhar com parafusos autoperfuradores, potência de saída 295W, velocidade sem carga 0-2500 rpm, torque máx. suportado 14,5Nm, portapontas 1/4" (6,35mm), regulação de profundidade, 1,3kg. EQUIPAMENTO STANDARD: Suporte hexagonal magnético de 8mm, adaptadores (13mm e 15mm), batente de profundidade ajustável, mala
	DW268K-QS	5011402272433	540W	Aparafusador 540W com embraiagem ajustável. Com controlo de torque de até 26Nm, ideal para aplicações em madeira, plástico e metal. Sistema único de controlo de torque Versa Clutch, potência de saída 295W, velocidade sem carga 0-2500 rpm, diâmetro máx. de torqueafuso 6,3mm, portapontas 6,35mm, peso 1,3kg. EQUIPAMENTO STANDARD: mala
	DW269K-QS	5011402284788	540W	Aparafusador 540W com embraiagem ajustável de baixa velocidade. Universal, potência de saída 295W, velocidade sem carga 0-1000 rpm, sistema 'Controlo do torque Versa Clutch', torque máx. suportado 4-42Nm, encabadouro 1/4" (6,35mm), diâmetro máx. de torqueafuso 6,3mm, 1,3kg. EQUIPAMENTO STANDARD: mala
	DW275KN-QS	5035048104248	540W	Aparafusador 540W com embraiagem silenciosa. Para aparafusar gesso cartonado e painéis de madeira, potência de saída 295W, 0-5300 rpm, torque máx. suportado 10Nm, encabadouro 1/4" (6,35mm), diâmetro máx. de torqueafuso 4,8mm, 1,3kg. Com embraiagem silenciosa. EQUIPAMENTO STANDARD: Batente de profundidade ajustável, adaptador e ponta Ph2, clip de fixação ao cinto e mala
<b>CHAVES DE IMPACTO</b>				
	DW292-QS	5035048136331	710W	Chave de impacto 1/2" 710W Potência de saída 370W, 440Nm de torque, 2200 rpm, 2700 ipm, máx. capacidade M20, peso 3,2kg. EQUIPAMENTO STANDARD: Anel de retenção de 1/2"
	DW294-QS	5035048136362	710W	Chave de impacto 3/4" 710W Potência de saída 370W, 440Nm de torque, 2000 rpm, 2700 ipm, máx. capacidade M20, peso 3,2kg. EQUIPAMENTO STANDARD: Anel de retenção de 3/4"











### AS CHAVES DE CAIXA EXTREME IMPACT DA DEWALT PROPORCIONAM MÁXIMA DURABILIDADE

- Fabricados segundo altos padrões para garantir a longevidade e durabilidade
- Marcações claras gravadas a laser em cada chave
- Desenhado para ser utilizado com chaves 1/2", mas também vem com um adaptador de 1/4" para 1/2"









**EXTREME**

Para a gama completa de Conjuntos de Chaves de Caixa de Impacto, veja a página 139



	REFERÊNCIA	CÓDIGO DE BARRAS	POTÊNCIA	DESCRIÇÃO
<b>BERBEQUINS ROTATIVOS</b>				
	DWD014S-QS	5035048269299	550W	Berbequim rotativo 550W - Bucha 10mm sem chave Potência de saída 358W, 0-2500 rpm, 10,9Nm de torque, Bucha sem chave 1,0-10mm, rosca 1/2" x 20U.N.F., 1,8kg.
	DW217-QS	5011402276585	675W	Berbequim rotativo 675W - Bucha 0,5-10mm sem chave Potência de saída 340W, 0-4000 rpm, 8,1Nm de torque, Bucha sem chave 0,5-10mm, rosca 3/8" X 24 U.N.F., peso 1,2kg.
	DWD112S-QS	5035048232620	701W	Berbequim rotativo 701W - Bucha 1,0-10mm sem chave Potência de saída 340W, 0-2500 rpm, 10,9Nm de torque, Bucha sem chave 1,0-10mm, rosca 1/2" x 20U.N.F., peso 1,8kg.
	D21441-QS	5035048153536	770W	Berbequim rotativo 770W - Bucha 1,5-13mm Potência de saída 425W, 0-1100/ 0-2700 rpm, 40/20Nm de torque, Bucha 1,5-13mm, rosca 1/2" 20 U.N.F., peso 2,2kg. EQUIPAMENTO STANDARD: Punho lateral multiposição, batente de profundidade
	DWD221-QS 	5035048305508	800W	Berbequim rotativo 800W - Bucha 1,5-13mm Potência de saída 385W, 0-650 rpm, 40Nm de torque, Bucha 1,5-13mm, rosca 1/2" 20 U.N.F., peso 2,3kg. EQUIPAMENTO STANDARD: Punho lateral multiposição
<b>BERBEQUIM ANGULAR</b>				
	D21160-QS	5035048150085	350W	Berbequim angular 350W - Bucha 1,0-10mm Potência de saída 180W, 0-1200 rpm, 9,2 de torque, bucha 1,0-10mm, rosca 3/8" X 24 U.N.F, peso 1,7kg. EQUIPAMENTO STANDARD: Chave da bucha
<b>COLUNA ELETROMAGNÉTICA</b>				
	DWE1622K-QS	5035048402238	1200W	Coluna eletromagnética com Berbequim Morse 1200W 2 velocidades 300/450 rpm, tipo de encabadouro Weldon 19mm, pressão da furação 317 kg, força de íman 3800N, máx. proteção contra re-arranque, profundidade de corte 50mm, máx. diâmetro de furação 50mm, peso 14kg. EQUIPAMENTO STANDARD: encabadouro de encaixe automático, tanque de lubrificação, punho reversível, carcaça de proteção berbequim, cinta de segurança, mala, bucha e adaptador 16mm



	REFERÊNCIA	CÓDIGO DE BARRAS	POTÊNCIA	DESCRIÇÃO
<b>BERBEQUINS COM PERCUSSÃO</b>				
	DWD024S-QS	5035048268193	701W	Berbequim percussão 701W Potência de saída 302W, 0-2800 rpm, 8,6Nm de torque, Bucha sem chave 1,5-13mm, rosca 1/2" X 20 U.N.F., peso 1,82kg. EQUIPAMENTO STANDARD: Punho lateral, batente de profundidade, Bucha sem chave
	DWD024KS-QS	5035048268209	701W	Berbequim percussão 701W Potência de saída 302W, 0-2800 rpm, 8,6Nm de torque, Bucha sem chave 1,5-13mm, rosca 1/2" X 20 U.N.F., peso 1,82kg. EQUIPAMENTO STANDARD: Punho lateral, batente de profundidade, mala, Bucha sem chave
	D21805KS-QS	5035048153413	770W	Berbequim percussão 770W Potência de saída 425W, 0-1100/ 0-2700 rpm, 45/20Nm de torque, Bucha sem chave 1,5-13mm, rosca 1/2" X 20 U.N.F., peso 2,3kg. EQUIPAMENTO STANDARD: Punho lateral multiposição, batente de profundidade, mala, Bucha sem chave
	DWD522KS-QS	5035048305393	950W	Berbequim percussão 950W Potência saída 415W, 2 velocidades 0-1250/ 0-3500 rpm, 40/20Nm de torque, embraiagem mecânica de segurança, Bucha sem chave 1,5-13mm, rosca 1/2" x 20 U.N.F., peso 2,8kg. EQUIPAMENTO STANDARD: Punho lateral multiposição, batente de profundidade, mala
	DWD524KS-QS	5035048305256	1100W	Berbequim percussão 1100W Potência de saída 540W, 2 velocidades 0-1250/ 0-3500 rpm, 40/20Nm de torque, embraiagem mecânico de segurança, Bucha sem chave 1,5-13mm, rosca 1/2" x20 U.N.F., peso 2,8kg. EQUIPAMENTO STANDARD: Punho lateral multiposição, batente de profundidade, mala
	DWD530KS-QS  7.0 m/s <sup>2</sup>	5035048305423	1300W	Berbequim percussão 1300W - Bucha 1,5-13mm Potência de saída 680W, duas velocidades 0-1100/0-2700 rpm, 40/20Nm de torque, embraiagem eletromecânica de segurança, Bucha sem chave 1,5-13mm, rosca 1/2" x 20 U.N.F., peso 2,8kg. EQUIPAMENTO STANDARD: Punho lateral multiposição, batente de profundidade, mala



**As brocas para pedra Extreme da DEWALT fornecem um desempenho de furação líder de mercado:**

- Duram até 2x mais do que uma broca para pedra standard
- O seu grau de carboneto ótimo maximiza a durabilidade
- Ideais para furar pedra, tijolo e cimento



**EXTREME**

Para a gama completa de brocas para Pedra EXTREME, veja a página 83

	REFERÊNCIA	CÓDIGO DE BARRAS	POTÊNCIA	DESCRIÇÃO
<b>PERFURAÇÃO E CORTE DE DIAMANTE</b>				
	D21570K-QS 	5035048310502	1300W	Berbequim de diamante 1300W - Para furação em seco. Potência de saída 680W, duas velocidades 0-1250/0-3500 rpm, embraiagem eletrônica de segurança, Bucha sem chave 1,0-16mm, rosca 1/2" x 20 U.N.F., máx. capacidade de furação 127mm, peso 3,0kg. EQUIPAMENTO STANDARD: Punho lateral multiposição, batente de profundidade, mala
	D21583K-QS	5035048160091	1910W	Berbequim de diamante 1910W - Para perfurações em húmido e seco. Rosca 1-1/4" macho/ 1/2" fêmea, potência saída 1300W, três velocidades 0-1000/ 0-2400/ 0-4600 rpm, embraiagem mecânica de segurança, diâmetro do colar 60mm, sistema de proteção de temperatura, botão de bloqueio, máx. capacidade de furação (cimento) 152mm, máx. capacidade de furação (alvenaria) 202mm, peso 6,4kg. EQUIPAMENTO STANDARD: Punho multiposição, comutador de ligação, conector de fornecimento de água, conector de sistema de extração de pó, mala
	DWC410-QS	5035048296363	1300W	Serra de mão Circular de diamante 1300W para Azulejos 13000 rpm, diâmetro do disco 110mm, profundidade de corte 34mm, peso 2,7kg. EQUIPAMENTO STANDARD: Disco de diamante de 110mm húmido/seco, mangueira de água, ferramentas para troca de disco
	D24000S-QS	5035048261477	1600W	Mesa de água 1600W 4200 rpm, diâmetro do disco 250mm, profundidade de corte 95mm, máx. capacidade de corte transversal a 90° de 610mm, máx. capacidade de corte transversal a 45° de 450mm, peso 32kg. EQUIPAMENTO STANDARD: Pernas D240001, disco DT3734, extensão mesa, extensão traseira e lateral recolha de água, chave Hex
<b>ACOPLAMENTO PARA BERBEQUIM DE DIAMANTE</b>				
	REFERÊNCIA	CÓDIGO DE BARRAS	DESCRIÇÃO	
	D215831-XJ	5035048163917	Suporte Berbequim de Diamante de 60mm para D21583K	

### COROAS DE DIAMANTE PARA FURAR A SECO



ACOPLAMENTO 1/2, BSP (FEMEA) UNIVERSAL

### COROAS DE DIAMANTE PARA FURAR A HÚMIDO



ACOPLAMENTO 1/2, BSP (MACHO) UNIVERSAL



ACOPLAMENTO 1 1/4, UNC (FEMEA) UNIVERSAL





## COROA PARA FURAR

## INFORMAÇÃO ADICIONAL

80-90	90-100	100-125	125-150	POTÊNCIA	AMPERIOS/HORA	ENERGIA IMPACTO	IMPACTOS	VELOCIDADE	PESO	VIBRAÇÃO	MODOS	DIREÇÃO APLICAÇÃO	CARACTERÍSTICAS
				18V	4	2,1J	4600 ipm	1100 rpm	2,5 kg	6,6 m/s <sup>2</sup>	3	↑ → ↓	
				18V	5	2,1J	4600 ipm	1100 rpm	2,5 kg	6,6 m/s <sup>2</sup>	3	↑ → ↓	
				18V	5	2,1J	4600 ipm	1100 rpm	2,5 kg	6,6 m/s <sup>2</sup>	3	↑ → ↓	
				18V	4	2,6J	5680 ipm	1550 rpm	2,3 kg	14,5 m/s <sup>2</sup>	3	↑ → ↓	
				18V	5	2,8J	4480 ipm	980 rpm	3,6 kg	8,5 m/s <sup>2</sup>	3	↑ → ↓	
				54V	6	2,8J	4390 ipm	980 rpm	3,6 kg	7,5 m/s <sup>2</sup>	3	↑ → ↓	
				54V	9	3,5J	4480 ipm	1000 rpm	3,7 kg	7,5 m/s <sup>2</sup>	3	↑ → ↓	
				54V	9	6,1J	3150 ipm	540 rpm	5,4 kg	9,4 m/s <sup>2</sup>	3	→ ↓	
				54V	9	13,3J	2705 ipm	355 rpm	9,8 kg	9,0 m/s <sup>2</sup>	2	↓ →	
				710W	-	2,0J	5680 ipm	1550 rpm	2,5 kg	13,6 m/s <sup>2</sup>	2	↑ → ↓	
				710W	-	2,0J	5680 ipm	1550 rpm	2,5 kg	13,6 m/s <sup>2</sup>	3	↑ → ↓	
				800W	-	2,6J	5500 ipm	1550 rpm	2,6 kg	15,4 m/s <sup>2</sup>	3	↑ → ↓	
				900W	-	3,0J	5350 ipm	1450 rpm	3,1 kg	14,9 m/s <sup>2</sup>	3	↑ → ↓	
				950W	-	3,5J	5200 ipm	1150 rpm	3,7 kg	6,9 m/s <sup>2</sup>	3	↑ → ↓	
				950W	-	3,5J	5200 ipm	1150 rpm	3,7 kg	6,9 m/s <sup>2</sup>	3	↑ → ↓	
				1000W	-	4,2J	4700 ipm	820 rpm	4,2 kg	8,2 m/s <sup>2</sup>	3	↑ → ↓	
				1000W	-	4,2J	4700 ipm	820 rpm	4,2 kg	8,2 m/s <sup>2</sup>	3	↑ → ↓	
				1050W	-	6,1J	3150 ipm	540 rpm	5,9 kg	9,4 m/s <sup>2</sup>	3	↓ →	
				1100W	-	8,0J	2740 ipm	400 rpm	6,1 kg	18,3 m/s <sup>2</sup>	2	↓ →	
				1250W	-	8,0J	2840 ipm	415 rpm	6,9 kg	8,8 m/s <sup>2</sup>	2	↓ →	
				1600W	-	13,3J	2705 ipm	355 rpm	9,3 kg	9,6 m/s <sup>2</sup>	2	↓ →	
				1700W	-	19,4J	2210 ipm	290 rpm	10,5 kg	9,6 m/s <sup>2</sup>	2	↓ →	



















#### INFORMAÇÃO ADICIONAL

POTÊNCIA	ENERGIA IMPACTO	IMPACTOS	PESO	VIBRAÇÃO	DIREÇÃO APLICAÇÃO	CARACTERÍSTICAS
1050W	7,1J	3150 ipm	5,6 kg	8,5 m/s <sup>2</sup>	↕ ↔ ↻	
1250W	8,0J	1430 - 2840 ipm	6,1 kg	8,3 m/s <sup>2</sup>	↕ ↔ ↻	
1600W	13,3J	1350 - 2705 ipm	8,8 kg	9,7 m/s <sup>2</sup>	↕ ↔	
1500W	17,9J	2040 ipm	9,9 kg	12 m/s <sup>2</sup>	↕ ↔	
1550W	19,0J	1050 - 2100 ipm	10,5 kg	7,5 m/s <sup>2</sup>	↕ ↔	
1600W	22,5J	1620 ipm	13,8 kg	8,8 m/s <sup>2</sup>	↕ ↔	
1600W	35J	1450 ipm	18,4 kg	6,8 m/s <sup>2</sup>	↕ ↻	
1600W	35J	1450 ipm	16,9 kg	6,8 m/s <sup>2</sup>	↕ ↻	
2100W	62J	960 ipm	31 kg	4,8 m/s <sup>2</sup>	↕ ↻	

	REFERÊNCIA	CÓDIGO DE BARRAS	POTÊNCIA	DESCRIÇÃO
<b>MARTELOS COM FIO</b>				
<b>MARTELOS COMBINADOS SDS-PLUS</b>				
	D25032K-QS	5035048546864	710W	Martelo Ligeiro Combinado 710W 2 modos SDS-Plus 22mm, energia de impacto (EPTA 05/2009) 2,0J, 0-1550 rpm, 0-5680 ipm, peso 2,5kg. EQUIPAMENTO STANDARD: Punho lateral multiposição, batente de profundidade, mala TSTAK
	D25033K-QS	5035048546888	710W	Martelo Ligeiro Combinado 710W 3 modos SDS-Plus 22mm, energia de impacto (EPTA 05/2009) 2,0J, 0-1550 rpm, 0-5680 ipm, parada de rotação, peso 2,5kg. EQUIPAMENTO STANDARD: Punho lateral multiposição, batente de profundidade, mala TSTAK
	D25133K-QS	5035048546925	800W	Martelo Ligeiro Combinado 800W 3 modos SDS-Plus 26mm, energia de impacto (EPTA 05/2009) 2,6J, 0-1550 rpm, 0-5500 ipm, parada de rotação, peso 2,5kg. EQUIPAMENTO STANDARD: Punho lateral multiposição, batente de profundidade, mala TSTAK
	D25144K-QS	5035048547007	900W	Martelo Ligeiro Combinado 900W 3 modos SDS-Plus com substituição rápida de bucha 28mm, energia de Impacto (EPTA 05/2009) 3,0J, 0-1450 rpm, 0-5350 ipm, parada da rotação, peso 3,1kg. EQUIPAMENTO STANDARD: Punho lateral multiposição, batente de profundidade, mala TSTAK, Bucha amovível de 13mm
	D25333K-QS  ACTIVE VIBRATION CONTROL  6.9 m/s <sup>2</sup>	5035048648650	950W	Martelo Ligeiro Combinado 950W 3 modos SDS-Plus com motor vertical e AVC 30mm, Controlo Ativo da Vibração (AVC), parada de impacto, embraiagem de segurança, energia de Impacto (EPTA 05/2009) 3,5J, 0-1150 rpm, 0-5200 ipm, peso 3,7kg. EQUIPAMENTO STANDARD: Punho lateral multiposição, batente de profundidade, mala TSTAK
	D25334K-QS  ACTIVE VIBRATION CONTROL  6.9 m/s <sup>2</sup>	5035048648698	950W	Martelo Ligeiro Combinado 950W 3 modos SDS-Plus com motor vertical, mudança rápida de Bucha e AVC 30mm, Controlo Ativo da Vibração (AVC), parada de impacto, embraque de seguridad, energia de Impacto (EPTA 05/2009) 3,5J, 0-1150 rpm, 0-5200 ipm, peso 3,9kg. EQUIPAMENTO STANDARD: Punho lateral multiposição, batente de profundidade, Bucha removível de 13mm, mala TSTAK
	D25413K-QS  ACTIVE VIBRATION CONTROL  8.2 m/s <sup>2</sup>	5035048441282	1000W	Martelo Ligeiro Combinado 1000W 3 modos SDS-Plus com mudança rápida de bucha 32mm, design em "L", energia de impacto (EPTA 05/2009) 4,2J, potência de saída 680W, 0-820 rpm, 0-4700 ipm, parague de rotação, Controlo Ativo da Vibração (AVC), peso 4,2kg. EQUIPAMENTO STANDARD: Punho lateral multiposição, batente de profundidade, mala
<b>MARTELOS CINZELADORES SDS-PLUS</b>				
	D25430K-QS  ACTIVE VIBRATION CONTROL  7,1 m/s <sup>2</sup>	5035048441725	1000W	Martelo Ligeiro Cinzelador Motor Vert. 1000W - 4,2J - SDS Plus AVC Design em "L", energia de impacto (EPTA 05/2009) 4,2J, potência de saída 650W, 0-4700 ipm, Controlo Ativo da Vibração (AVC), peso 4,0kg. EQUIPAMENTO STANDARD: punho lateral multiposição, mala



	REFERÊNCIA	CÓDIGO DE BARRAS	POTÊNCIA	DESCRIÇÃO
<b>MARTELOS COMBINADOS SDS-MAX</b>				
	D25481K-QS   9.4 m/s <sup>2</sup>	5035048648919	1050W	Martelo Combinado 5kg 1050W SDS-Max 6,1J 40mm, energia de impacto (EPTA 05/2009) 6,1J, 3150 ipm, encabadoiro SDS-Max, peso 5,9kg. EQUIPAMENTO STANDARD: Punho lateral multiposição, mala
	D25501K-QS	5035048236338	1100W	Martelo Combinado 5kg 1100W SDS-Max 8J 40mm, energia de impacto (EPTA 05/2009) 8J, potência de saída 500W, 0-2740 ipm, encabadoiro SDS-Max, peso 6,1kg. EQUIPAMENTO STANDARD: Punho lateral multiposição, mala
	D25601K-QS   8.8 m/s <sup>2</sup>	5035048236598	1250W	Martelo Combinado 6kg 1250W SDS-Max eletrônico AVC 8J 45mm, energia de impacto (EPTA 05/2009) 8J, potência de saída 615W, 1430-2840 ipm, Controlo Ativo da Vibração (AVC), encabadoiro SDS-Max, peso 6,8kg. EQUIPAMENTO STANDARD: Punho lateral multiposição antivibração, mala
 NOVIDADE	D25733K-QS    9.6 m/s <sup>2</sup>	5035048667194	1600W	Martelo Combinado 8kg 1600W SDS-Max Eletrônico AVC + UTC 13.3J, 48mm, Energia de Impacto (EPTA 05/2009) 13.3J, 177-355 rpm, 1.350-2.705 ipm, Controlo Ativo da Vibração (AVC), controlo total do torque (UTC), peso 9.3kg. EQUIPAMENTO STANDARD: Punho lateral multiposição, mala
 NOVIDADE	D25773K-QS    9.6 m/s <sup>2</sup>	5035048667217	1700W	Martelo Combinado 10kg 1700W SDS-Max Eletrônico AVC + UTC 19.4J, 52mm, Energia de Impacto (EPTA 05/2009) 19.4J, 145-290 rpm, 1.105-2.210 ipm, Controlo Ativo da Vibração (AVC), controlo total do torque (UTC), peso 10.5kg. EQUIPAMENTO STANDARD: Punho lateral multiposição, mala

## BROCAS XLR® SDS-MAX

- As brocas XLR® oferecem uma perfuração maior e mais eficaz, mantendo a perfuração ideal por tanto tempo quanto possível.
- A sua ponta de 4 cortes facilita a perfuração perfeita e a sua espiral de 4 estrias maximiza a eliminação de resíduos para uma perfuração rápida e buracos limpos, que lhe permite dispersar a energia de impacto e reduzir a vibração
- Disponível em diâmetros de 16mm até 42mm e comprimentos entre 340mm e 920 mm.



**XLR**  
**PERFORM PROTECT**

Para a gama completa de Brocas XLR® SDS-MAX, veja a página 91

## MARTELOS DEMOLIDORES 5 - 30 KG

	<b>D25810K-QS</b>  ACTIVE VIBRATION CONTROL  8.5m/s <sup>2</sup>	5035048648957	1050W	Martelo Demolidor 5kg 1050W - 7,1J SDS-Max - Ideal para demolição Ligeiro, preparação da superfície ou cinzelamento de ranhuras e aberturas dos canais em tijolo, alvenaria e betão leve. Energia de impacto (EPTA 05/2009) 7,1J 3.150 ipm, peso 5.6kg. EQUIPAMENTO STANDARD: Punho lateral multiposição, mala
	<b>D25831K-QS</b>  ACTIVE VIBRATION CONTROL  8.3 m/s <sup>2</sup>	5035048236659	1250W	Martelo Demolidor 5kg 1250W - 8J - SDS-máx eletrônico AVC Energia de impacto (EPTA 05/2009) 8J, potência de saída 615W, 1430-2840 ipm, Controlo Ativo da Vibração (AVC), 6,1 kg, encabadoiro SDS-Max. EQUIPAMENTO STANDARD: Punho lateral multiposição, ponteiro, mala.
<b>NOVIDADE</b> 	<b>D25872K-QS</b>  ACTIVE VIBRATION CONTROL  9.7 m/s <sup>2</sup>	5035048667224	1600W	Martelo Demolidor 8kg 1600W SDS-Max - 13,3J Energia de Impacto (EPTA 05/2009) 13.3J, 1350-2705 ipm, Controlo Ativo da Vibração (AVC), peso 8.8Kg. EQUIPAMENTO STANDARD: Punho lateral multiposição, mala.
	<b>D25899K-QS</b>	5035048182932	1500W	Martelo Demolidor 10kg 1500W - SDS-máx - 17,9J energia de impacto (EPTA 05/2009) 17,9J, potência de saída 750W, 1020-2040 ipm, 9,5 kg, encabadoiro SDS-Max. EQUIPAMENTO STANDARD: Punho lateral multiposição, mala.
	<b>D25902K-QS</b>  ACTIVE VIBRATION CONTROL  8.0 m/s <sup>2</sup>	5035048460788	1550W	Martelo Demolidor 10kg 1550W SDS-Max eletrônico e AVC - 19J Energia de impacto (EPTA 05/2009) 19J, potência de saída 750W, 1020-2040 ipm, Controlo Ativo da Vibração (AVC), 10,9kg. EQUIPAMENTO STANDARD: punho lateral multiposição, ponteiro, mala.
<b>NOVIDADE</b> 	<b>D25951K-QS</b>  ACTIVE VIBRATION CONTROL  	5035048692783	1600W	Martelo Demolidor 13kg SDS-Max 1600W - AVC - 24J Energia de Impacto (EPTA 05/2009) 24J, 1620 ipm, Controlo Ativo da Vibração (AVC), 13.3Kg EQUIPAMENTO STANDARD: Punho lateral multiposição, ponteiro, mala
	<b>D25960K-QS</b>  ACTIVE VIBRATION CONTROL  4.8 m/s <sup>2</sup>	5035048297162	1600W	Martelo Demolidor 16 kg Hex 1600W - encabadoiro Hex 28mm, energia de impacto (EPTA 05/2009) 35J. Equilíbrio ótimo entre potência, energia de impacto e vibração. Potência de saída 1000W, 1.450 ipm, energia de impacto (EPTA 05/2009) 35J, peso 18,4kg. EQUIPAMENTO STANDARD: Ponteiro, punho multiposição, mala com rodas.
	<b>D25961K-QS</b>  ACTIVE VIBRATION CONTROL  6.8 m/s <sup>2</sup>	5035048297193	1600W	Martelo Demolidor 16kg Hex 1600W - encabadoiro Hex 30mm, energia de impacto (EPTA 05/2009) 35J, potência de saída 1000W, 1450 ipm, vibração mão/braço 6,8 m/s <sup>2</sup> , apenas 16,9kg. EQUIPAMENTO STANDARD: ponteiro, punho lateral multiposição, mala com rodas.
	<b>D25981K-QS</b>  ACTIVE VIBRATION CONTROL  4.8 m/s <sup>2</sup>	5035048657034	2100W	Martelo Demolidor 30kg Hex 2100W - AVC Porta-ferramentas Hex 28mm, Energia de Impacto (EPTA 05/2009) 62J, potência de saída 1200W, 960 ipm, vibração mão/braço 4.8 m/s <sup>2</sup> , peso 31Kg. EQUIPAMENTO STANDARD: Ponteiro, carro com rodas

## ACESSÓRIOS PARA MARTELOS

 <p>NOVIDADE</p>	<p>DWH201D-XJ</p> 	<p>5035048705407</p>	<p>Sistema de extração de poeiras para martelos SDS-Plus</p>
	<p>D25304DH-XJ</p> 	<p>5035048648773</p>	<p>Sistema de aspiração integral para os martelos 54V (DCH333/323), 18V (DCH283) e martelos com fio 3kg (D25333/334)</p>
 <p>NOVIDADE</p>	<p>DWH050-XJ</p> 	<p>5035048696750</p>	<p>Sistema de extração de pó para martelos de 5 a 10kg. Equipado com 2 cabeças intermutáveis para furação, diâmetro do colar 0-38mm e 38-52mm, 2 bicos de limpeza para buracos. Compatível com qualquer aspirador profissional.</p>
 <p>NOVIDADE</p>	<p>DWH051-XJ</p> 	<p>5035048696767</p>	<p>Sistema de extração de pó para martelos demolidores de 5 a 13 kg (encabadouros SDS-máx Hex 19mm). Equipado com 3 boquilhas flexíveis de borracha de diâmetro diferente, 2 adaptadores para ferramenta. Compatível com qualquer aspirador profissional. Em mala. Máx. diâmetro do ponteiro 27mm.</p>

**PERFORM  
PROTECT**

## O ÚLTIMO EM SEGURANÇA

SEM COMPROMISSO DE DESEMPENHO

As ferramentas Perform&Protect da DEWALT são projetadas para se defender contra a inalação de poeiras, a perda de controle de torque e diminuir a vibração da ferramenta sem sacrificar o desempenho que precisa.



### POEIRAS

#### SOLUÇÕES DE REMOÇÃO DE PÓ

Quando o logo "Perform & Protect" é atribuído a POEIRAS, há garantia de que o potencial de inalação de poeiras foi reduzido para proporcionar um ambiente de trabalho mais limpo e seguro.



### VIBRAÇÃO

#### PELO MENOS 20% DE REDUÇÃO EM VIBRAÇÃO

Quando o logo "Perform & Protect" faz referência à VIBRAÇÃO, há garantia de uma redução dos níveis de Vibração Tri-Axial, aumentando o tempo de uso sem reduzir o desempenho.











### CONTROLO

#### CARACTERÍSTICAS ÚNICAS E INOVADORAS DE CONTROLO DO TORQUE

Quando o logo "Perform & Protect" é atribuído ao CONTROLO, há garantia de que funcionalidades adicionais e inovadoras de segurança de controlo de torque foram incorporadas na conceção da ferramenta.









	REFERÊNCIA	CÓDIGO DE BARRAS	POTÊNCIA	DESCRIÇÃO
<b>FERRAMENTAS PARA TRABALHOS DE METAL</b>				
<b>REBARBADORAS DE ACABAMENTOS - 115 mm</b>				
	DWE4016-QS	5035048642870	730W	Rebarbadora 115mm 730W Arranque suave + Bloqueio e Proteção contra re-arranque, 11000 rpm, rosca M14, peso 1.8kg. EQUIPAMENTO STANDARD: guarda protetora, punho lateral, porca interna e externa, chave.
	DWE4056-QS	5035048634448	800W	Rebarbadora de Acabamentos 115mm 800W arranque suave + bloqueio e proteção contra re-arranque, 11800 rpm, rosca M14, peso 1,8kg. EQUIPAMENTO STANDARD: guarda protetora, punho lateral multiposição, porca interna e externa, chave.
	DWE4156-QS	5035048634479	900W	Rebarbadora 115mm 900W Arranque Suave + Bloqueio e Proteção contra re-arranque, 11800 rpm, rosca M14, peso 2.0Kg. EQUIPAMENTO STANDARD: Guarda protetora, punho lateral multiposição, porca interna e externa, chave.
	DWE4156KD-QS	5035048634523	900W	Rebarbadora de Acabamentos 115mm 900W arranque suave + bloqueio e proteção contra re-arranque, 11800 rpm, rosca M14, peso 2,0kg. EQUIPAMENTO STANDARD: Guarda protetora, punho lateral multiposição, porca interna e externa, chave, disco de diamante, mala
	DWE4206-QS	5035048464304	1010W	Rebarbadora de Acabamentos 115mm 1010W arranque suave + bloqueio e proteção contra re-arranque, 11000 rpm, rosca M14, sistema de extração de pó, 2,1kg. EQUIPAMENTO STANDARD: guarda protetora sem chave, punho lateral multiposição, porca interna e externa, chave.
	DWE4246-QS 	5035048645369	1.200W	Rebarbadora de Acabamentos 115mm 1200W Eletrônica, embraiagem, arranque suave + bloqueio e proteção contra re-arranque, 2800 - 10000 rpm, rosca M14, controle eletrônico de velocidade, sistema de extração de pó, peso 2,3kg. EQUIPAMENTO STANDARD: guarda sem chave, punho lateral multiposição antivibração, porca antibloqueio, chave.
<b>REBARBADORAS DE ACABAMENTOS - 125 mm</b>				
	DWE4057-QS	5035048633847	800W	Rebarbadora 125mm 800W Arranque Suave + Bloqueio e Proteção contra re-arranque, 11.800 rpm, rosca M14, peso 1.8kg. EQUIPAMENTO STANDARD: guarda protetora, punho lateral multiposição, porca interna e externa, chave.
	DWE4157-QS	5035048634509	900W	Rebarbadora de Acabamentos 125mm 900W - arranque suave + bloqueio e proteção contra re-arranque, 11800 rpm, rosca M14, peso 2,05kg. EQUIPAMENTO STANDARD: guarda protetora, punho lateral multiposição, porca interna e externa, chave.
	DWE4203-QS	5035048464205	1010W	Rebarbadora de Acabamentos 125mm com interruptor homem-morto, sistema de extração de pó, punho lateral antivibração, escovas de desligação automática, porca antibloqueio, botão de bloqueio do eixo. 11000 rpm, máx. diâmetro de disco 125mm, rosca M14, peso 2,2kg. EQUIPAMENTO STANDARD: Guarda protetora 125mm, porca interna e externa, chave, punho lateral antivibração multiposição
	DWE4207-QS	5035048464359	1010W	Rebarbadora de Acabamentos 125mm 1010W com arranque suave, bloqueio e proteção contra re-arranque, 11000 rpm, rosca M14, sistema de extração de pó, peso 2,2kg. EQUIPAMENTO STANDARD: guarda protetora, punho lateral multiposição antivibração, porca interna e externa, chave.
	DWE4217-QS	5035048464557	1200W	Rebarbadora de Acabamentos 125mm 1200W com arranque suave, bloqueio e proteção contra re-arranque, 11000 rpm, rosca M14, sistema de extração de pó, 2,2kg. EQUIPAMENTO STANDARD: guarda protetora sem chave, punho lateral multiposição antivibração, porca interna e externa, chave



	REFERÊNCIA	CÓDIGO DE BARRAS	POTÊNCIA	DESCRIÇÃO
	DWE4227-QS <b>PERFORM PROTECT</b>	5035048548882	1200W	Rebarbadora de Acabamentos 125mm 1200W com embraiagem, arranque suave, bloqueio e proteção contra re-arranque, força de torção, sistema de proteção contra sobrecarga, sistema de extração de pó, guarda protetora de fácil montagem, ajuste e remoção, porca antibloqueio, botão de bloqueio do eixo. 11000 rpm, máx. diâmetro de disco 125mm, rosca M14, peso 2,2kg. EQUIPAMENTO STANDARD: Guarda protetora sem chave, punho lateral antivibração multiposição, porca interna e externa, chave.
	DWE4233-QS	5035048614020	1400W	Rebarbadora de Acabamentos 125mm 1400W com interruptor homem-morto, sistema de extração de pó, punho lateral antivibração, porca antibloqueio, botão de bloqueio do eixo. 11500 rpm, máx. diâmetro de disco 125mm, rosca M14, peso 2,2kg. EQUIPAMENTO STANDARD: Guarda protetora 125mm, porca interna e externa, chave, punho lateral antivibração multiposição
	DWE4237-QS	5035048562840	1400W	Rebarbadora de Acabamentos 125mm 1400W - arranque suave + bloqueio e proteção contra re-arranque, 11500 rpm, rosca M14, sistema de extração de pó, peso 2,2kg. EQUIPAMENTO STANDARD: Guarda protetora sem chave, punho lateral antivibração multiposição, porca interna e externa, chave.
	DWE4277-QS	5035048645406	1500W	Rebarbadora de Acabamentos 125mm 1500W com punho posterior, 10500 rpm, rosca M14, sistema de extração de pó, peso 2,6kg. EQUIPAMENTO STANDARD: guarda sem chave, punho lateral multiposição antivibração, porca antibloqueio, chave.
	DWE4257-QS <b>PERFORM PROTECT</b>	5035048645390	1500W	Rebarbadora de Acabamentos 125mm 1500W Eletrônica + Embraiagem + Arranque suave + Bloqueio e re-arranque, velocidade sem carga 2800-10000 rpm, rosca M14, sistema de extração de pó, peso 2,6kg. EQUIPAMENTO STANDARD: guarda sem chave, punho lateral multiposição antivibração, porca antibloqueio, chave.
<b>NOVIDADE</b> 	DWE4357-QS <b>PERFORM PROTECT</b> <b>BRUSHLESS</b>	5035048656662	1700W	Rebarbadora sem escovas 125mm 1700W Eletrônica, Embraiagem, Arranque Suave, Travão eletrônico, Bloqueio e Proteção contra re-arranque, velocidade sem carga 2.200-10.500 rpm, rosca M14, peso 2.3kg. EQUIPAMENTO STANDARD: guarda sem chave, punho lateral multiposição antivibração, porca interna e externa, chave.
<b>NOVIDADE</b> 	DWE4369-QS <b>PERFORM PROTECT</b> <b>BRUSHLESS</b>	5035048656730	1700W	Rebarbadora sem escovas 125mm 1700W Especial INOX - Eletrônica, Embraiagem, Arranque Suave, Travão eletrônico, Bloqueio e Proteção contra re-arranque, velocidade sem carga 1.800-8.000 rpm, rosca M14, peso 2.3kg. EQUIPAMENTO STANDARD: guarda sem chave, punho lateral multiposição antivibração, porca interna e externa, chave.
<b>REBARBADORAS - 150mm e 180mm</b>				
	DWE4238-QS	5035048645352	1400W	Rebarbadora de Acabamentos 150mm 1400W 150mm, arranque suave, bloqueio e proteção contra re-arranque, 9000 rpm, rosca M14, sistema de extração de pó, 2,6kg. EQUIPAMENTO STANDARD: guarda sem chave, punho lateral multiposição antivibração, porca antibloqueio, chave.
<b>NOVIDADE</b> 	DWE4557-QS	5035048394823	2400W	Rebarbadora 180mm 2400W 8.500 rpm, rosca M14, sistema de extração de pó, 5.5kg. EQUIPAMENTO STANDARD: Guarda protetora, punho lateral antivibração, porcas de fixação do disco, chave.

## DISCOS DE DIAMANTE



Para a gama completa de Discos de Diamante, veja a página 129

	REFERÊNCIA	CÓDIGO DE BARRAS	POTÊNCIA	DESCRIÇÃO
<b>REBARBADORAS ANGULARES - 230 mm</b>				
	DWE490-QS	5035048617144	2000W	Rebarbadora 230mm 2000W 6.600 rpm Motor protegido contra a abrasão, punho lateral com duas posições, bloqueio do eixo, janela de acesso direto às escovas. 6600 rpm, máx. diâmetro de disco 230mm, rosca M14, peso 5,2kg. EQUIPAMENTO STANDARD: Guarda protetora, punho lateral, porca, chave
	DWE492-QS	5035048617151	2200W	Rebarbadora 230mm 2200W 6600 rpm , rosca M14, peso 5,2kg. EQUIPAMENTO STANDARD: guarda protetora sem chave, punho lateral multi-posição, porca interna e externa, chave.
	DWE492S-QS	5035048617205	2200W	Rebarbadora 230mm 2.200W 6600 rpm com arranque suave, induzido protegido contra a abrasão, punho lateral de duas posições, botão bloqueio eixo, janela de troca de escovas. 6600 rpm, máx. diâmetro de disco 230mm, rosca M14, peso 5,2kg. EQUIPAMENTO STANDARD: Guarda protetora, punho lateral, porca, chave
	DWE494-QS	5035048617229	2200W	Rebarbadora 230mm 2200W 6.500 rpm arranque suave + bloqueio e proteção contra re-arranque, gatilho com opção de bloqueio, induzido protegido contra a abrasão, punho lateral de duas posições, botão bloqueio eixo, janela de troca de escovas. 6600 rpm, máx. diâmetro de disco 230mm, rosca M14, peso 5,2kg. EQUIPAMENTO STANDARD: Guarda protetora, punho lateral, porca, chave
	DWE4579-QS 	5035048394977	2600W	Rebarbadora 230mm 2600W 6.500 rpm embraiagem + arranque suave + bloqueio e proteção contra re-arranque, controlo eletrónico de velocidade, peso 5,7kg. EQUIPAMENTO STANDARD: guarda protetora sem chave, punho lateral multiposição antivibração, porca antibloqueio, chave.
	DWE4599-QS  	5035048395004	2600W	Rebarbadora 230mm 2600W 6500 rpm embraiagem mecânico, rosca M14, sistema de extração de pó, arranque suave, arranque suave, bloqueio e proteção contra re-arranque, controlo eletrónico de velocidade, equilibrado automático, peso 6,0kg. EQUIPAMENTO STANDARD: guarda protetora sem chave, punho lateral multiposição antivibração, porca antibloqueio, chave.

<b>ACOPLAMENTOS PARA REBARBADORAS</b>			115 mm	125 mm	DESCRIÇÃO
	REFERÊNCIA	CÓDIGO DE BARRAS			
	DWE46150-XJ 	5035048352953	●	●	Protetor para polimento, compatível com discos Ø115-125mm. Ajuste diretamente no sistema AirLock de DEWALT



	REFERÊNCIA	CÓDIGO DE BARRAS	POTÊNCIA	DESCRIÇÃO
<b>POLIDORA e RETIFICADORA</b>				
	DWP849X-QS	5035048338896	1250W	Polidora para metal 1250W 180mm e 150mm 3500 rpm eletrônica Diâmetro 150-180mm, velocidade sem carga 0-600/3500 rpm, rosca M14, proteção contra re-arranque, peso 3,0kg. EQUIPAMENTO STANDARD: disco de borracha com velcro 180mm, boina de polir 180mm, punho lateral, punho horizontal.
	DWE4884-QS	5035048463482	450W	Retificadora de interiores de corpo estreito 450W, 25000 rpm, portafresas 6mm, peso 1,6kg. EQUIPAMENTO STANDARD: pinça de 6mm, chave.
<b>SERRAS DE CORTE RÁPIDO</b>				
	D28710-QS	5035048342442	2200W	Serra de corte rápido 355mm 2200W 3800 rpm Para discos abrasivos, potência de saída 1350W, 3800 rpm, diâmetro do disco 355mm, máx. capacidade de corte a 90° (perfil retangular) 115x130mm, máx. capacidade de corte a 45° (perfil retangular) 115x107mm, peso 17kg. EQUIPAMENTO STANDARD: chave.
	D28715-QS	5035048166789	2200W	Serra de corte rápido 355mm 2200W 4000 rpm Para discos abrasivos, potência de saída 1350W, 4000 rpm, diâmetro do disco 355x2,5mm, máx. capacidade de corte a 90° (perfil retangular) 74x230mm, máx. capacidade de corte a 45° (perfil retangular) 55x137mm, peso 18kg. EQUIPAMENTO STANDARD: disco 355mm, chave.
	DW872-QS	5011402282111	2200W	Serra de corte rápido 355mm 2200W 1300 rpm Para discos de pastilha, potência de saída 1350W, 1300 rpm, diâmetro do disco 355x2,5mm, máx. capacidade de corte a 90° (perfil retangular) 75x130mm, máx. capacidade de corte a 45° (perfil retangular) 79x123mm, 22,5kg. EQUIPAMENTO STANDARD: disco 355mm, pinça auxiliar, chave.



	REFERÊNCIA	CÓDIGO DE BARRAS	POTÊNCIA	DESCRIÇÃO
<b>PISTOLAS DE AR QUENTE</b>				
	D26411-QS	5035048290071	1800W	Pistola de Ar quente de 1800W 50-600°C Controlo e regulação variável da temperatura, temperatura de funcionamento 50-400/ 50-600°C, caudal de ar 250/450 l/min, peso 0,7kg. EQUIPAMENTO STANDARD: bocal cónico, bocal plano para cola
	D26414-QS	5035048290101	2000W	Pistola de Ar quente de 2.000W 50-600 °C Ecrã digital para controlo da temperatura, controlo e regulação variável da temperatura, temperatura de funcionamento 50-400 / 50-600°C, caudal de ar 250/450 l/min, peso 0,7kg. EQUIPAMENTO STANDARD: bocal cónico, bocal plano para cola
<b>FERRAMENTAS OSCILANTES</b>				
	DWE315-QS	5035048442463	300W	Multi-ferramentas oscilante 300W; de troca rápida e ajuste de acessórios, gatilho de velocidade variável 0- 22000 opm, ângulo de oscilação 1,6 , peso 1475kg. EQUIPAMENTO STANDARD: Lâmina de serra para madeira com pregos, raspador rígido, prato de lixado com velcro, cintas de lixa (25 unidades de diversos graus), adaptador universal, chave hexagonal de 5mm.
	DWE315KT-QS	5035048460771	300W	Multi-ferramenta oscilante 300W; potência de saída 300W; 0-22000 opm, ângulo de oscilação 1,6°, mudança rápida e ajuste de acessórios sem chave, gatilho de velocidade variável. EQUIPAMENTO STANDARD: lâmina de serra para madeira com pregos, lâmina de serra de corte rápido para madeira macia, lâminas de serra segmentada para madeira, lâminas de serra segmentada para azulejos, raspador rígido, prato de lixar com velcro, cintas de lixa (25 unidades de diversos graus), adaptador universal, chave hexagonal de 5mm, adaptador de extração de pó, batente de profundidade/guia de corte reto, mala TSTAK.





### QUAL É O ACESSÓRIO MAIS INDICADO PARA CADA MATERIAL?





	Referência	Madeira	Madeira com pregos	Cartão gesso	PVC	Metal	Telhas	Alcatra	Cartão	Vinil	Espuma	Azulejo	Adesivos e selarões
	D120700	✓	✓	✓	✓	✓							
	D120702	✓	✓	✓	✓	✓							
	D120703	✓	✓	✓	✓	✓							
	D120704	✓	✓	✓	✓	✓							
	D120705	✓	✓	✓	✓	✓							
	D120706	✓	✓	✓	✓	✓							
	D120707					✓							
	D120710	✓	✓	✓	✓	✓							
	D120711	✓	✓	✓	✓	✓							
	D120708	✓	✓	✓	✓	✓							
	D120709	✓	✓	✓	✓	✓							
	D120712						✓	✓	✓	✓	✓		
	D120714												✓
	D120716												✓
	D120717											✓	
	D120718											✓	
	D120719												✓
	KIT D120713	✓	✓	✓	✓	✓							
	KIT D120715	✓	✓	✓	✓	✓							✓

■ Corte nivelado ▲ Raspado





	REFERÊNCIA	CÓDIGO DE BARRAS	POTÊNCIA	DESCRIÇÃO
<b>SERRAS</b>				
<b>SERRAS CIRCULARES E DE MERGULHO</b>				
	DWE550-QS	5035048392683	1200W	Serra Circular 1200W - 55mm profundidade - Ø165mm Potência de saída 750W, 5500 rpm, diâmetro da lâmina 165/20mm, capacidade de chanfrado 48°, máx. profundidade de corte a 90°/45° 55/35mm, base de aço, peso 3,6kg. EQUIPAMENTO STANDARD: lâmina de serra de 24 dentes, adaptador de extração de pó, guia paralela, chave."
	DWE560-QS	5035048392614	1350W	Serra Circular 1350W - 65mm profundidade - Ø184mm Potência de saída 850W, 5500 rpm, diâmetro da lâmina 184/16mm, capacidade de chanfrado 48°, máx. profundidade de corte a 90°/45° 65/42mm, base de aço, 3,7kg. EQUIPAMENTO STANDARD: lâmina de serra de 24 dentes, guia paralela, conduta de extração de pó, chave para a lâmina.
	DWE575K-QS	5035048377444	1600W	Serra Circular 1600W - 67mm profundidade - Ø190mm Potência de saída 1000W, 5200 rpm, diâmetro da lâmina 190mm, diâmetro interior 30mm, capacidade de chanfrado 57°, máx. profundidade de corte a 90° 67mm, peso 4kg. EQUIPAMENTO STANDARD: Lâmina de serra 24 dentes, guia paralela, chave para a lâmina, conduta de extração de pó, mala.
	D23700-QS	5035048143025	1750W	Serra Circular 1750W - 86mm profundidade de corte - Ø235mm Potência de saída 960W, 4700 rpm, diâmetro da lâmina 235/30mm, capacidade de chanfrado 45°, máx. profundidade de corte a 90°/45° 86/62mm, base de aço, peso 8,2kg. EQUIPAMENTO STANDARD: lâmina de serra de 24 dentes, guia paralela, chave.
	DWS520KT-QS	5035048558652	1300W	Sierra Circular de Mergulho 1.300W - 55mm profundidade - Ø165mm com ajuste de trilho, antirretrocesso, guarda. Potência de saída 690W, 1.750-4.200 rpm, diâmetro da lâmina 165mm, diâmetro interior 20mm, capacidade de chanfrado 47°, máx. profundidade de corte 55mm, peso 5,1Kg. EQUIPAMENTO STANDARD: Lâmina de 48 dentes e mala TSTAK

<b>ACOPLAMENTOS PARA SERRAS CIRCULARES E MERGULHO</b>			DWS520KR-QS	DWE575K-QS	DWS5021-XJ	DWS5022-XJ	DWS5023-XJ	DESCRIÇÃO
	DE6292-XJ	5011402277254			●	●	●	Barra de união para usar com os trilhos guia DEWALT
	DWS5021-XJ	5035048191088	●	●				Carril guia 1 m. Compatível com D23550 / D23650K / DWS520K / DC352KB / DC351KL
	DWS5022-XJ	5035048191095	●	●				Carril guia 1,5 m. Compatível com D23550 / D23650K / DWS520K / DC352KB / DC351KL
	DWS5023-XJ	5035048191101	●	●				Carril guia 2,6 m. Compatível com D23550 / D23650K / DWS520K / DC352KB / DC351KL
	DWS5025-XJ	5035048191309			●	●		Bolsa para carril guia DEWALT 1 m e 1,5 m
	DWS5026-XJ	5035048199305			●	●	●	Conjunto tornos de aperto para trilho guia
	DWS5029-XJ	5035048199602			●	●	●	Tira anti-estilhaços 3m

	REFERÊNCIA	CÓDIGO DE BARRAS	POTÊNCIA	DESCRIÇÃO
<b>SERRAS DE SABRE</b>				
	DWE305PK-QS	5035048554258	1100W	Serra de Sabre 1100W eletrônica Potência de saída 525W, velocidade variável, 0-2800 cpm, dimensão de golpe 29mm, máx. capacidade de corte madeira/peças de aço e tubagens/PVC 280/100/130mm, 3,5kg. EQUIPAMENTO STANDARD: mala.
	DW311K-QS	5035048935996	1200W	Serra de Sabre 1200W Eletrônica com Ação Pendular Potência de saída 630W, velocidade variável, 0-2600 cpm, dimensão de golpe 28mm, máx. capacidade de corte madeira/peças de aço e tubagens/PVC 300/130/160mm, mala, 4kg. EQUIPAMENTO STANDARD: 2 lâminas bimetal, mala.
<b>SERRA UNIVERSAL - ALLIGATOR®</b>				
	DWE398-QS	5035048393871	1700W	Serra Alligator® 1700W com comprimento de 430mm e lâmina Poroton categoria 20 Potência de saída 900W, 3000 cpm, dimensão de golpe 40mm, comprimento da lâmina 430mm, 5,5kg. EQUIPAMENTO STANDARD: lâmina TCT categoria 20, chave.

**BREAKAWAY™**

A nova lâmina de serra de sabre segmentada permite usar toda a lâmina, economizando tempo e dinheiro

**2** Dobrar a lâmina em ambos sentidos até partir

**1**

Use primeiro o segmento (1), quando os dentes estão desgastados, remova a lâmina da ferramenta

**3**

Insira o segmento (2) na ferramenta e continue com o trabalho



Para a gama completa de Lâminas de Serra Sable BREAKAWAY™, veja a página 112

**Blocos ocós de argila**



**Betão poroso/celular**





**Isolamento**



**Madeira**



Para a gama completa de Lâminas de Serra para Alligator, veja a página 118

	REFERÊNCIA	CÓDIGO DE BARRAS	POTÊNCIA	DESCRIÇÃO
<b>SERRAS DE RECORTES</b>				
	DW341K-QS	5035048156025	550W	Serra de Recortes 550W Eletrônica Punho fechado, 500-3100 cpm, máx. capacidade de corte madeira/aço/metals não ferrosos 85/20/10mm, encabadouro ajuste de lâmina sem chave, coberta anti-arranhões da base, adaptador aspirador, mala, 2kg. EQUIPAMENTO STANDARD: 1 lâmina, coberta anti-arranhões da base, adaptador de extração de pó, mala.
	DW331K-QS	5035048127766	701W	Serra de Recortes 701W Eletrônica com sistema patentado de troca automática sem chave de lâminas com haste em T, mecanismo antivibração de contrapesos patentado, ação pendular de 4 posições, base ajustável sem ferramentas, arranque suave, rolo de suporte da lâmina afiado em forma de V, soprador da zona de corte. Potência de saída 445W, 0-3.100 cpm, dimensão de golpe 26mm, capacidade de chanfrado 45°, capacidade máx. de corte 130mm, peso 2,8Kg. EQUIPAMENTO STANDARD: Coberta anti-arranhões da base, sistema anti-apanas da base, adaptador para extração da serragem, mala
	DW333K-QS	5035048127803	701W	Serra de Recortes 701W Eletrônica de punho aberto com sistema patentado de troca automático sem chave de lâminas com haste em T, mecanismo antivibração de contrapesos patentado, ação pendular de 4 posições, base ajustável sem ferramentas, arranque suave, rolo de suporte da lâmina afiado em forma de V, soprador da zona de corte. Potência de saída 445W, 800-3100 cpm, dimensão de golpe 26mm, capacidade de chanfrado 45°, máx. capacidade de corte 130mm, peso 2,8Kg. EQUIPAMENTO STANDARD: Coberta anti-arranhões da base, sistema anti-apanas da base, adaptador para extração da serragem, mala

<b>ACOPLAMENTO PARA SERRAS DE RECORTES</b>				DW341K-QS	DW331K-QS	DW333K-QS	DESCRIÇÃO
	REFERÊNCIA	CÓDIGO DE BARRAS					
	DE3242-XJ	5011402280520	•	•	•	Guia compasso para corte circular. Ideal para DW341K / DW331K / DW333K	



DT2213 HCS DEWALT XPC SPEED WOOD



#### XPC - A solução final da DEWALT em serras de recortes para controlo e precisão do corte

- Aço excecional para maior durabilidade e corpo mais volumoso para mais fácil controlo e extrema precisão
- Geometria otimizada dos dentes para maior longevidade e menos quebras
- Velocidade aumentada - bocal grande e profundo para facilitar a remoção de aparas
- Design de ponta de mergulho para um corte mais fácil

Para ver a gama completa de serras de recortes, veja a página 112

	REFERÊNCIA	CÓDIGO DE BARRAS	POTÊNCIA	DESCRIÇÃO
<b>FERRAMENTAS PORTÁTEIS PARA TRABALHOS DE MADEIRA</b>				
<b>LIXADORAS ORBITAIS</b>				
	DWE6411-QS  4,0 m/s2	5035048553893	230W	Lixadora Vibratória de 1/4 folha 230W 14000 opm 1/4 lâmina, Ø órbita 1,6mm, sistema de aspiração integrado, sistema de agarre para lixa de papel tradicional, 1,28kg. EQUIPAMENTO STANDARD: lixa, papel perfurado, saco de serragem.
	DWE6411Z-IT  4,0 m/s2	5035048655566	230W	Lixadora Vibratória de 1/4 folha 230W 14000 opm 1/4 lâmina, Ø órbita 1,6mm, sistema de aspiração integrado, sistema de agarre para lixa de papel tradicional e dispositivo para portadas de madeira, 1,28kg. EQUIPAMENTO STANDARD: lixa, papel perfurado, saco de serragem, dispositivo para portadas de madeira.
<b>LIXADORA ROTORBITAL</b>				
	DWE6423-QS  2,5 m/s2	5035048553954	280W	Lixadora Rotorbital 280W - Ø 125mm - 12000 opm Eletrônica Design compacto de agarre com a palma da mão, tamanho do papel 125mm, 8.000-12.000 opm, Ø órbita 2,6mm, sistema de aspiração integrado, troca rápida de folhas de lixa com papel de velcro, 1,28kg. EQUIPAMENTO STANDARD: saco de serragem, lixa.
<b>LIXADORAS DE ROLOS</b>				
	DWP352VS-QS	5035048615850	1010W	Lixadora de rolos 1010W - 75x533mm - Eletrônica tamanho de cinta 75x533mm, dimensão de lixar 75x140mm, 259-427 m/min, sistema de aspiração integrado com encabadouro AirLock, punho duplo, 5,5kg. EQUIPAMENTO STANDARD: coletor de pó.

ACOPLAMENTOS PARA LIXADORAS									
	REFERÊNCIA	CÓDIGO DE BARRAS	DWE6411-QZ	D26410-QS	DW443-QS	DESCRIÇÃO			
	CON4011-IT		●			Acoplamento de portadas de madeira para DWE6411			
	DE2639-XJ	5035048136553		●	●	Disco ø150mm com 6 e 8 orifícios para D26410			
	DE2643-XJ	5035048133071		●		Disco de borracha médio/duro 150mm para D26410			
	DE2644-XJ	5035048133088		●		Disco de borracha macio 150mm para D26410			

## FOLHAS DE LIXA DE MALHA

### A PRÓXIMA GERAÇÃO DE FOLHAS DE LIXA

## Porquê em malha?



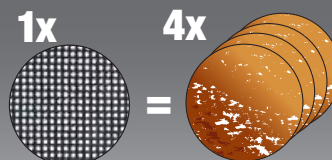





1. Permite lixar até 4 vezes mais do que as folhas de lixa padrão da DEWALT
2. Acabamento da superfície 25% mais lisa do que o seu equivalente em DEWALT
3. Dispositivo Universal – compatível com todas as marcas de ferramentas, independentemente dos padrões de furos
4. O design da malha permite uma total remoção de poeiras
5. As malhas podem ser lavadas, secas e reutilizadas









# 4x

**MAIS VIDA ÚTIL**





vs. folhas de lixa padrão da DEWALT

	REFERÊNCIA	CÓDIGO DE BARRAS	POTÊNCIA	DESCRIÇÃO
<b>PLAINAS</b>				
	DW680-QS	5011402291458	600W	Plaina 600W - 82x2,5mm Profundidade máx. de corte 2,5mm, 15000 rpm, largura da plaina 82mm, profundidade de desbaste 12mm, comprimento da base 290mm, diâmetro do tambor 54mm, ajuste de corte 0,1mm, 3 tamanhos diferentes de ranhura de chanfrado, sistema de aspiração integrado, 3,2kg. EQUIPAMENTO STANDARD: lâminas TCT reversíveis, guia paralela, adaptador de extração de pó.
	D26500-QS	5035048129418	1050W	Plaina 1050W - 82x4mm com controlo de profundidade. Potência de saída 620W, 13500 rpm, profundidade máxima de corte 4mm, profundidade de desbaste 25mm, largura do plaina 82mm, comprimento da base 320mm, diâmetro do tambor 64mm, peso 4,0kg. EQUIPAMENTO STANDARD: Lâminas TCT reversíveis, guia paralela, batente ajustável para desbastes, saída de serragem, extrator de aparas à esquerda ou à direita
<b>TUPIAS E FACEADORAS</b>				
	DWE6005-QS	503504842449	590W	Faceadora 590W 16000 - 34000 rpm, pinça 6mm, máx diâmetro fresa 29mm, curso vertical 22mm, 1,5kg. EQUIPAMENTO STANDARD: Base em forma de "D", pinça de 6mm, acompanhador de cópia, guia paralela, chave de 17mm, adaptador para extração da serragem
	D26200-QS	5035048262238	900W	Faceadora 900W 27000 rpm 8mm eletrônica Faceadora compacta com base fixa, 16000-27000 rpm, diâmetro pinça 6-8mm, máx diâmetro fresa 36mm, percurso vertical 55mm, sistema de extração de pó integrado, 1,9kg. EQUIPAMENTO STANDARD: pinça 8mm e trilho de guia Ø 17mm, adaptador de extração de pó, guia paralela
	D26204K-QS	5035048315781	900W	Tupia combo (2em1) 900W 27000 rpm 8mm (1/4") Fresadora/Faceadora com controlo de profundidade com base fixa, 16000-27000 rpm, diâmetro pinça 6-8mm, máx diâmetro fresa 36mm, percursoVertical 55mm, sistema de extração de pó integrado, 1,9kg. EQUIPAMENTO STANDARD: pinça 8mm e trilho de guia Ø 17mm, 2 adaptadores para extração de serragem, 2 guias paralelas
	DW621-QS	5011402274918	1100W	Tupia 1100W - 24000 rpm (6-8mm) - eletrônica 8000-24000 rpm, diâmetro pinça 6-8mm, máx. diâmetro fresa 36mm, percursoVertical 55mm, controlo de profundidade de 3 posições, mecanismo de bloqueio do eixo, sistema de aspiração integrado, 3,1kg. EQUIPAMENTO STANDARD: pinça 8mm e trilho de guia Ø 24mm, chave de 8mm e 17-10mm, guia paralela.
	DW625E-QS	5011402279371	2000W	Tupia 2000W - 20000 rpm (6-12,7mm) - eletrônica 8000-20000 rpm, diâmetro pinça 6-12,7mm, máx. diâmetro fresa 50mm, percurso vertical 80mm, controlo de profundidade de 3 posições, mecanismo de bloqueio do eixo, 5,1kg. EQUIPAMENTO STANDARD: pinça 12mm, trilho de guia Ø 30mm, chave de 22mm, adaptador de extração de pó, guia paralela.
<b>RANHURADORA</b>				
	DW682K-QS	5011402279500	600W	Ranhuradora 600W e 4mm de prof. de ranhurado - 10000 rpm Diâmetro da fresa 100mm, máx. profundidade de corte 20mm, ajuste guia 0°- 90°, profundidades fixas de corte 0/10/20, 3kg. EQUIPAMENTO STANDARD: lâmina de ranhurar TCT, chave, adaptador de extração de pó, mala.

ACOPLAMENTOS PARA TUPIAS			DW615-QS	DW621-QS	DW629-QS	DW624-QS	DW625E-QS	DW626-QS	DW609-QS	D26200 / D26204	DESCRIÇÃO
REFERÊNCIA	CÓDIGO DE BARRAS										
<b>PINÇAS DE SUJEIÇÃO</b>											
	DE6272-XJ	5011402277773			●	●	●				Pinça 6,0mm
	DE6274-XJ	5011402277797			●	●	●				Pinça 8,0mm
	DE6276-XJ	5011402277810			●	●	●				Pinça 10,0mm
	DE6277-XJ	5011402277827			●	●	●				Pinça 12,0mm
	DE6278-XJ	5011402277834					●				Pinça 12,7mm (1/2")
	DE6950-XJ	5011402277940	●	●					●	●	Pinça 6,0mm
	DE6951-XJ	5011402277957	●	●					●	●	Pinça 6,35mm (1/4")
	DE6952-XJ	5011402277964	●	●					●	●	Pinça 8,0mm
<b>GUIA NÍVEL</b>											
	DE6916-XJ	5011402278671		●				●			Guias nível de 16mm ajustados à base
<b>GUIA PARALELA E ACOPLAMENTOS</b>											
	DE6905-XJ	5011402277346	●	●				●	●		Elipsógrafa para cortes circulares
	DE6913-XJ	5011402277735	●	●	●	●	●	●	●		Guias paralelas com ajuste micrométrico e extração da serragem
	DWS5031-XJ	5035048199329	●	●	●	●	●	●			Acoplamento para tupeias para trilho guia DWS5021-22-23 (para utilizar com DW614 / DW615 / DW621 / DW629 / DW624 / DW625E / DW626 / DW670 / DW609)



	REFERÊNCIA	CÓDIGO DE BARRAS	POTÊNCIA	DESCRIÇÃO
<b>SERRAS DE ESQUADRIA</b>				
				
<b>SERRA DE ESQUADRIA</b>				
	D27113-QS 	5035048332818	1600W	Serra de Esquadria mesa superior 1600W - Ø 305mm + XPS. Motor universal, linha indicadora do corte com sombra XPS, diâmetro da lâmina 305/30mm, 3300 rpm, capacidade de esquadria (dir/esq) 50°, capacidade de chanfrado 48° dx, capacidade de corte a 90°/incl. 90° 160x85mm, capacidade de corte a 90°/incl. 90° 25x120mm, capacidade de corte a 45°/incl. 90° 160x55mm, capacidade de corte a 90°/incl. 45° 110x85mm, capacidade de corte a 45°/incl. 45° 155x55mm, máx. profundidade de corte (serras) 51mm, 19,5kg. EQUIPAMENTO STANDARD: lâmina de serra 60D, ligação com três saídas para aspiração, guia paralela, peça de empurrar, chave Allen, pinça.
<b>SERRAS DE ESQUADRIA TELESCÓPICAS</b>				
	DWS774-QS 	5035048614099	1400W	Serra de Esquadria Telescópica 1.400W - Ø216mm + XPS. Com inovadora linha indicadora do corte com sombra XPS. Inclui base e guia, função de bloqueio da cabeça e alavanca de fixação rápida. Deslocamento à esquerda da guarda com escala de medição. Dispõe de ângulos de corte prefixados a 15°, 22.5°, 30° e 45°. Potência de saída 1.100W, 4.500 rpm, diâmetro de la hoja 216mm, diâmetro interior 30mm, capacidade de chanfrado 48°, capacidade de esquadria (dcha/izqda) 48/48°, capacidade de corte a 90°/90° (PxA) 250x62mm, máx. profundidade de corte (sierras) 70mm, peso 12 Kg. EQUIPAMENTO STANDARD: Lâmina de serra TCT, chave hexagonal, pinça.
	D27112-QS	5035048188385	1600W	Serra de Esquadria Telescópica mesa superior 1600W motor universal - Ø 305mm. Motor universal, diâmetro da lâmina 305/30mm, 3650 rpm, capacidade de esquadria (dir/esq) 60°/50°, capacidade de chanfrado 45°, capacidade de corte a 90°/incl 90° 285x90mm / 285x90mm, capacidade de corte a 45°/incl 90° 200x90mm / 200x90mm, capacidade de corte a 90°/incl 45° 285x50mm / 285x50mm, máx. capacidade de corte a 45°/incl 45° 200x50mm, máx. profundidade de corte (serras) 51mm, máx. capacidade de corte (dir/esq) 200/220mm, 23kg. EQUIPAMENTO STANDARD: lâmina de serra 60D, ligação com três saídas para aspiração, peça de empurrar, chave Allen, guia paralela.
	DWS780-QS 	5035048332344	1675W	Serra de Esquadria Telescópica 1675W - Ø 305mm - eletrônica + XPS. Inclinação dupla, motor universal, linha indicadora do corte com sombra XPS, diâmetro da lâmina 305/30mm, 1900-3800 rpm, capacidade de esquadria (dir/esq) 60°/50°, capacidade de chanfrado dx/sx 49°/49°, capacidade de corte a 90°/incl 90° 303x110mm / 345x76mm, capacidade de corte a 45°/90° 268x63mm / 345x44mm, máx. capacidade de corte a 45°/incl 45° 212x76mm, 24,8kg. EQUIPAMENTO STANDARD: lâmina de serra 60D, chave, saco de serragem, pinça.
	DWS777-QS 	5035048633588	1800W	Serra de Esquadria Telescópica 1800W - Ø 216mm + XPS. Com inovadora linha indicadora do corte com sombra XPS. Inclui base e guia, função de bloqueio da cabeça e alavanca de fixação rápida. Deslocamento à esquerda da guarda com escala de medição. Dispõe de ângulos de corte prefixados a 15°, 22.5°, 30° e 45°. Potência de saída 1100W, 6300 rpm, diâmetro da lâmina 216mm, diâmetro interior 30mm, capacidade de chanfrado 48°, capacidade de esquadria (dir/esq) 50°/50°, capacidade de corte a 90°/90° (PxA) 265x62mm, máx. profundidade de corte (serras) 80mm, peso 14kg. EQUIPAMENTO STANDARD: Lâmina de serra TCT, chave hexagonal, pinça.
	DWS778-QS 	5035048399606	1850W	Serra de Esquadria Telescópica 1850W - Ø250mm. Motor universal, linha indicadora do corte com sombra XPS, diâmetro da lâmina 250/30mm, 4300 rpm, capacidade de esquadria (dir/esq) 50°/50°, capacidade de chanfrado 48°, capacidade de corte a 90°/incl 90° 305x85mm / 305x85mm, capacidade de corte a 45°/incl 90° 215x85mm / 215x85mm, capacidade de corte a 90°/incl 45° 305x45mm / 305x45mm, máx. capacidade de corte a 45°/incl 45° 215x45mm, máx. profundidade de corte (serras) 85mm, 17,2kg. EQUIPAMENTO STANDARD: lâmina de serra TCT, pinça, chave Allen.

ACOPLAMENTOS PARA SERRAS DE ESQUADRIA			DWS780-QS	DWS777-QS	DW778-QS	DZ7111-QS	DZ7112-QS	DZ7113-QS	DESCRIÇÃO
	REFERÊNCIA	CÓDIGO DE BARRAS							
	DE7053-QZ	5011402260294	●	●	●	●	●	●	Saco recolha de aparas
<b>BANCOS DE TRABAJO</b>									
	DE1000-XJ	5011402278381	●	●	●	●	●	●	Bancada de trabalho universal 640 x 705
	DE7035-XJ	5035048332740	●	●	●	●	●	●	Bancada de trabalho (cavelete) de suporte universal. É possível utilizar com serras, com o acessório DE7025. Área de trabalho: 92cm Comprimento e 13cm Largura. 81cm Altura de trabalho da superfície quando é montado. Distância das pernas quando é montado 116,5cm Comprimento e 72cm Largura.
	DE7023-XJ	5035048113370	●	●	●	●	●	●	Bancada de trabalho de alto rendimento para SERRA DE ESQUADRIAS. Barra de apoio de peças 1,7m, com capacidade torquea estender até 3,83 metros. A barra de apoio pode segurar até 227kg de peso. As peças de apoio podem tornar-se em paragens de profundidade torquea cortar peças na mesma medida. Pés integrados para uma rápida montagem do banco e punho integrado de transporte para facilitar o transporte.
 NOVIDADE	DE7260-XJ	5035048694589	●	●	●	●	●	●	Bancada de trabalho com rodas para serras de esquadria. Rolos de suporte de trabalho de entrada e de saída de largura ajustável, até 200mm do material de suporte, construção em aço tubular resistente com uma capacidade máxima de peso de 135 kg. Guias de montagem facilmente ajustáveis. Robustas rodas de borracha oferecem uma boa mobilidade no local do trabalho. Elevação e descida pneumaticamente assistida com dois posições. Montagem simples e de uma só vez



ACOPLAMENTOS PARA BANCADAS DE TRABALHO			DE7023-XJ	DE7035-XJ	DESCRIÇÃO
	REFERÊNCIA	CÓDIGO DE BARRAS			
①	DE7025-XJ	5035048115428	●	●	2 suportes de fixação serra esquadria para DE7023/33/35
②	DE7027-XJ	5035048128428	●	●	Rolos para DE7023/33/35
③	DE7028-XJ	5035048128435	●	●	Pé / braço extensão adicional para DE7023/33/35
④	DE7030-XJ	5035048128459	●	●	2 suportes extra longos de fixação serra esquadria para DE7023/33/35
⑤	DE7031-XJ	5035048128466	●		Extensão reforçada para DE7023
	DE7024-XJ	5035048115435	●	●	Pinça: apoio e batente de comprimento para DE7023/33/35









BASES DE SUPORTE E EXTENSÕES LATERAIS			DWS780-QS	DWS777-QS	DW778-QS	D27111-QS	D27112-QS	D27113-QS	DESCRIÇÃO
1	DE3491-XJ	5011402275434		•	•				2 barras guia de 500mm para peças pequenas
2	DE3494-XJ	5011402275403		•	•				2 Barras de guia de 1000mm
3	DE3495-XJ	5011402275397		•	•				Base de apoio para material - guia serra de esquadrias
ACOPLAMENTOS PARA ASPIRAÇÃO									
	DE7778-XJ	5011402291069		•	•	•	•	•	Kit de extração de serragem Ø35mm



	REFERÊNCIA	CÓDIGO DE BARRAS	POTÊNCIA	DESCRIÇÃO
<b>SERRAS COMBINADAS TGS</b>				
	DW743N-QS	5035048161951	2000W	Serra Combinada 2000W - Ø 250mm - 2850 rpm. Motor de indução, diâmetro da lâmina 250/30mm, 2850 rpm, capacidade de esquadria (dir/esq) 45°/45°, capacidade de chanfrado 45°, máx capacidade de corte a 90°/ incl 90° 140x68 / 180x20mm, máx capacidade de corte a 45°/ incl 90° 95x70/120x46mm, capacidade de corte a 90°/ incl 45° 70x95/150x20, máx. capacidade de corte 90° 70mm, máx. capacidade de corte 90°/45° 32mm, 37kg. EQUIPAMENTO STANDARD: lâmina de serra 30D, guia paralela, peça de empurrar, 4 pés extraíveis, guarda protetora da lâmina, chave.
	D27107-QS	5035048911440	2000W	Serra Combinada 2000W - Ø 305mm - 4000 rpm. Motor universal, diâmetro da lâmina 305/30mm, 4000 rpm, capacidade de esquadria (dir/esq) 48°/48°, capacidade de chanfrado 48°, máx capacidade de corte a 90°/incl 90° 205x63/50x155, máx capacidade de corte a 45°/incl 90° 160x35/45x155mm, máx capacidade de corte a 90°/incl 45° 205x50/50x100, máx capacidade de corte a 45°/incl 45° 60x110, máx. capacidade de corte incl. 90° 81mm, máx. capacidade de corte incl. 90°/45° 56mm, 40kg. EQUIPAMENTO STANDARD: lâmina de 48 dentes, guia paralela, guia para esquadrias, ferramentas de montagem, pinça, peça de empurrar, sistema de extração de pó, guarda protetora da lâmina, chave.







<b>ACOPLAMENTOS PARA SERRAS COMBINADAS</b>			DW743N-QS	D27107-QS	DESCRIÇÃO
	REFERÊNCIA	CÓDIGO DE BARRAS			
1	DE3491-XJ	5011402275434	●	●	2 Barras guia de 500mm para peças pequenas
2	DE3494-XJ	5011402275403	●	●	2 Barras de guia de 1000mm
3	DE3495-XJ	5011402275397	●	●	Base de apoio para material - guia de serras esquadria - para DE3491 e DE3494
4	D271055-XJ	5035048137826		●	Mesa deslizante para D27105/7 TGS
	D271054-XJ	5035048137819		●	Kit de sistema de extração Ø 100mm para D27105/7 TGS



	REFERÊNCIA	CÓDIGO DE BARRAS	POTÊNCIA	DESCRIÇÃO
<b>MÁQUINAS ESTACIONÁRIAS</b>				
<b>SERRAS DE BRAÇO RADIAL</b>				
	DW721KN-QS	5035048289099	2000W	Serra de Braço Radial 2000W - 2 HP - Ø 300mm - Monofásica - Prof. 90mm Motor de indução, diâmetro da lâmina 300/30mm, 3000 rpm, máx. velocidade de corte 36 m/s, máx. profundidade de corte a 90°/45° 90/60mm, máx. capacidade de corte transversal a 90°/45° 507/342mm, 115kg. EQUIPAMENTO STANDARD: lâmina de serra TCT 32D, ferramentas de montagem, pés, retorno de segurança automático e travão da lâmina.
	DW729KN-XS	5035048290804	4000W	Serra de Braço Radial 4000W - 4 HP - Ø 350mm - Trifásica - Prof. 110mm Motor de indução de 3 fases, diâmetro da lâmina 350/30mm, 2780 rpm, máx. velocidade de corte 53 m/s, máx. profundidade de corte a 90°/45° 110/75mm, máx. capacidade de corte transversal a 90°/45° 525/270mm, 149kg. EQUIPAMENTO STANDARD: lâmina de serra TCT 32D, ferramentas de montagem, pés, retorno de segurança automático e travão da lâmina.
<b>MESAS DE SERRAR</b>				
	DW745-QS	5035048145500	1700W	Mesa de Serrar 1700W - Ø 250mm - mesa 630x570mm - Portátil Tipo 4 - motor universal, diâmetro da lâmina 250/30mm, 3800 rpm, capacidade de chanfrado -3/48°, máx. profundidade de corte a 90°/45° 77/57mm, máx. cap. de corte (dir/esq) 610/315mm, tamanho da mesa 630x570mm, 22kg. EQUIPAMENTO STANDARD: lâmina de serra TCT 24D, guia de esquadrias, chave Allen, guia paralela, porto de extração de serragem 35mm, peça de empurrar.
	DWE7492-QS	5035048692653	2000W	Mesa de Serrar 2.000W - Ø 250mm motor universal, diâmetro da lâmina 250/30mm, 3800 rpm, capacidade de chanfrado -3/48°, profundidade de corte a 90°/45° 77/57mm, máx. cap. de corte (dir/esq) 825/558mm, tamanho da mesa 670x630mm, 26.6Kg. EQUIPAMENTO STANDARD: lâmina de serra TCT 24D, guia de esquadrias, 2 chave Allen, guia paralela, porto de extração de serragem, peça de empurrar.

<b>ACOPLAMENTOS PARA MESAS DE SERRAR</b>				DW745-QS	DWE7491-QS	DCS7485T2	DESCRIÇÃO
	REFERÊNCIA	CÓDIGO DE BARRAS					
	DE7450-XJ	5035048177099	●		●	Pernas para DW745 e DCS7485T2	
	DWE74912-XJ	5035048446515		●		Pernas para DWE7491 e DWE7492	
	DWE74911-XJ	5035048446508	●	●	●	Pernas com rodas para DCS7485T2, DWE7491, DWE7492 e DW745	

	REFERÊNCIA	CÓDIGO DE BARRAS	POTÊNCIA	DESCRIÇÃO
<b>SERRAS DE CINTA</b>				
	DW738-QS	5011402284566	749W	Serra de Fita 749W - 0,75 HP - 155mm altura corte. Mesa 380x380mm com duas velocidades, rodas de alumínio, canal de extração de serragem, ajuste de bisel de 0° a 45°, guia paralela, proteção da ativação/desativação com chave de segurança extraível e botão de interrupção de tensão. Potência de saída 550W, máx. altura de corte 155mm, máx. largura de corte 310mm, velocidade de corte 330/800 m/min, tamanho de mesa 380x380mm, peso 23kg. EQUIPAMENTO STANDARD: Lâmina de serra, guia paralela
	DW876-QS	5011402271450	1000W	Serra de Fita 1000W - 1 HP - 200mm altura corte. Mesa fresada 500x500mm de duas velocidades, com motor silencioso, extremadamente plana de 500x500mm, tensor da lâmina de fácil acionamento com indicador de tensão, porto para a extração de serragem de 100mm. Potência de saída 750W, máx. altura de corte 200mm, máx. largura de corte 310mm, velocidade de corte 380/880 m/min, tamanho da mesa 500x500mm, peso 54kg. EQUIPAMENTO STANDARD: Lâmina afiada com diamante, interruptor de segurança, pés, guia de esquadrias e paralela
<b>PLAINAS DESENGROSSADORAS</b>				
	DW733-QS	5011402272112	1800W	Desengrossadora portátil 1800W 317mm Desengrossadora, 10000 rpm, máx. capacidade/máx. capacidade do espessador 317/152mm, máx. profundidade de aplainado 2mm, velocidade de alimentação 8 m/min, design de 4 colunas para maior estabilidade da cabeça, manivela de ajuste de gradação da profundidade, 33,6kg. EQUIPAMENTO STANDARD: adaptador para extração da serragem, chave, chave para a lâmina, guia para a troca da lâmina.
	D27300-QS	5035048130711	2100W	Plaina Desengrossadora 2100W 260mm. Plaina e mesa Desengrossadora, 6200 rpm, tamanho mesa aplainado/mesa Desengrossadora 1000x260/500x250mm, máx. profundidade de corte/de aplainado 4/3mm, velocidade de alimentação 5 m/min, bico de extração de pó e serragem de 100mm 120mm, guia lateral grande de alumínio para realizar ângulos com precisão em a função de aplainado, mesa grande de alumínio extrudido para maior precisão e fácil uso, 53kg. EQUIPAMENTO STANDARD: lâminas HSS, guia ajustável, chave hexagonal, chave, chave de ajuste da lâmina, adaptador para extração serragem, peça de empurrar, pés.
<b>ACOPLAMENTOS PARA PLAINAS DESENGROSSADEIRAS</b>				
	DE7333-XJ	5011402289851		Jogo de lâminas HSS para D27300
	REFERÊNCIA	CÓDIGO DE BARRAS	POTÊNCIA	DESCRIÇÃO
<b>ASPIRADORES</b>				
	DWV901L-QS 	5035048467404	1400W	Aspirador de 30 litros Classe L 1400W com sistema de limpeza inovador de filtro duplo, potência de sucção constante, cada filtro limpa-se automaticamente a cada 30 segundos, absorção de líquidos e sólidos, tomada de corrente incorporada, arranque automático e controlo de ligação. Máx. caudal de ar 4080 l/min, capacidade 30 litros, capacidade de depósito líquidos 17,5 litros, peso 9,5kg. EQUIPAMENTO STANDARD: Mangueira 4 m x 32mm, adaptador AirLock 35mm, saco de pó
	DWV902M-QS 	5035048401965	1400W	Aspirador de 38 litros Classe M 1400W Com capacidade de absorção de líquidos e sólidos de categoria M segundo a legislação europeia (eliminação de 99,9% de materiais com valores limite OEL de > 0,1 mg/m³), máx. capacidade 35 litros, máx. caudal de ar 3660 l/min, potência máx. acoplada (Europa) (2200W máx), sistema de limpeza de filtro duplo, 15kg. EQUIPAMENTO STANDARD: mangueira de 4 m e 35mm diâmetro, adaptador AirLock 35mm, adaptador universal Air Lock, saco de pó.





ACOPLAMENTOS PARA ASPIRADORES			D27900-QS	D27901-QS	D27902/M-QS	DWV902M-QS	DWV901L-QS	DW790-QS	DW793-QS	DESCRIÇÃO
	DWV9350-XJ	5035048651988	•	•	•	•		•		Conjunto limpeza solo
	DWV9316-XJ	5035048434437				•	•			Mangueira antiestática de 4,6m para aspirador DWV902M
	DWV9400-XJ	5035048434444				•				5 sacos de plástico para aspirador DWV902M
	DWV9401-XJ	5035048434451				•	•			5 sacos de papel para aspirador DWV901L e DWV902M
	DWV9402-XJ	5035048434468				•	•			5 sacos de tela para aspirador DWV901L e DWV902M
	DWV9500-XJ	5035048467480				•	•			Acoplamento para TSTAK com DWV901L e DWV902M
	DWV9315-XJ	5035048434420				•	•			Mangueira 4,6 m para aspirador DWV901L e DWV902M

### SISTEMAS DE CONEXÕES PARA AIRLOCK



	DWV9000-XJ	5035048359679	Sistema de conexões para tubo do aspirador de 35mm, compatíveis com todos os aspiradores da DEWALT com ou sem fio.							
	DWV9110-XJ	5035048363249	Adaptador escalonado de borracha: ajusta-se a conexões de 29mm, 30mm e 35mm							
	DWV9120-XJ	5035048359716	Adaptador escalonado de borracha: ajusta-se a conexões de 35mm e 38mm							
	DWV9130-XJ	5035048359693	Adaptador de 35mm. Compatível com DW624/5E/6, DW621, D26204K, DW744/5, D26441, D26420/1/2/3, D26453, D26410, D25301D e concorrência							
	DWV9150-XJ	5035048359730	Adaptador angular para bocas de extração de pó de 35mm. Pode ser utilizado como conector junto ao kit de limpeza para solo. Ajusta-se às serras DW331/3K e a qualquer ferramenta que admita DWV9130							
	DWV9210-XJ	5035048359631	Kit Básico para Construção: DWV9000+DWV9120+DWV9130							
	DWV9220-XJ	5035048359655	Kit Premium para Carpintaria: DWV9000+DWV9120+DWV9130+DWV9150+D279058CL							

	REFERÊNCIA	CÓDIGO DE BARRAS	DESCRIÇÃO
<b>FERRAMENTAS PNEUMÁTICAS</b>			
<b>PISTOLAS DE PREGOS DE ESTRUTURAS</b>			
	DPN9033-XJ	5902013950998	Pregadora de Estruturas - 50 pregos, comprimento do prego 50 - 90mm, diâmetro do prego 2,5 - 3,3mm, diâmetro da cabeça 7,2mm, pressão de trabalho 4,80 - 8,30 bar, corpo em magnésio, regulação da profundidade de pregado, disparador sequencial, nariz dentado, acessório para evitar marcas. EQUIPAMENTO STANDARD: mala.
	DPN90C-XJ	5902013951001	Pregadora de Estruturas para pregos em bobina - 225-300 pregos, comprimento do prego 50 - 90mm, diâmetro do prego 2,5 - 3,1mm, diâmetro da cabeça 7,2mm, pressão de trabalho 4,80 - 8,30 bar, corpo em magnésio, regulação de profundidade de pregado, disparador sequencial, nariz dentado, acessório para evitar marcas. EQUIPAMENTO STANDARD: mala.
	DPN75C-XJ	5902013950912	Pregadora de Estruturas para pregos em bobina - 225-300 pregos, comprimento do prego 38 - 75mm, diâmetro do prego 2,3 - 3,1mm, diâmetro da cabeça 7,2mm, pressão de trabalho 4,80 - 8,30 bar, corpo em alumínio, regulação de profundidade de pregado, disparador sequencial, nariz dentado, acessório para evitar marcas. EQUIPAMENTO STANDARD: mala.
<b>PISTOLAS DE PREGOS DE ACABAMENTO</b>			
	DPN1664PP-XJ	5902013958550	Pregadora de Acabamento 16Ga, ponta de precisão, comprimento do prego 25 - 64mm, diâmetro 1,35-1,6mm, pressão de trabalho 4,80 - 8,30 bar, corpo em magnésio, regulação de profundidade de pregado, disparador sequencial, sem azeite, sistema de disparo selecionável, acessório para evitar marcas. EQUIPAMENTO STANDARD: mala.
	DPN1850PP-XJ	5902013958574	Pregadora de Acabamento 18Ga, ponta de precisão, comprimento do prego 15 - 55mm, diâmetro 1,125mm, pressão de trabalho 4,90 - 8,40 bar, corpo em magnésio, regulação de profundidade de pregado, disparador sequencial, sem azeite, sistema de disparo selecionável, acessório para evitar marcas. EQUIPAMENTO STANDARD: mala.
	DPN2330-XJ	5902013959014	Pregadora Pin de Acabamento 23Ga, comprimento do minipino 10-30mm, diâmetro 0,6mm, pressão de trabalho 4,9 - 8,4 bar, corpo em alumínio. Gatilho secundário. Regulador de potência. Nariz compacto. Escape traseiro. Carregador de carga fácil. Punho ergonômico. EQUIPAMENTO STANDARD: mala.
<b>AGRAFADORES</b>			
	DPSSX38-XJ	5902013950943	Agrafador com comprimento de agrafó 12 - 38mm, diâmetro 1,27mm, ancho 5,6mm, pressão de trabalho 4,80 - 8,30 bar, corpo em magnésio, regulação de profundidade de pregado, disparador sequencial, sem azeite, acessório para evitar marcas, sistema de disparo selecionável, bloqueio de segurança. EQUIPAMENTO STANDARD: mala.
	DPS8016-XJ	5902013959076	Agrafador Série 80. Comprimento do prego 4-16mm. diâmetro 0,63-0,90mm, largura 12,8mm, pressão de trabalho 4,9 - 8,4 bar. Corpo em alumínio. Regulador de potência. Gatilho secundário. Escape traseiro. Punho ergonômico. Carregador de carga fácil. EQUIPAMENTO STANDARD: mala.
<b>PISTOLAS DE PREGOS PARA ESTRADOS</b>			
	DMF1550-XJ	5902013950909	Pregadora MANUAL para Estrados (não pneumática) para pontas de 1,2mm diâmetro e 38-50mm de comprimento com amortecedores de borracha na lateral e frontal da ferramenta. O acionamento do martelo impele a cunha na peça de trabalho sem ajuda de qualquer força pneumática. Capacidade do carregador 120 pregos, peso 3,9kg. EQUIPAMENTO STANDARD: punho de grafito antivibração
<b>FERRAMENTA 2em1: PISTOLA DE PREGOS / AGRAFADOR</b>			
	DPSB2IN1-XJ	5902013959069	2em1: Pregadora Brad de Acabamento 18 Ga + Agrafador Para pontas de 1-1,27mm diâmetro e 15-40mm de comprimento e para agrafos de 1-1,27mm diâmetro, 5,6mm e 15-40mm de largura. Pressão de trabalho 4,9 - 8,4 bar, corpo em alumínio, regulação de profundidade de pregado, disparador sequencial, acessório para evitar marcas. Escape regulável 360°. Punho ergonômico. Carregador de carga fácil. EQUIPAMENTO STANDARD: mala

	REFERÊNCIA	CÓDIGO DE BARRAS	POTÊNCIA	DESCRIÇÃO
<b>COMPRESSORES</b>				
	DPC6MRC-QS	5902013950905	1100W	Compressor de 6 litros. Potência 1,5 Hp, ar deslocado 75, motor sem azeite, peso 12,8kg, interruptor On/Off, alça de transporte integrada, pés antidescizantes. EQUIPAMENTO STANDARD: mangueira de 5m
	DPC10QTC-QS	5902013958406	1100W	Compressor 9,4 litros, super silencioso, potência 1,5 Hp, ar deslocado 82, motor sem azeite, peso 17,5 kg, grade de aço, suporte para tubo integrado, saídas duplas de ar. EQUIPAMENTO STANDARD: mangueira 10m
	DPC16PS-QS	5902013950851	1800W	Compressor de 16 litros. Potência 2,5 Hp, ar deslocado 138, motor sem azeite, peso 36 kg, grade protetora integrada, saídas duplas de ar. EQUIPAMENTO STANDARD: mangueira 10m
<b>ACOPLAMENTOS PARA COMPRESSORES</b>				
	DWP-CPACK5	5902013964216		Mangueira de Ar 5m
	DWP-CPACK30	5902013953685		Mangueira de Ar 30m com roda para enrolar

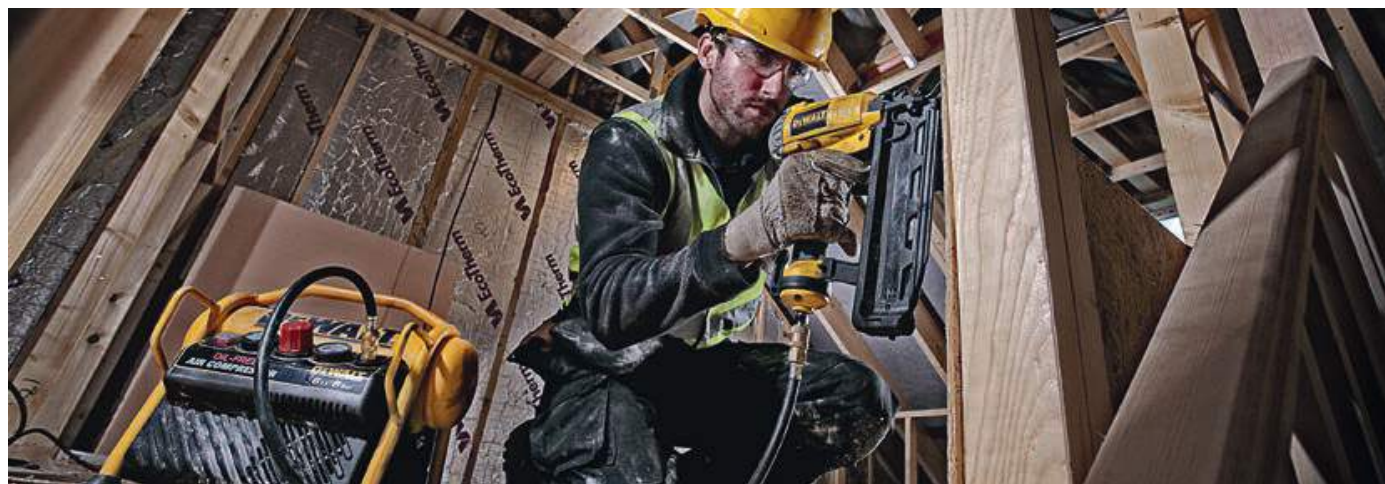

















# **INSTRUMENTOS LASER**











	REFERÊNCIA	CÓDIGO DE BARRAS		DESCRIÇÃO
<b>INSTRUMENTOS LASER</b>				
<b>MEDIDORES LASER</b>				
	DW030PL-XJ	5035048669747	9 metros	Medidor laser de distâncias com alcance de 9m. Inclui bateria recarregável de lítio, cabo USB para carga e cinta para mão.
	DW033-XJ	5035048657676	30 metros	Medidor laser de distâncias com alcance de 30m. Medição de 0,15 a 30m, precisão +/- 3mm/m. Peso 106 gr. (com pilhas). Ecrã preto com letras brancas. Classe 2. 636Nm > 1nW. Proteção de água e pó IP54. Funções: medição contínua e medição fixa. Inclui 2 pilhas alcalinas AAA de 1,5V
	DW099S-XJ	3253561773617	30 metros	Medidor laser de distâncias com alcance de 30m com conectividade Bluetooth. Medição de 0,05 a 30 metros, precisão +/- 1,5mm/m. peso 114 gr. (com pilhas). Ecrã retroiluminado. Classe 2. 635 nm > 1nW. Proteção de água e pó IP54. Funções: leituras de metro lineares, cálculos de metros quadrados ou cálculos de metros cúbicos, adicionar ou restar leituras e calcular distâncias em sistema Métrico e Imperial. Armazena em memória as últimas 5 medições. Inclui 2 pilhas alcalinas AAA de 1,5V e uma funda para o cinto.
	DW03050-XJ	5035048448496	50 metros	Medidor laser de distâncias com alcance de 50m com conectividade Bluetooth. Medição de 0,05 a 50 metros, precisão +/- 1,5mm/m. peso 127 gr. (com pilhas). Ecrã retroiluminado. Classe 2. 635Nm > 1 nW. Proteção de água e pó IP54. Funções: leituras de metro lineares, cálculos de metros quadrados ou cálculos de metros cúbicos, adicionar ou restar leituras e calcular distâncias em sistema Métrico e Imperial. Armazena em memória as últimas 5 medições. Inclui 2 pilhas alcalinas AAA de 1,5V e uma funda para o cinto.
	DW03101-XJ	5035048448502	100 metros	Medidor laser de distâncias com alcance de 200m com conectividade Bluetooth. Medição de 0,05 a 200 metros, precisão +/- 1mm/m. peso 172 gr. (com pilhas). Ecrã a cores. Classe 2. 635Nm > 1 nW. Proteção de água e pó IP54. Funções: leituras de metro lineares, cálculos de metros quadrados ou cálculos de metros cúbicos, adicionar ou restar leituras e calcular distâncias em diferentes unidades métricas. Armazena em memória as últimas 5 medições. Inclui 2 pilhas alcalinas AAA de 1,5V e uma funda para o cinto.









	REFERÊNCIA	CÓDIGO DE BARRAS	POTÊNCIA	DESCRIÇÃO
<b>NÍVEIS LASER DE LINHA</b>				
	DW088K-XJ	5035048338575	3 pilhas AA	Laser autonivelante de 2 linhas em cruz (horizontal e vertical) Projeta uma linha vertical e outra horizontal. Alcance de até 10 metros (sem recetor) e de até 50 metros (com recetor). Mantém a precisão inclusive em quedas de 90 cm. Funciona com 3 pilhas alcalinas AA, peso 0,46kg. EQUIPAMENTO STANDARD: Suporte de parede, mala
	DW088CG-XJ	5035048669600	3 pilhas AA	Laser autonivelante 2 linhas em cruz (Horizontal e vertical). Feixe laser verde. Projeta uma linha vertical e uma horizontal. Alcance de até 20 metros (sem recetor) e até 50 metros (com recetor). Mantem-se a precisão em quedas até 90cm. Funciona com 3 pilhas alcalinas AA. Peso 0,46 kg. EQUIPO ESTÁNDAR: Suporte de parede e mala.
<b>NOVIDADE</b> 	DW089CG-XJ	5054905237912	4 pilhas AA	Laser autonivelante linhas em cruz + lateral vertical a 90°. Feixe verde. Projeta uma linha vertical e uma horizontal + uma lateral vertical a 90°. Alcance até 20 metros (sem recetor) e até 50 metros (com recetor). Mantem-se a precisão em quedas de 90cm. Funciona com 4 pilhas alcalinas AA. Peso 0,81 kg. EQUIPO STANDARD: Suporte de parede e mala
	DCE089LR-XJ	5035048489666	3 pilhas AA	Laser autonivelante de linhas em cruz. Classe 2, autonivelamento +/-4°, precisão +/- 3mm/10m. Projeta 3 linhas autonivelantes 360o:Verticais e horizontais. Alcance ate 15m (sem recetor) e 50m (com recetor).. Base pivotante magnetica integrada com fio de 1/4". IP65/ 2 m a prova de queda. EQUIPAMENTO STANDARD: suporte de parede, 4 pilhas AA e mala
<b>NÍVEIS LASER COM BATERIA XR LITIO - FEIXE VERMELHO </b>				
	DCE088D1R-QW	5035048489581	10,8V	Laser autonivelante de linhas em cruz 10,8V Classe 2, autonivelamento +/-4°, precisão +/- 3mm/10m. Projeção de duas linhas em cruz a 90°. Modo contínuo. Alcance ate 15 m (sem recetor) e 50 m (com recetor). Inclui bateria XR Li-Ion 10,8V 2,0Ah. Base pivotante magnética integrada com fio de 1/4". IP65/ 2 m à prova de queda. EQUIPAMENTO STANDARD: Bateria 10,8V, carregador, suporte de parede, mala.
	DCE0822D1R-QW	5035048666371	10,8V	Laser autonivelante de linhas em cruz e 2 pontos 10,8V Classe 2, autonivelamento +/-4°, precisão +/- 3mm/10m. Projeção de duas linhas em cruz a 90°. Modo contínuo. Alcance ate 15 m (sem recetor) e 50 m (com recetor). Inclui bateria XR Li-Ion 10,8V 2,0Ah. Base pivotante magnética integrada com fio de 1/4". IP65/ 2 m à prova de queda. EQUIPAMENTO STANDARD: Bateria 10,8V, carregador, suporte de parede, mala.



	REFERÊNCIA	CÓDIGO DE BARRAS	POTÊNCIA	DESCRIÇÃO
	DCE0825D1R-QW	5054905022310	10,8V	Laser autonivelante de linhas em cruz e 5 pontos 10,8V Classe 2, autonivelamento +/-4°, precisão +/- 3mm/10m. Projeção de duas linhas em cruz a 90°. Modo contínuo. Alcance ate 15 m (sem recetor) e 50 m (com recetor). Inclui bateria XR Li-Ion 10,8V 2,0Ah. Base pivotante magnética integrada com fio de 1/4". IP65/ 2 m à prova de queda. EQUIPAMENTO STANDARD: Bateria 10,8V, carregador, suporte de parede, mala.
	DCE0811D1R-QW	5035048644201	10,8V	Laser autonivelante 2x 360° -Vermelho. Precisão +/- 3mm@10 m. Capacidade 15m sem o recetor, 50 m com o recetor. Inclui bateria de Li-Ion 10,8V 2,0Ah. Base rotativa e magnética integrada com rosca 1/4" para utilizar com o tripé. Resistente – com borracha: IP65 / 2 metros no teste de queda vertical. Peso 4350 g. EQUIPAMENTO STANDARD: bateria 10,8V, carregador, suporte de parede e mala
	DCE089D1R-QW	5035048489659	10,8V	Laser autonivelante de linhas em cruz. Classe 2, autonivelamento +/-4°, precisão +/- 3mm/10m. Projeta 3 linhas autonivelantes 360°:Verticais e horizontais. Alcance ate 15m (sem recetor) e 50m (com recetor). Inclui bateria XR Li-Ion 10,8V 2,0Ah. Base pivotante magnética integrada com fio de 1/4". IP65/ 2 m à prova de queda. EQUIPAMENTO STANDARD: Bateria 10,8V, carregador, suporte de parede, mala.
<b>NÍVEIS LASER COM BATERIA XR LITIO - FEIXE VERDE</b> 				
	DCE088D1G-QW	5035048489550	10,8V	Laser autonivelante de linhas em cruz - Verde. Autonivelamento +/-4°, precisão +/-3mm@10m. Capacidade 30m sem o recetor, 60m com o recetor. Inclui bateria de Li-Ion 10,8V 2,0Ah. Base rotativa e magnética integrada com rosca 1/4" para utilizar com o tripé. Resistente – com borracha: IP65 / 2 metros no teste de queda vertical. Peso 4350 g. EQUIPAMENTO STANDARD: bateria 10,8V, carregador, suporte de parede e mala
	DCE0822D1G-QW	5035048666982	10,8V	Laser autonivelante de linhas em cruz e 2 pontos feixe verde 10,8V Classe 2, autonivelamento +/-4°, precisão +/- 3mm/10m. Projeção de duas linhas em cruz a 90°. Modo contínuo. Alcance ate 15 m (sem recetor) e 50 m (com recetor). Inclui bateria XR Li-Ion 10,8V 2,0Ah. Base pivotante magnética integrada com fio de 1/4". IP65/ 2 m à prova de queda. EQUIPAMENTO STANDARD: Bateria 10,8V, carregador, suporte de parede, mala.
	DCE0825D1G-QW	5035048666913	10,8V	Laser autonivelante de linhas em cruz e 5 pontos feixe verde 10,8V Classe 2, autonivelamento +/-4°, precisão +/- 3mm/10m. Projeção de duas linhas em cruz a 90°. Modo contínuo. Alcance ate 15 m (sem recetor) e 50 m (com recetor). Inclui bateria XR Li-Ion 10,8V 2,0Ah. Base pivotante magnética integrada com fio de 1/4". IP65/ 2 m à prova de queda. EQUIPAMENTO STANDARD: Bateria 10,8V, carregador, suporte de parede, mala.
	DCE0811D1G-QW	5035048644058	10,8V	Laser autonivelante 2x 360° - Verde. Precisão +/-3mm@10m. Capacidade 30m sem o recetor, 50m com o recetor. Inclui bateria de Li-Ion 10,8V 2,0Ah. Base rotativa e magnética integrada com rosca 1/4" para utilizar com o tripé. Resistente – com borracha: IP65 / 2 metros no teste de queda vertical. Peso 4350 g. EQUIPAMENTO STANDARD: bateria 10,8V, carregador, suporte de parede e mala
	DCE089D1G-QW	5035048489628	10,8V	Laser 3 linhas 360° autonivelantes - Verde. Autonivelamento +/-4°, precisão +/-3mm@10 m. Capacidade 30m sem o recetor, 60 m com o recetor. Inclui bateria de Li-Ion 10,8V 2,0Ah. Base rotativa e magnética integrada com rosca 1/4" para utilizar com o tripé. Resistente – com borracha: IP65 / 2 metros no teste de queda vertical. Peso 4350 g. EQUIPAMENTO STANDARD: bateria 10,8V, carregador, suporte de parede e mala

	REFERÊNCIA	CÓDIGO DE BARRAS		DESCRIÇÃO
<b>NÍVEIS LASER ROTATIVOS</b> <b>18V XR</b>				
	DCE074D1R-QW	5035048657850	Auto-nivelante (vertical y horizontal)	LASER ROTATIVO VERMELHO AUTONIVELANTE Com bateria 18V 2.0Ah. Alcance 45m (457m) com detetor. Precisão de +/-1mm/10m. Nivelaciones horizontais, verticais e prumada superior. Controllo manual de inclinaciones +/-10o. Modo "Scan". Conector amovível para tripé. Resistente a quedas até 2 metros com bateria incluida. Protección IP54 contra pó e água. Inclui detetor, carregador, bateria, suporte, óculos, cartão magnetico e caixa TSTAK
	DCE079D1R-QW	5035048657911	Auto-nivelante (vertical y horizontal)	LASER ROTATIVO VERMELHO AUTONIVELANTE Com bateria 18V 2.0Ah. Alcance 60m (600m) com detetor. Precisão de +/-0,5mm/10m. Nivelaciones horizontais, verticais e prumada superior. Controllo manual de inclinaciones +/-10o. Modo "Scan". Conector amovível para tripé. Resistente a quedas até 2 metros com bateria incluida. Protección IP54 contra pó e água. Inclui controllo remoto, detetor, carregador bateria, suporte, óculos, cartão magnético e caixa TSTAK
	DCE079D1G-QW	5035048657966	Auto-nivelante (vertical y horizontal)	LASER ROTATIVO VERDE AUTONIVELANTE Com bateria 18V 2.0Ah. Alcance 76m (600m) com detetor. Precisão de +/-0,5mm/10m. Nivelaciones horizontais, verticais e prumada superior. Controllo manual de inclinaciones +/-10o. Modo "Scan". Conector amovível para tripé. Resistente a quedas até 2 metros com a bateria incluida. Protección IP54 contra pó e água. Inclui controllo remoto, detetor, carregador bateria, uoporte, óculos, cartão magnético e caixa TSTAK
<b>LEITOR ÓTICO</b>				
	DW096PK-XJ	5035048144657	LEITOR ÓTICO	Visor ótico autonivelante, aumento de 26X, autonivelamento +/-1°, nível de visibilidade de 100m, coroa com métrica de 360°, peso 1,72kg. EQUIPAMENTO STANDARD: Tripé de alumínio, régua de alumínio de 2,44 m, prumada, mala.

<b>ACOPLAMIENTOS PARA LÁSER</b>										
	REFERÊNCIA	CÓDIGO DE BARRAS	DW088K DW088CG DW089CG	DCE088D1R DCE082D1R DCE0825D1R DCE0811D1R DCE089D1R	DCE088D1G DCE082D1G DCE0825D1G DCE0811D1G DCE089D1G	DW096PK	DCE074D1R DCE079D1R	DCE079D1G	DESCRIÇÃO	
	DE0714G-XJ	5035048642382			•			•	Óculos verdes	
	DE0730-XJ	5035048101797	•	•			•		Cartão magnético graduado para laser	
	DE0730G-XJ	5035048642368			•			•	Placa-objetivo para lasers verdes	
	DE0731-XJ	5035048199725	•						Adaptador para tripé 5/8" a 1/4". Válido para lasers DW088K, DW089K, DW082K e DW084K laser e tripés DE0735, DE0736, DE0733 e DE0738	
	DE0734-XJ	5035048101858				•	•	•	Régua graduada de alumínio (1.2m - 4m)	

ACOPLAMENTOS PARA LÁSER			DW088K	DCE088D1R DCE0822D1R DCE0825D1R DCE0811D1R DCE089D1R	DCE088D1G DCE0822D1G DCE0825D1G DCE0811D1G DCE089D1G	DW096PK	DCE074D1R DCE079D1R	DCE079D1G	DESCRIÇÃO
REFERÊNCIA	CÓDIGO DE BARRAS								
	DE0735-XJ	5035048122938		•	•	•	•	•	Tripé com cabeça telescópica de ajuste milimétrico e pés extensíveis (1,15m - 3,0m). Ligação ao tripé 3/8".
	DE0737-XJ	5035048160138					•		Régua de construção graduada 2,4m
	DE0738-XJ	5035048160725		•	•		•	•	Ajuste de ângulos de 0-90° e ajuste fino para conseguir uma precisão total
	DE0881T-XJ	5054905245573	•	•	•				Mini tripé fotográfico para laser 1/4" Mini tripé fotográfico de alumínio para laser. Ligação ao tripé 1/4". Rotação 360° sem alteração da altura. Extensível desde 600mm até 1700mm
	DE0882-XJ	5035048338629	•	•	•				Pontal de teto ao solo para suporte laser 1/4". Braço de fixação reforçado, mecanismo de bloqueio e secções de fixação ligado ao material. Rotação 360° sem alteração da altura. Altura máxima de 3,4m
	DE0892-XJ	5035048338636	•	•					Detetor a laser de linhas vermelhas DEWALT. Classe IP54. Alcance de até 50m. Inclui ímãs para permitir acoplar o detetor a trilhos metálicos. Ecrã LCD para uma melhor visibilidade. Não usar com lasers rotativos.
	DE0892G-XJ	5035048642351			•				Detetor a laser de linhas vermelhas DEWALT. Classe IP54. Alcance de até 50m. Inclui ímãs para permitir acoplar o detetor a trilhos metálicos. Ecrã LCD para uma melhor visibilidade. Não usar com lasers rotativos.
	DE0772-XJ	5035048113639					•		Detetor Digital Sonoro 300m à prova de água

# FERRAMENTAS DE JARDIM



	REFERÊNCIA	CÓDIGO DE BARRAS	POTÊNCIA	DESCRIÇÃO	
<b>FERRAMENTAS DE JARDIM COM BATERIA XR LITIO</b> <b>18V XR</b>					
	DCMW564P2-QW <b>BRUSHLESS</b>	5035048690116	18V	Corta-relvas sem escovas XR 2x18V (36V) 48cm Com interruptor de segurança secundário, Ajuste de corte para diferentes alturas, Indicador de status da carga da bateria, pega dobrável com bloqueio de rodas e capacidade de recogida para 55L EQUIPAMENTO STANDARD: 2 baterias 18V Li-Ion 5.0Ah, carregador multi-voltagem	
<b>NOVIDADE</b> 	DCM561P1S-QW <b>BRUSHLESS</b>	5035048692271	18V	Roçadora XR 18V com motor sem escovas 400 MWO (Max Watts Out), cabo telescópico, gatilho velocidade variável com control de duas velocidades e punho secundário ergonômico. Largura de corte 33cm, 0-4600/0-6000 rpm, diâmetro do fio 2,0mm, comprimento do fio fornecido 7,5m, peso 4,1kg. EQUIPAMENTO STANDARD: Bateria 18V Li-Ion 5.0Ah, carregador multi-voltagem	
	DCM562P1-QW <b>BRUSHLESS</b>	5035048615201	18V	Soprador XR 18V sem escovas com design silencioso - menos de 65 dB para utilizá-lo em zonas restringidas de baixo ruído. Punho ergonômico e velocidade de sopra 144 km/h com gatilho de velocidade variável e bloqueio de velocidade, peso 3,2kg. EQUIPAMENTO STANDARD: Bateria 18V Li-Ion 5.0Ah, carregador multi-voltagem	
	DCM563P1-QW <b>BRUSHLESS</b>	5035048637753	18V	Corta-sebes XR 18V com motor sem escovas e espada de 55cm dupla ação cortada a laser e 19mm de espaço entre dentes. Revestimento de Xenoy TM e punho secundário ergonômico. Comprimento da lâmina 550mm, peso 3,4kg. EQUIPAMENTO STANDARD: Bateria 18V Li-Ion 5.0Ah, carregador 18V	
	DCM565P1-QW <b>BRUSHLESS</b>	5035048667576	18V	Eletroserra Compacta XR 18V com motor sem escovas XR 18V, automático auto-lubrificante, gatilho de velocidade variável, comprimento da lâmina 30cm, 140 cortes por carga, capacidade de óleo 110-120ml/l, peso 3.3Kg. EQUIPAMENTO STANDARD: Bateria 18V Li-Ion 5.0Ah, carregador	
<b>FERRAMENTAS DE JARDIM 18V SEM BATERIAS E CARREGADOR COM MOTOR SEM ESCOVAS</b>					
	DCMW564N-XJ <b>BRUSHLESS</b>	5035048690147	18V	Corta-relvas sem escovas 48cm sem carregador/bateria	
<b>NOVIDADE</b> 	DCM561PBS-XJ <b>BRUSHLESS</b>	5035048692240	18V	Roçadora sem escovas XR 18V 33cm com cabo telescópico sem carregador/bateria	
	DCM562PB-QW <b>BRUSHLESS</b>	5035048615249	18V	Soprador sem escovas XR 18V sem carregador/bateria	
	DCM563PB-XJ <b>BRUSHLESS</b>	5035048643839	18V	Corta-sebes sem escovas XR 18V 55cm 19mm sem carregador/bateria	
	DCM565N-XJ <b>BRUSHLESS</b>	5035048667569	18V	Eletroserra Compacta sem escovas XR 18V 30cm sem carregador/bateria	



	REFERÊNCIA	CÓDIGO DE BARRAS	POTÊNCIA	DESCRIÇÃO	
<b>FERRAMENTAS DE JARDIM COM BATERIA XR LITIO</b>					
<b>FERRAMENTAS DE JARDIM SEM BATERIA E CARREGADOR</b>					
	DCM581N-XJ <b>BRUSHLESS</b>	5035048656945	36V	Roçadora sem escovas 36V 38cm SEM CARREGADOR/BATERIA. Em caixa de cartão.	
	DCM582N-XJ <b>BRUSHLESS</b>	5035048657072	36V	Soprador sem escovas 36V SEM CARREGADOR/BATERIA. Em caixa de cartão.	
	DCM583N-XJ	5035048657089	36V	Corta-sebes sem escovas 36V 55cm 19mm SEM CARREGADOR/BATERIA. Em caixa de cartão.	
	DCM585N-XJ <b>BRUSHLESS</b>	5035048657157	36V	Eletroserra sem escovas 36V 40cm SEM CARREGADOR/BATERIA. Em caixa de cartão.	
	DCM586N-XJ <b>BRUSHLESS</b>	5035048657102	36V	Corta-sebes de pértiga sem escovas 36V 50cm 25mm SEM CARREGADOR/BATERIA. Em caixa de cartão.	
	DCM587N-XJ <b>BRUSHLESS</b>	5035048657188	36V	Soprador de mochila sem escovas 36V SEM CARREGADOR/BATERIA. Em caixa de cartão.	
<b>BATERIAS E CARREGADORES 36V</b>					
	DCB496-XJ	5035048657249	36V	Bateria carril 36V Li-Ion 6Ah	
	DCB497-XJ	5035048657300	36V	Bateria carril 36V Li-Ion 7,5Ah	
	DCB413-QW	5035048657324	36V	Carregador 36V 6Ah e 7,5Ah	





	REFERÊNCIA	CÓDIGO DE BARRAS	POTÊNCIA	DESCRIÇÃO
<b>FERRAMENTAS DE JARDIM COM BATERIA XR FLEXVOLT LITIO</b> 				
	DCM571X1-QW <b>BRUSHLESS</b>	5035048659021	54V	Roçadora XR FLEXVOLT com motor sem escovas e carcaça metálica, controlo de duas velocidades (0-5600/0-6600), Comutação dupla com desbloqueio, guardião de estilo profissional, gatilho variável, punho lateral acolchoado e ergonômica. 38 cm de extensão do corte, diâmetro do fio 2,0mm. Distribuição perfeita do peso 3,6 kg. EQUIPAMENTO STANDARD: Bateria XR FLEXVOLT 54V/18V Li-Ion 9.0Ah, carregador 3A, correia de ombro, adaptador e disco roçadeira
	DCM572X1-QW <b>BRUSHLESS</b>	5035048659045	54V	Soprador XR FLEXVOLT com motor sem escovas, gatilho de velocidade variável e bloqueio de velocidade. Velocidade de sopro 193 km/h e 400 CFM, design curvo do tubo para controlo rotacional e reduz a fadiga. EQUIPAMENTO STANDARD: Bateria XR FLEXVOLT 54V/18V Li-Ion 9.0Ah, carregador 3A e acoplamento do concentrador.
	DCM575X1-QW <b>BRUSHLESS</b>	5035048659083	54V	Eletrosserra XR FLEXVOLT com motor sem escovas, lâmina e corrente 40 cm, o encaixe da lâmina e o tensor da corrente não requerem ferramentas, velocidade da corrente 15 m/s, interruptor de velocidade variável, lubrificação automática, moldada ao pormenor para uma aderência e conforto adicionais durante uma utilização prolongada, pode ser feito até 65 cortes em 15x15 com numa única carga. EQUIPAMENTO STANDARD: Bateria XR FLEXVOLT 54V/18V Li-Ion 9.0Ah, carregador 3A
<b>FERRAMENTAS DE JARDIM FLEXVOLT SEM BATERIA E CARREGADOR</b>				
	DCM571N-XJ <b>BRUSHLESS</b>	5035048657362	54V	Roçadora sem escovas XR FLEXVOLT SEM CARREGADOR/BATERIA. Em caixa de cartão.
	DCM572N-XJ <b>BRUSHLESS</b>	5035048657386	54V	Soprador sem escovas XR FLEXVOLT SEM CARREGADOR/BATERIA. Em caixa de cartão
	DCM575N-XJ <b>BRUSHLESS</b>	5035048657423	54V	Electrosserra sem escovas XR FLEXVOLT SEM CARREGADOR/BATERIA. Em caixa de cartão.



	REFERÊNCIA	CÓDIGO DE BARRAS	DESCRIÇÃO
<b>ACESSÓRIOS PARA FERRAMENTAS DE JARDIM</b>			
	DT20650-QZ	5035048537299	Bobine com fio 2mm x 15.2m para roçadoras DEWALT DCM561P1 e DCM561PB
	DT20651-QZ	5035048537305	Bobine com fio 2mm x 68.6m para roçadoras DEWALT DCM561P1 e DCM561PB
	DT20652-QZ	5035048665022	Bobine com fio 2,5mm x 68.6m para roçadoras DEWALT DCM561P1 e DCM561PB
	DT20656-QZ	5035048659267	Bobine com fio x 15,2m para roçadoras DEWALT DCM561P1 e DCM561PB
	DT20653-QZ	5035048659298	Disco três pontas 250mm. Para aparar e remover relva dura e silvas. Para roçadoras DEWALT DCM571, DCM581
	DT20654-QZ	5035048659304	Lâmina para cortar relva com 2 dentes de 230 mm. Para relva seca e dura e junco. Para roçadoras DEWALT DCM571, DCM581
	DT20655-QZ	5035048659311	1 Lâmina para cortar relva com 4 dentes de 230 mm. Para relva seca e dura e junco. Para roçadoras DEWALT DCM571, DCM581
	DT20660-QZ	5035048667361	Lâmina de 40cm e corrente cromada contragolpe de 46cm e perfil 3/8" para eletrosserras DEWALT DCM575 e DCM585
	DT20661-QZ	5035048667378	Lâmina 46cm e corrente cromada de 46cm perfil 3/8". Para eletrosserra DEWALT DCM575, DCM585
	DT20663-QZ	5035048667385	Corrente cromada de 40cm perfil 3/8". Para eletrosserra DEWALT DCM575, DCM585
	DT20664-QZ	5035048667392	Corrente cromada de 46cm perfil 3/8" e kit. Para eletrosserra DEWALT DCM575, DCM585
	DT20665-QZ	5035048683354	Lâmina e Corrente 30cm DEWALT
	DT20671-QZ	5035048692202	Lâmina 48cm DEWALT para corta-relvas DCMW564
	DT20676-QZ	5035048683347	Óleo para todos os modelos de eletrosserra
	DT20662-QZ	5035048659274	Óleo para todos os modelos de eletrosserra
	DT20666-QZ	5035048659281	Óleo para todos os modelos de eletrosserra















**ARMAZENAMENTO**

	REFERÊNCIA	CÓDIGO DE BARRAS	DESCRIÇÃO	
<b>BOLSAS</b>				
	DWST81690-1	3253561816901	MOCHILA PARA FERRAMENTAS 340x470x230mm tecido resistente de denier 1200. fundo de plástico resistente à água que a protegerá do desgaste. compartimento acolchoado para portátil, tablet ou documentos a4. correias de ombro acolchoadas, para maior comodidade durante o transporte. a correia traseira permite fixar a mochila num carrinho. malha 3d nas costas para maior conforto. argolas de fixação. correia para o peito. alça de transporte ergonômica. bolso lateral com capacidade para guardar objetos compridos. suporte de fita exterior.	
	DWST1-79210	3253561792106	BOLSA DE GRANDE CAPACIDADE COM RODAS 305x699mm Bolso especial para conjuntos de pontas e brocas DEWALT. 3 opções de transporte - Asas ergonômicas, alça para o ombro e alça telescópica com rodas. Divisão interior extraível e suporte interior para berbequim. 2 rodas para transportar e 2 trilhos de plástico na base.	
	1-79-208	3253561792083	BOLSA ABERTA 50cm Máxima organização - divisão interior e bolsos externos para ajudar a manter as suas ferramentas organizadas. Faixas antideslizantes portáteis. Base de propileno injetado resistente para proteger o conteúdo da humidade e da sujidade da obra. Medidas: 50x30x36cm	
	1-79-209	3253561792090	BOLSA DE GRANDE ABERTURA 50cm Máxima organização - bolsos interiores e exteriores múltiplos para organizar as ferramentas. Alça acolchoada para pendurar ao ombro. Base de propileno injetado resistente para proteger o conteúdo da humidade e da sujidade da obra. Medidas: 50x30x31cm	
	1-79-211	3253561792113	BOLSA COM TAMPA REDONDA 50cm Máxima organização - separação interior e bolsos externos para organizar as ferramentas. Alça acolchoada para pendurar ao ombro. Base de propileno injetado resistente para proteger o conteúdo da humidade e da sujidade da obra. Medidas: 50x30x31cm	
<b>TSTAK</b>				
	DWST1-70704	3253561707049	TSTAK™ I - Mala com alça de alumínio Unidade torquea o armazenamento de ferramentas elétricas, peças de espuma pré-cortadas, inclui organizador na tampa para pequenas peças, dobradiças e fechos laterais, alça bimaterial. Espessura da estrutura: 2,8mm Medidas: 440x332x163mm, Máx. capacidade de carga: 30 kg	
	DWST1-70703	3253561707032	TSTAK™ II - Mala multiusos Unidade torquea o armazenamento de ferramentas elétricas, inclui espuma pré-cortada, dobradiças e fechos laterais, alça bimaterial. Espessura da estrutura 2,8mm Medidas 440x332x163mm, Máx. capacidade de carga 30 kg	
	DWST1-70705	3253561707056	TSTAK™ III - Caixa Caixa profunda com 6 divisões amovíveis para peças pequenas (4 pequenas + 2 grandes), dobradiças e fechos laterais, alça bimaterial. Espessura da estrutura 2,8mm. Medidas 440x314x176mm, Máx. capacidade de carga 7,5 kg	
	DWST1-70706	3253561707063	TSTAK™ IV - Caixa dupla Caixa dupla, divisões internas amovíveis, dobradiças e fechos laterais, alça bimaterial. Espessura da estrutura 2,8mm Medidas 440x314x176mm, Máx. capacidade de carga 3,75 kg	
	DWST1-71194	3253561711947	TSTAK™ V - Organizador com tampa transparente Unidade de armazenamento para ferramentas elétricas com tampa transparente com compartimentos amovíveis (2 grandes e 5 pequenos), dobradiças e fechos laterais. Espessura da estrutura 2,8mm Medidas 440x145x332mm, Máx. Volume de carga 6,3 L	

	REFERÊNCIA	CÓDIGO DE BARRAS	DESCRIÇÃO	
	DWST1-71195	3253561711954	TSTAK™ VI - Caixa de ferramentas profunda Unidade de grande capacidade 23L para o armazenamento de ferramentas manuais e ferramentas elétricas grandes com bandeja amovível para um acesso rápido a ferramentas pequenas e acessórios. Espessura da estrutura 2,8mm Medidas 440x301,5x299mm Máx.Volume de carga 23,0 L <sup>3</sup>	
	DWST1-70702	3253561707025	TSTAK™ COMBO - Mala multiusos TSTAK II + Caixa dupla TSTAK IV Espessura da estrutura 2,8mm Medidas 440x331x326mm.	
	DWST1-71228	3253561712289	TSTAK™ - Caixa aberta Pega de grande tamanho e ergonômica. Armazenagem vertical para ferramentas. Encaixes para juntar outras unidades TSTAK. Espessura da estrutura: 2,8mm Medidas: 44x32x27cm. Capacidade máxima de carga: 10kg.	
	DWST1-75774	5035048659236	TSTAK™ - Caixa de ferramentas funda com pega longa. Unidade de grande capacidade 23L para o armazenamento de ferramentas manuais e ferramentas elétricas grandes com bandeja amovível para um acesso rápido a ferramentas pequenas e acessórios. Espessura da estrutura 2,8mm. Medidas 440x301,5x299mm Max.Volume de carga 23,0 L <sup>3</sup>	
	DWST1-75799	5035048659243	TSTAK™ - Armazenagem Móvel Pega telescópica. Design especial que permite uma maior abertura da tampa. Fechos laterais para encaixar outros módulos TSTAK. Fechos metálicos inoxidáveis. Espessura da estrutura: 2,8mm Medidas: 55x59x104cm Capacidade máxima de carga: 30kg (50kg em el asa)	
	DWST1-71229	3253561712296	TSTAK™ CART - Carro com rodas Suporte de base rotativa 360° que inclui 4 rodas com bloqueio de travão. Espessura da estrutura 2,8mm Medidas 486x181x436mm Máx. capacidade de carga 100 kg	
	DWST1-71196	5035048446515	TSTAK™ TROLLEY - Sistema de transporte para armazenamento TSTAK equipado com duas rodas giratórias 360° com travão e 2 rodas fixas Ø 180mm. Medidas 490x700x285mm Máx. capacidade de carga 100 kg	
	DWST1-72364	3253561723643	Espuma pré-cortada para TSTAK	
<b>TOUGH SYSTEM</b>				
	1-70-349	3253561703492	TOUGHSYSTEM™ - Oficina modular 4m1 Composto por unidades de armazenamento para ferramentas profissionais com uma combinação de espaço para as ferramentas grandes e compartimentos pequenos para as suas ferramentas manuais, pregos, parafusos e brocas	
	DWST1-75654	3253561756542	TOUGHSYSTEM™ - Gaveta com alça metálica Caixa com alça com abertura frontal e dobradiças e fechos laterais, alça metálica superior, compatível com carro 1-70-324 Espessura da estrutura: 4mm Medidas: 558x330x277mm	

	REFERÊNCIA	CÓDIGO DE BARRAS	DESCRIÇÃO	
	DWST1-75522	3253561755224	TOUGH SYSTEM™ - Organizador com tampa transparente DS100 Organizador com 12 compartimentos (4 grandes e 8 pequenos), tampa transparente, asa bimaterial para segurar, compatível com carro 1-70-324. Medidas: 543x350x100mm	
	1-70-321	3253561703218	TOUGH SYSTEM™ - Organizador DS150 Organizador pequeno com gavetas extraíveis para o armazenamento de peças pequenas. Dobradiças e fechos metálicos, hermético e resistente à água e pó (IP65). Capacidade de carga 30kg. Medidas: 15,8x33,6x55 cm.	
	1-70-322	3253561703225	TOUGH SYSTEM™ - Caixa de ferramentas DS300 Caixa de ferramentas com gaveta extraível. Em polietileno de alta densidade com dobradiças e fechos de metal. Hermético e resistente à água e pó (IP65). Capacidade de carga 40kg. Medidas: 30,8x33,6x55 cm.	
	1-70-323	3253561703232	TOUGH SYSTEM™ - Arca DS400 Caixa de armazenamento para baterias e carregadores (opcional), com bandeja extraível. Em polietileno de alta densidade com dobradiças e fechos metálicos. Hermético e resistente à água e pó (IP65). Capacidade de carga:kg. 50 - medidas: 40,8x36,6x55 cm.	
	DWST1-81333	3253561813337	TOUGH SYSTEM™ Arca térmica DS404 Isolamento de alta qualidade – 5 dias de retenção do gelo. Classe de proteção IP65 contra pó e água. Tampa superior com 2 suportes para latas. Saca-rolhas incorporado. Capacidade de carga 25,5L/40kg. • Fechos metálicos anticorrosão • Bandeja seca Medidas: 550x406x366mm.	
	DWST1-75668	5035048659250	TOUGH SYSTEM™ Caixa de ferramentas com pega e rodas DS450. Pega telescópica bi-material com design especial que permite uma maior abertura da tampa. Fechos laterais para encaixar outros módulos Tough System. Pegas laterais. Rodas de 18cm de diâmetro. Proteção IP65 contra pó e água. Fechos metálicos antioxidante. Estrutura de grande resistência. 50kg de peso máximo na caixa e 70kg na pega telescópica. Medidas: 47x40x55cm	
<b>ACOPLAMENTOS PARA TOUGH SYSTEM</b>				
	1-70-324	3253561703249	TOUGH SYSTEM™ - Carro metálico DSCARRIER carro metálico para o transporte de materiais e cargas pesadas com braços ajustáveis em altura e extraíveis que permitem configuração personalizada. Capacidade máxima da base: 120kg. Capacidade de carga: 60 kg por torque. Medidas: 95,5x23,5x68,1 cm	
	1-70-362	3253561703621	TOUGH SYSTEM™ - Suportes DSBRACKETS Suportes adicionais (conjunto) de sobresselente para o carro DSCARRIER. Capacidade de carga 60kg (o torque)	
NÃO INCLUI CAIXAS DE FERRAMENTAS 	DWST1-75694	5035048659212	TOUGH SYSTEM™ Sistema de fixação à parede Possibilidade de colocar até 5 módulos com cada conjunto de suportes. Inclui 5 uportes ajustáveis em altura com uma capacidade de carga de 40kg por par e 200kg no total. Medidas: 1806x650x329mm	
NÃO INCLUI CAIXAS DE FERRAMENTAS 	DWST1-81042	3253561810428	TOUGH SYSTEM™ Sistema de fixação para furgões. 163cms de altura máxima e 92cms de altura mínima. Peso 17,5kg. Compõe-se de 2 postes verticais e 3 pares de suportes. Suporta um peso máximo de até 70 kg. Inclui todas as peças necessárias para o montagem.	

	REFERÊNCIA	CÓDIGO DE BARRAS	DESCRIÇÃO	
	DWST1-81045	3253561810459	TOUGHSYSTEM™ Sistema de fixação para furgões. 214cms de altura máxima e 146cms de altura mínima. Peso 21,4kg. Compõe-se de 2 postes verticais e 3 pares de suportes. Suporta um peso máximo de até 70 kg. Inclui todas as peças necessárias para o montagem.	
<b>GRANDE CAPACIDADE</b>				
	DWST1-72339	3253561723391	OFICINA MÓVEL CANTILEVER 740x734mm com 3 compartimentos de armazenamento: Depósito de grande volume, organizador com divisões extraíveis e caixa de ferramentas. Inclui alça de metal telescópica, guias metálicas com rolamentos de esferas, fechos metálicos inoxidáveis, rodas de 17 cm, mecanismo de fecho e cadeado.	
	DWST1-73598	3253561735981	ARCA DE TRANSPORTE PEQUENO 60L 630x420mm com fecho de metal "One-Touch", selo contra a água IP43, rodas de 17cm, ranhura em V, alça de metal telescópica e bandeja de 3 posições para a organização de peças pequenas.	
<b>PORTA-FERRAMENTAS</b>				
	DWST1-75662	3253561756627	ANEL PORTA-MARTELO 125x140mm. Denier 1200, tecido de poliéster forte e resistente	
	DWST1-75653	3253561756535	ESTOJO PARA BERBEQUIM 170x305mm com bolso de couro para organização de pontas e brocas. Adapta-se a qualquer cinto portaferramentas.	
	DWST1-75651	3253561756511	CINTO PORTA-FERRAMENTAS Acolchoado e totalmente ajustável de 1390x140mm com malha transpirável. Adapta-se a qualquer bolsa ou capa DEWALT.	
	DWST1-75661	3253561756610	CINTO DE COURO 1409x58mm com 2 orifícios na fivela para garantir que o cinto esteja bem fechado. Adaptável a todos os tamanhos de cintura.	
	DWST1-75650	3253561756504	BOLSA PARA PREGOS com anel de metal para o martelo. As gavetas dos organizadores DEWALT cabem nos bolsos, base de PVC para proteger de desgastes, dois bolsos dianteiros, bolso grande com fecho-éclair, bolso especial para serra, clipe metálico porta fita métrica.	
	DWST1-75551	3253561755514	BOLSA MULTI-USOS 270x340mm para maximizar a organização das ferramentas e peças pequenas. Com base de PVC para proteger de desgastes, grande bolso com fecho-éclair, bolso especial para serra, clipe metálico porta fita métrica.	
	DWST1-75652	3253561756528	BOLSA PARA MARTELO E PREGOS 280x370mm para maximizar a organização das ferramentas e peças pequenas. Com base de PVC para proteger de desgastes, grande bolso com fecho-éclair, anel de metal porta martelo, bolso especial para serra, clipe metálico porta fita métrica. Gavetas dos organizadores DEWALT cabem nos bolsos para pregos.	
	DWST1-75552	3253561755521	AVENTAL PORTA-FERRAMENTAS Acolchoado, com malha transpirável, de 120x390mm com bolsa multiuso, anel portamartelo, capa para berbequim e clipe metálico porta fita métrica. Totalmente ajustável para a adaptação a todos os tamanhos de cintura. Com base de PVC para proteger de desgastes.	

## ACESSÓRIOS

---





## ÍNDICE DE ACESSÓRIOS DEWALT®

	PÁGINA		PÁGINA
Brocas para pedra - conjuntos	83	Cintas de lixa	123
Brocas multi-material	84	Discos de lixa	124
Brocas de diamante EXTREME® para furar azulejos	84	Discos de lâminas	125
Sistema SDS-PLUS®	85	Discos de corte e desbaste	127
Sistema SDS-MAX®	89	Discos de diamante	129
Cinzéis y ponteiros	92	Pregos e parafusos	131
Furação em metal	94	Pregos e acessórios	132
Furação em madeira	97	Conjuntos de brocas para pedra	133
Acessórios para berbqueims	99	Conjuntos de brocas para metal	133
Coroas	101	Conjuntos de brocas para madeira	134
Coroas de diamante	103	Conjuntos para aparafusar	135
Acessórios para aparafusar	105	Conjuntos mistos para furar e aparafusar	137
Lâminas de serra circular	108	Conjuntos de chaves de caixa	139
Lâminas de serra de recorte	112	Conjunto brocas de diamante EXTREME® para azulejos	139
Lâminas de serra sabre	116	Conjuntos de lâminas de serra sabre	139
Lâminas de serra Alligator®	118	Conjuntos de lâminas de serra de recorte	139
Serra de fita	118	Conjunto de cinzéis e ponteiros	139
Multi-ferramenta oscilante	119	Conjunto de coroas	140
Lixar	121	Conjunto de fresas	140
Lixas de malha	122	Tabela de preços e índice alfanumérico	141

- A gama de brocas para pedra EXTREME têm um grau de carboneto superior que permite aumentar a sua durabilidade.
- As brocas SDS-PLUS caracterizam-se por um grau único de carboneto, com uma espiral de 4 estrias que maximizam a remoção dos resíduos para uma perfuração rápida. Combinação perfeita de velocidade, precisão e durabilidade, que garante o melhor desempenho no local de trabalho.
- Cinzéis de design inovador capazes de alcançar a máxima performance, possuem uma geometria otimizada da ponta, o que ajuda a manter uma melhor velocidade na perfuração. Canais otimizados reduzem o risco de encravamento e garantem um aumento da durabilidade.
- Brocas Metal Extreme permitem realizar perfurações rapidamente, estão equipadas com uma inovadora ponta centradora, o que elimina rebarbas. Têm um grau de cobalto mais elevado, que impede o sobreaquecimento.
- Os acessórios da gama EXTREME DEWALT apresentam um design de uma só peça, com um ângulo otimizado, que garantem durabilidade. Todas estas brocas e pontas para a fixação e perfuração foram desenhadas para suportar o elevado esforço de Torção gerado pelas Aparafusadoras de Impacto.
- As folhas de serra de corte vertical XPC são ideais para cortes de precisão, garantindo o máximo controlo. Têm uma geometria otimizada do dente, que ajuda a ter uma vida mais longa. O design da ponta de incisão, permite realizar um corte de imersão mais fácil.
- As brocas com ponta de Carboneto XLR™ têm um desenho de uma só peça, com um tratamento térmico otimizado para maior durabilidade. A força do impacto é distribuída ao longo de 4 cortes da ponta, garantindo o máximo rendimento.

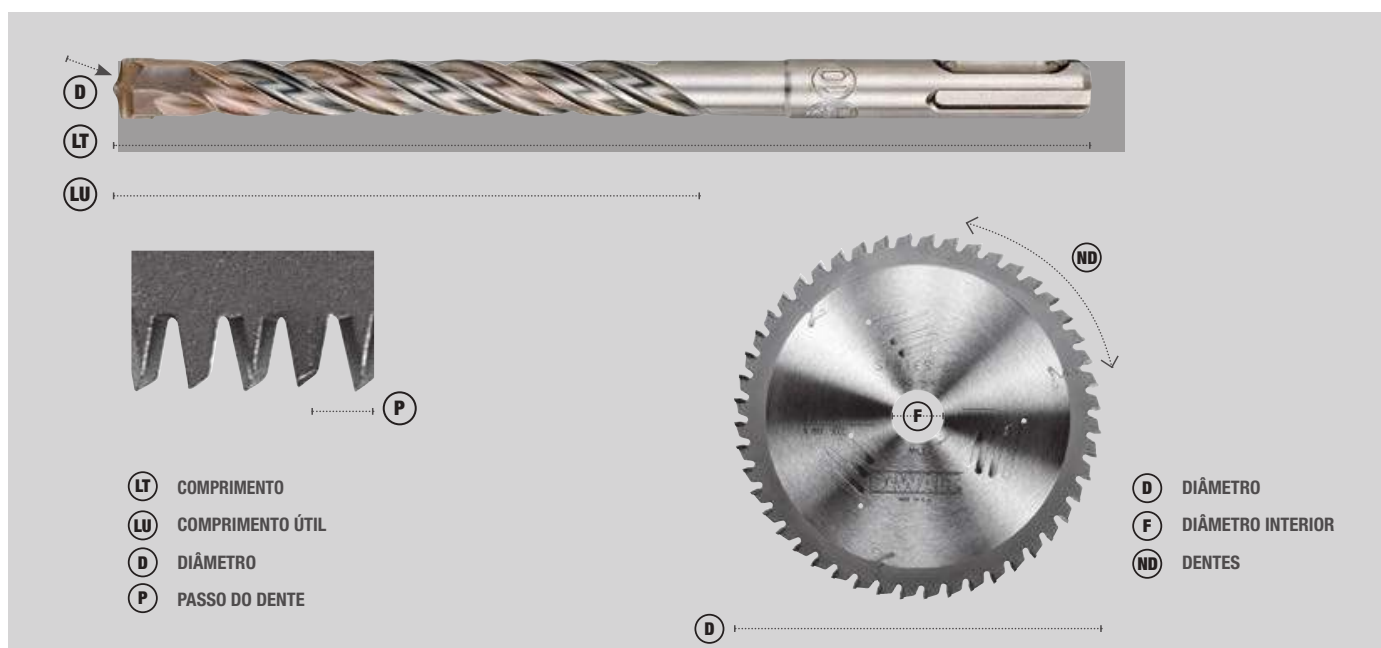

## PERFORACIÓN EN MATERIALES DE CONSTRUCCIÓN

### BROCAS PARA PEDRA

Embalagem Individual

REFERÊNCIA	DESCRIÇÃO	CÓDIGO DE BARRAS	
DT6504-QZ	4x75mm	5011402372379	
DT6505-QZ	5x85mm	5011402372416	
DT6502-QZ	5.5x85mm	5011402372454	
DT6506-QZ	6x100mm	5011402372492	
DT6556-QZ	6x150mm	5011402372515	
DT6606-QZ	6x200mm	5011402372539	
DT6507-QZ	7x100mm	5011402372614	
DT6557-QZ	7x150mm	5011402372638	
DT6508-QZ	8x120mm	5011402372676	
DT6558-QZ	8x150mm	5011402372690	
DT6608-QZ	8x200mm	5011402372713	
DT6708-QZ	8x400mm	5011402372737	
DT6509-QZ	9x120mm	5011402372751	
DT6510-QZ	10x120mm	5011402372836	
DT6560-QZ	10x150mm	5011402372850	
DT6610-QZ	10x200mm	5011402372874	
DT6710-QZ	10x400mm	5011402372898	
DT6562-QZ	12x150mm	5011402372935	
DT6612-QZ	12x200mm	5011402372959	

### BROCAS PARA PEDRA EXTREME®

Haste de 3 faces- Embalagem Individual



REFERÊNCIA	DESCRIÇÃO	CÓDIGO DE BARRAS	
DT6671-XJ	4x75mm	5035048489291	
DT6672-XJ	5x85mm	5035048489307	
DT6673-XJ	5x150mm	5035048489314	
DT6675-XJ	6x100mm	5035048489338	
DT6676-XJ	6x150mm	5035048489345	
DT6677-XJ	6x200mm	5035048489352	
DT6678-XJ	6.5x100mm	5035048489369	
DT6680-XJ	7x100mm	5035048489383	
DT6681-XJ	7x150mm	5035048489390	
DT6682-XJ	8x120mm	5035048489406	
DT6683-XJ	8x200mm	5035048489413	
DT6684-XJ	9x120mm	5035048489420	
DT6685-XJ	10x120mm	5035048489437	
DT6686-XJ	10x200mm	5035048489444	
DT6687-XJ	12x150mm	5035048489451	
DT6688-XJ	12x200mm	5035048489468	
DT6689-XJ	13x150mm	5035048489475	



#### CARACTERÍSTICAS

- Broca para pedra com pastilha de carboneto de 130 °
- O diâmetro da broca de 10-13 mm é reduzido para 9,5 mm.
- O diâmetro do eixo da broca superior a 13 mm é reduzido para 12,7 mm.

#### APLICAÇÕES

- Adequado para alvenaria, blocos e pedras.

REFERÊNCIA	DESCRIÇÃO	CÓDIGO DE BARRAS	
DT6712-QZ	12x400mm	5011402372973	
DT6563-QZ	13x150mm	5011402372997	
DT6564-QZ	14x150mm	5011402373055	
DT6714-QZ	14x400mm	5011402373093	
DT6566-QZ	16x150mm	5011402373130	
DT6716-QZ	16x400mm	5011402373154	
DT6718-QZ	18x400mm	5011402373192	
DT6720-QZ	20x400mm	5011402373239	

### BROCAS PARA PEDRA

Conjuntos

REFERÊNCIA	DESCRIÇÃO	CÓDIGO DE BARRAS	
DT6952-QZ	Cassete plástico con 5 brocas para piedra Ø 4,5,6,8,10mm	5011402373413	



#### CARACTERÍSTICAS

- Desenho otimizado que permite realizar perforações mais rápidas e com menos esforço
- Grau de carboreto superior que maximiza a durabilidade
- Consegue até 50% mais de furos por carga que uma broca convencional para pedra

#### APLICAÇÕES

- Usam-se normalmente para perfuração de ancoragens, tacos de plástico, ganchos ou furos para passagem de tubos
- Adequadas para alvenaria, ladrilhos ou blocos, pedra natural, azulejos ou betão macio

DT6690-XJ	14x150mm	5035048489482	
DT6691-XJ	14x200mm	5035048489499	
DT6692-XJ	16x150mm	5035048489505	
DT6693-XJ	16x200mm	5035048489512	

## BROCAS PARA PEDRA EXTREME DEWALT®

Haste de 3 faces- Conjuntos

REFERÊNCIA	DESCRIÇÃO	CÓDIGO DE BARRAS	
DT6956-QZ	Conjunto de 5 brocas para pedra Extreme Ø 4,5,6,8,10mm	5035048060797	

## BROCAS MULTI-MATERIAL

Embalagem Individual



MADEIRA TIJOLO ALUMÍNIO



### CARACTERÍSTICAS

- Ponta única de 120° fresada para garantir uma afiação máxima.
- Pastilha totalmente suportada garante uma furação mais rápida e maior durabilidade.
- Encabadouro faceado garante maior retenção na bucha.

### APLICAÇÕES

- Indicadas para a furação de madeira, plástico, aço, metais não ferrosos e pedra.

REFERÊNCIA	DESCRIÇÃO	CÓDIGO DE BARRAS	
DT6515-QZ	3 x 80 x 50 mm	5035048066010	
DT6516-QZ	3.5 x 80 x 50 mm	5035048066027	
DT6517-QZ	4 x 103 x 73 mm	5035048066034	
DT6518-QZ	5 x 113 x 83 mm	5035048066041	
DT6519-QZ	6 x 123 x 93 mm	5035048066058	
DT6520-QZ	6.5 x 123 x 93 mm	5035048066065	
DT6521-QZ	7 x 123 x 93 mm	5035048066072	
DT6522-QZ	8 x 134 x 104 mm	5035048066089	
DT6523-QZ	9 x 134 x 104 mm	5035048066096	
DT6524-QZ	10 x 134 x 104 mm	5035048066102	
DT6525-QZ	12 x 153 x 123 mm	5035048066119	
DT6526-QZ	13 x 160 x 130 mm	5035048066126	

## BROCAS DE DIAMANTE EXTREME® PARA FURAR AZULEJOS

Embalagem Individual



### CARACTERÍSTICAS

- Ponta de grão de diamante, robusta e resistente permite início fácil de perfuração aos 45° com materiais e tratamentos com quase qualquer dureza de azulejos.
- Desenho de cabeça aberta que ajuda a um resfriamento mais eficaz com água.
- A ranhura de expulsão permite a eliminação fácil do material quando se perfura em azulejos.

### APLICAÇÕES

- Orifícios concêntricos limpos em todos os azulejos de paredes ou pisos (até e incluindo Classe 5 de dureza), porcelana, mármore, granito e ardósia. Ideal para a instalação de dispositivos e acessórios em casa de banho e cozinhas.

REFERÊNCIA	DESCRIÇÃO	CÓDIGO DE BARRAS	
DT6037-QZ	Ø 5mm	5035048066300	
DT6038-QZ	Ø 6 mm	5035048066317	
DT6039-QZ	Ø 7 mm	5035048066324	
DT6040-QZ	Ø 8 mm	5035048066331	
DT6041-QZ	Ø 10 mm	5035048066348	
DT6042-QZ	Ø 12 mm	5035048066355	
DT6043-QZ	Ø 15 mm	5035048066362	
DT6044-QZ	Ø 20 mm	5035048066379	
DT6045-QZ	Ø 25 mm	5035048066386	
DT6047-QZ	Dispensador de água	5035048066409	

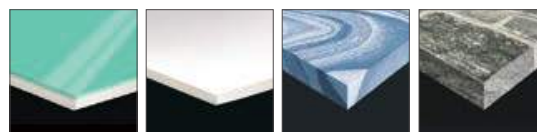

AZULEJOS DE PAREDE PORCELANA MÁRMORE PEDRA

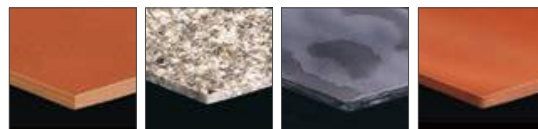

TELHAS DE MADEIRA GRANITO ARDÓSIA TERRACOTA

## BROCAS DE DIAMANTE EXTREME® PARA FURAR AZULEJOS

Conjuntos

REFERÊNCIA	DESCRIÇÃO	CÓDIGO DE BARRAS	
DT6046-QZ	Conjunto de 5 brocas de diamante de 5,6,7,8,10mm para furar em azulejo + dispensador de água	5035048066393	

## BROCAS MULTI-MATERIAL IMPACTO

Embalagem Individual

REFERÊNCIA	DESCRIÇÃO	CÓDIGO DE BARRAS	
DT60000-QZ	Broca multi-material Impact 4x103mm	5035048537138	
DT60001-QZ	Broca multi-material Impact 5x113mm	5035048537145	
DT60003-QZ	Broca multi-material Impact 6x123mm	5035048537176	
DT60004-QZ	Broca multi-material Impact 8x200mm	5035048537213	

### CARACTERÍSTICAS

- El diseño de cabeza de carburo permite una perforación más rápida y una mayor durabilidad.

### APLICAÇÕES

- Adequado para madeira, plásticos, hormigón, ladrillos, materiales de construcción livianos, materiales multicapa y mampostería.

## BROCAS MULTI-MATERIAL IMPACT

Conjuntos

REFERÊNCIA	DESCRIÇÃO	CÓDIGO DE BARRAS	
DT60099-QZ	Conjunto de 5 brocas multi-material Impact 4, 5, 5.5, 6, 8 mm	5035048537220	

## SISTEMA SDS-PLUS®

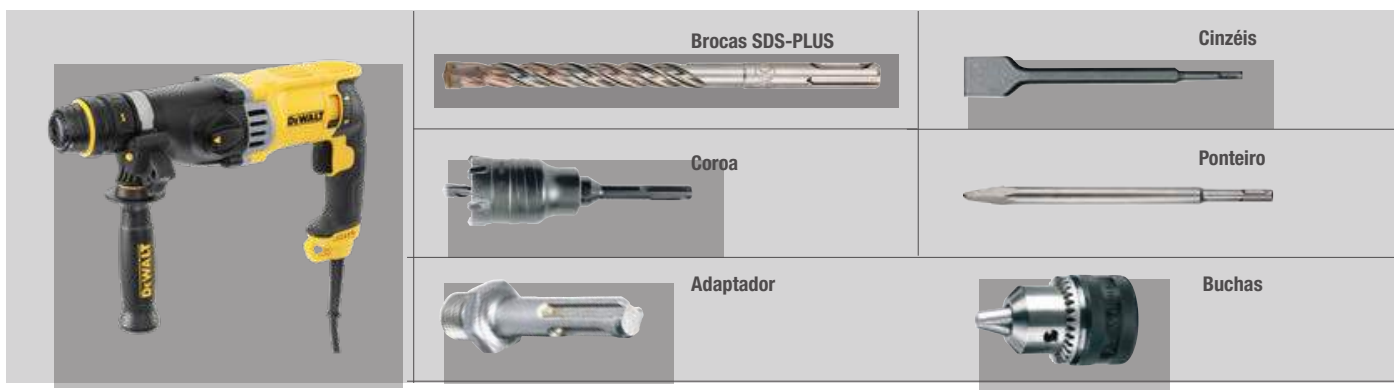

REFERÊNCIA	DESCRIÇÃO	CÓDIGO DE BARRAS	
DT9630-QZ	4x110mm	5035048094815	
DT9662-QZ	5x110mm	5035048536964	
DT9631-QZ	5x160mm	5035048094822	
DT9663-QZ	6x110mm	5035048536971	
DT9635-QZ	6x160mm	5035048094860	
DT9639-QZ	7x160mm	5035048094907	
DT9664-QZ	8x110mm	5035048536988	
DT9641-QZ	8x160mm	5035048094921	
DT9642-QZ	8x210mm	5035048094938	
DT9644-QZ	10x160mm	5035048094952	
DT9645-QZ	10x210mm	5035048094969	
DT9647-QZ	12x160mm	5035048094983	
DT9648-QZ	12x210mm	5035048094990	
DT9650-QZ	14x160mm	5035048095010	
DT9651-QZ	14x210mm	5035048095027	
DT9653-QZ	16x210mm	5035048095041	
DT9654-QZ	16x450mm	5035048095058	
DT9655-QZ	18x210mm	5035048095065	
DT9656-QZ	18x450mm	5035048095072	
DT9657-QZ	20x210mm	5035048095089	

## BROCAS SDS-PLUS® DE ALTO DESEMPENHO

Embalagem Individual

### CARACTERÍSTICAS

- Desenho de flauta especialmente desenvolvido para uma eliminação eficiente do pó
- Desenho de flauta especialmente desenvolvido para uma eliminação eficiente do pó

### APLICAÇÕES

- Adequadas para perfurações rápidas de ancoragens e fixações, tacos de nylon, em alvenaria, pedra natural, betão, ladrilhos e blocos.

REFERÊNCIA	DESCRIÇÃO	CÓDIGO DE BARRAS	
DT9658-QZ	20x450mm	5035048095096	
DT9659-QZ	22x450mm	5035048095102	
DT9660-QZ	24x450mm	5035048095119	
DT9661-QZ	25x450mm	5035048095126	

## BROCAS SDS-PLUS® DE ALTO DESEMPENHO

Conjuntos

REFERÊNCIA	DESCRIÇÃO	CÓDIGO DE BARRAS	
DT60302-QZ	Conjunto de 6 brocas SDS-Plus Ø 6, 8, 10mm (2 uds)	5035048095461	

## BROCAS SDS-PLUS® EXTREME® - 2 CORTES

Embalagem Individual

REFERÊNCIA	DESCRIÇÃO	CÓDIGO DE BARRAS
DT9625-QZ	3x135mm	5035048014011
DT9500-QZ	3.5x110mm	5035048054758
DT9501-QZ	3.5x135mm	5035048054765
DT9502-QZ	4x110mm	5035048054772
DT9503-QZ	4x160mm	5035048054789
DT9504-QZ	5x110mm	5035048054796
DT9505-QZ	5x160mm	5035048054802
DT9506-QZ	5x210mm	5035048054819
DT9507-QZ	5x310mm	5035048054826
DT9508-QZ	5.5x110mm	5035048054833
DT9509-QZ	5.5x160mm	5035048054840
DT9510-QZ	5.5x210mm	5035048054857
DT9511-QZ	5.5x260mm	5035048054864
DT9512-QZ	5.5x310mm	5035048054871
DT9514-QZ	6x110mm	5035048054895
DT9515-QZ	6x160mm	5035048054901
DT9516-QZ	6x210mm	5035048054918
DT9517-QZ	6x260mm	5035048054925
DT9518-QZ	6x460mm	5035048054932
DT9519-QZ	6.5x110mm	5035048054949
DT9520-QZ	6.5x160mm	5035048054956
DT9521-QZ	6.5x210mm	5035048054963
DT9522-QZ	6.5x260mm	5035048054970
DT9524-QZ	7x110mm	5035048054994
DT9525-QZ	7x160mm	5035048055007
DT9526-QZ	7x210mm	5035048055014
DT9527-QZ	7x260mm	5035048055021
DT9528-QZ	8x110mm	5035048055038
DT9529-QZ	8x160mm	5035048055045
DT9530-QZ	8x210mm	5035048055052
DT9531-QZ	8x260mm	5035048055069
DT9532-QZ	8x310mm	5035048055076
DT9533-QZ	8x410mm	5035048055083
DT9534-QZ	8x460mm	5035048055090
DT9536-QZ	9x160mm	5035048055113
DT9537-QZ	9x210mm	5035048055120
DT9539-QZ	10x110mm	5035048055144
DT9540-QZ	10x160mm	5035048055151
DT9541-QZ	10x210mm	5035048055168
DT9542-QZ	10x260mm	5035048055175
DT9543-QZ	10x310mm	5035048055182
DT9544-QZ	10x350mm	5035048055199
DT9545-QZ	10x460mm	5035048055205
DT9546-QZ	10x600mm	5035048055212
DT9547-QZ	10x1000mm	5035048055229
DT9548-QZ	11x160mm	5035048055236
DT9549-QZ	11x210mm	5035048055243



## CARACTERÍSTICAS

- A pastilha de carbono de qualidade superior garante uma excelente durabilidade.
- O novo corpo de 4 espirais incorpora um núcleo central maximizado para garantir maior resistência e transmissão de energia.
- O ângulo de 140° da pastilha assegura melhor penetração no material e maior durabilidade
- O corpo endurecido garante maior resistência à quebra.

## APLICAÇÕES

- Adequada para perfurações rápidas de fixações, buchas de nylon em alvenaria, pedra natural, cimento, tijolos, blocos.

DT9552-QZ	12x160mm	5035048055274
DT9553-QZ	12x200mm	5035048055281
DT9554-QZ	12x260mm	5035048055298
DT9555-QZ	12x300mm	5035048055304
DT9556-QZ	12x350mm	5035048055311
DT9557-QZ	12x460mm	5035048055328
DT9558-QZ	12x600mm	5035048055335
DT9559-QZ	12x1000mm	5035048055342
DT9560-QZ	13x160mm	5035048055359
DT9561-QZ	13x200mm	5035048055366
DT9566-QZ	14x160mm	5035048055410
DT9567-QZ	14x200mm	5035048055427
DT9568-QZ	14x260mm	5035048055434
DT9569-QZ	14x300mm	5035048055441
DT9570-QZ	14x460mm	5035048055458
DT9571-QZ	14x600mm	5035048055465
DT9572-QZ	14x1000mm	5035048055472
DT9573-QZ	15x160mm	5035048055489
DT9574-QZ	15x200mm	5035048055496
DT9575-QZ	15x260mm	5035048055502
DT9576-QZ	15x300mm	5035048055519
DT9578-QZ	16x160mm	5035048055533
DT9579-QZ	16x200mm	5035048055540
DT9580-QZ	16x260mm	5035048055557
DT9581-QZ	16x300mm	5035048055564
DT9582-QZ	16x450mm	5035048055571
DT9583-QZ	16x600mm	5035048055588
DT9584-QZ	16x800mm	5035048055595
DT9585-QZ	16x1000mm	5035048055601
DT9587-QZ	18x200mm	5035048055625
DT9588-QZ	18x250mm	5035048055632
DT9589-QZ	18x300mm	5035048055649
DT9590-QZ	18x450mm	5035048055656
DT9591-QZ	18x600mm	5035048055663
DT9592-QZ	18x800mm	5035048055670

DT9593-QZ	18x1000mm	5035048055687	
DT9597-QZ	20x200mm	5035048055724	
DT9598-QZ	20x300mm	5035048055731	
DT9599-QZ	20x450mm	5035048055748	
DT9600-QZ	20x600mm	5035048055755	
DT9601-QZ	20x1000mm	5035048055762	
DT9602-QZ	22x250mm	5035048055779	
DT9603-QZ	22x300mm	5035048055786	
DT9604-QZ	22x450mm	5035048055793	
DT9605-QZ	22x600mm	5035048055809	
DT9606-QZ	22x800mm	5035048055816	
DT9607-QZ	22x1000mm	5035048055823	
DT9609-QZ	24x250mm	5035048055847	
DT9610-QZ	24x450mm	5035048055854	
DT9611-QZ	25x250mm	5035048055861	
DT9612-QZ	25x300mm	5035048055878	
DT9613-QZ	25x450mm	5035048055885	
DT9614-QZ	25x1000mm	5035048055892	
DT9615-QZ	26x250mm	5035048055908	
DT9616-QZ	26x450mm	5035048055915	
DT9617-QZ	26x800mm	5035048055922	
DT9618-QZ	30x250mm	5035048055939	
DT9619-QZ	30x450mm	5035048055946	

## BROCAS SDS-PLUS® EXTREME® - 2 CORTES

Embalagem industrial (10 brocas)

\* Inclui 50 brocas.

\*\* Inclui 100 Brocas.

REFERÊNCIA	DESCRIÇÃO	CÓDIGO DE BARRAS	
DT9800-QZ	5x110mm	5035048055953	
DT9803-QZ	5x160mm	5035048055984	
DT9812-QZ	6x110mm	5035048056073	
DT9814-QZ**	6x110mm	5035048056097	
DT9815-QZ	6x160mm	5035048056103	
DT9816-QZ*	6x160mm	5035048056110	
DT9818-QZ	6x210mm	5035048056134	
DT9827-QZ	8x160mm	5035048056226	
DT9830-QZ	8x210mm	5035048056257	
DT9834-QZ	10x160mm	5035048056295	
DT9837-QZ	10x210mm	5035048056325	
DT9839-QZ	12x160mm	5035048056349	
DT9841-QZ	12x200mm	5035048056363	

## BROCAS SDS-PLUS® EXTREME® - 2 CORTES

Conjuntos

REFERÊNCIA	DESCRIÇÃO	CÓDIGO DE BARRAS	
DT9700-QZ	Conjunto de brocas SDS-Plus Extreme 2 em cassete de plástico Ø 5,6,8,10mm	5035048056400	



## BROCAS SDS-PLUS® EXTREME® - 4 CORTES

Embalagem Individual



### CARACTERÍSTICAS

- Corpo com 4 espirais com entradas maximizadas permitem uma remoção mais rápida e eficaz do material.
- O núcleo maximizado do corpo permite uma transmissão de energia mais eficaz.
- A sua pastilha totalmente apoiada proporciona maior durabilidade, furos mais concêntricos e limpos para uma melhor retenção da fixação.
- O desenho aberto da pastilha garante uma perfuração mais rápida.

### APLICAÇÕES

- Para furos de fixação e passantes de 16 mm a 30 mm.



REFERÊNCIA	DESCRIÇÃO	CÓDIGO DE BARRAS	
DT9680-QZ	16x250mm	5035048066133	
DT9681-QZ	16x450mm	5035048066140	
DT9682-QZ	18x250mm	5035048066157	
DT9683-QZ	18x450mm	5035048066164	
DT9684-QZ	20x250mm	5035048066171	
DT9685-QZ	20x450mm	5035048066188	
DT9686-QZ	22x250mm	5035048066195	
DT9687-QZ	22x450mm	5035048066201	
DT9688-QZ	24x250mm	5035048066218	
DT9689-QZ	24x450mm	5035048066225	
DT9690-QZ	25x250mm	5035048066232	
DT9691-QZ	25x450mm	5035048066249	
DT9692-QZ	26x450mm	5035048066256	
DT9694-QZ	28x450mm	5035048066270	
DT9696-QZ	30x450mm	5035048066294	

## BROCAS SDS-PLUS® COM CABEÇA DE CARBONETO XLR®

Embalagem Individual



MAIS VIDA ÚTIL



### CARACTERÍSTICAS

- A nova ponta de broca de carboneto sólido com geometria de 4 cortantes otimizada oferece os mais altos níveis de vida útil e durabilidade das brocas conseguidos pela DEWALT® até a data

### APLICAÇÕES

- Apropriadas para abertura de furos para buchas e ancoragem em alvenaria, todos os tipo de pedras e betão.

REFERÊNCIA	DESCRIÇÃO	CÓDIGO DE BARRAS	
DT8907-QZ	5x110mm	5035048077689	
DT8908-QZ	5x160mm	5035048077696	
DT8909-QZ	5x210mm	5035048077702	
DT8910-QZ	5.5x110mm	5035048077719	
DT8911-QZ	5.5x160mm	5035048077726	
DT8912-QZ	6x110mm	5035048077733	
DT8913-QZ	6x160mm	5035048077740	
DT8914-QZ	6x210mm	5035048077757	
DT8915-QZ	6x260mm	5035048077764	
DT8916-QZ	6.5x160mm	5035048077771	
DT8917-QZ	6.5x210mm	5035048077788	
DT8920-QZ	7x160mm	5035048077818	
DT8922-QZ	8x110mm	5035048077832	
DT8923-QZ	8x160mm	5035048077849	
DT8924-QZ	8x210mm	5035048077856	
DT8925-QZ	8x260mm	5035048077863	
DT8926-QZ	8x310mm	5035048077870	
DT8927-QZ	8x460mm	5035048077887	

REFERÊNCIA	DESCRIÇÃO	CÓDIGO DE BARRAS	
DT8928-QZ	10x160mm	5035048077894	
DT8929-QZ	10x210mm	5035048077900	
DT8930-QZ	10x260mm	5035048077917	
DT8931-QZ	10x310mm	5035048077924	
DT8932-QZ	10x460mm	5035048077931	
DT8933-QZ	12x160mm	5035048077948	
DT8934-QZ	12x200mm	5035048077955	
DT8935-QZ	12x260mm	5035048077962	
DT8936-QZ	12x310mm	5035048077979	
DT8937-QZ	12x460mm	5035048077986	
DT8938-QZ	14x160mm	5035048077993	
DT8939-QZ	14x200mm	5035048078006	
DT8940-QZ	14x260mm	5035048078013	
DT8941-QZ	14x310mm	5035048078020	
DT8942-QZ	14x460mm	5035048078037	



## BROCAS SDS-PLUS® COM CABEÇA DE CARBONETO XLR®

Embalagem Industrial (10 brocas)

REFERÊNCIA	DESCRIÇÃO	CÓDIGO DE BARRAS	
DT8950-QZ	5x110mm	5035048078105	
DT8955-QZ	6x110mm	5035048078150	
DT8956-QZ	6x160mm	5035048078167	
DT8957-QZ	6x210mm	5035048078174	
DT8965-QZ	8x160mm	5035048078259	
DT8966-QZ	8x210mm	5035048078266	
DT8967-QZ	10x160mm	5035048078273	
DT8968-QZ	10x210mm	5035048078280	
DT8969-QZ	10x260mm	5035048078297	
DT8971-QZ	12x160mm	5035048078310	
DT8972-QZ	12x200mm	5035048078327	

## BROCAS SDS-PLUS® COM CABEÇA DE CARBONETO XLR®

Conjuntos

REFERÊNCIA	DESCRIÇÃO	CÓDIGO DE BARRAS	
DT8976-QZ	Conjuntos de 7 brocas XLR® SDS-Plus em caixa metálica Ø 5,6, 8 (110mm) 6, 8, 10, 12 (160mm)	5035048078341	

## COROAS PERCUTORAS SDS-PLUS®

Embalagem Individual



### CARACTERÍSTICAS

- Ampla gama de craneanas SDS-PLUS.
- Ideal para realizar perfurações cilíndricas e limpas em blocos, tijolos e cimento.

### APLICAÇÕES

- Para colocação de tubos de esgoto, água, aquecimento, interruptores, caixas de junção ou distribuição.

REFERÊNCIA	DESCRIÇÃO	CÓDIGO DE BARRAS	
DT6743-QZ	45 x 72 mm	5035048013625	
DT6744-QZ	50 x 72 mm	5035048013632	
DT6745-QZ	68 x 72 mm	5035048013649	
DT6746-QZ	72 x 72 mm	5035048013656	
DT6747-QZ	80 x 72 mm	5035048013663	
DT6748-QZ	90 x 72 mm	5035048013670	

## COROAS PERCUTORAS SDS-PLUS®

Embalagem Individual



REFERÊNCIA	DESCRIÇÃO	CÓDIGO DE BARRAS	
DT6750-QZ	110 mm (SDS-Plus)	5035048013687	
DT6751-QZ	300 mm (SDS-Plus)	5035048013694	
DT6753-QZ	120 mm (Broca Piloto)	5035048013717	

## SISTEMA SDS-MAX®

	<b>Broca Piloto</b> 	<b>Coroa</b> 	<b>Extensão</b> 	<b>Adaptador</b> 
	<b>Broca para Martelo</b> 			
	<b>Cinzéis e ponteiro</b> 			

## BROCA OCA

Perfuração rápida, eficaz e segura em betão e alvenaria

### SDS-MAX®

REFERÊNCIA	DESCRIÇÃO Diâmetro / Long. Trabalho / Long Total (mm)	CÓDIGO DE BARRAS
DT60230-QZ	16 x 400 x 600	5035048545089
DT60231-QZ	18 x 400 x 600	5035048545119
DT60232-QZ	20 x 400 x 600	5035048545126
DT60233-QZ	24 x 400 x 600	5035048545140
DT60234-QZ	28 x 400 x 600	5035048545157
DT60235-QZ	32 x 400 x 600	5035048545164

### SDS-PLUS®

REFERÊNCIA	DESCRIÇÃO Diâmetro / Long. Trabalho / Long Total (mm)	CÓDIGO DE BARRAS
DT60340-QZ	12 x 200 x 320	5035048545171
DT60341-QZ	14 x 250 x 370	5035048545188
DT60342-QZ	16 x 250 x 370	5035048545201
DT60343-QZ	18 x 250 x 37	5035048545218

**EXTREME**  
SDS-MAX®  
BROCAS OCAS

**PONTAS DE CORTE DE CARBONETO EM «Y»**  
Para um posicionamento preciso dos diâmetros das brocas SDS-MAX®, proporcionando um arranque preciso e maior durabilidade.

**COMPATIBILIDADES**  
Disponível em SDS-Plus® e SDS-Max®

**ADAPTADOR AIRLOCK™**  
Encaixa diretamente no sistema DeWALT Airlock™ estabelecendo uma ligação segura entre a broca e o extrator de pó

**EIXO OCO**  
Orifícios de extração do pó que permitem reduzir a resistência e a quantidade de pó e perfurar mais rapidamente dedicando menos tempo à limpeza.

**EXTREME**  
BROCAS OCAS  
SDS-PLUS®

**2 PONTAS DE CORTE DE CARBONETO**  
Para um posicionamento preciso dos diâmetros das brocas SDS-Plus®, proporcionando um arranque preciso e maior durabilidade.

FABRICADO NA ALEMANHA



### DWV902M

Aspirador 38 litros é uma unidade concebida para trabalhar com o Airlock™ para proporcionar uma extração rápida de poeiras, segura e fácil de resíduos de betão e alvenaria.



## BROCAS SDS-MAX® CON CABEZAL DE CARBURO XLR®

Embalagem Individual

REFERÊNCIA	DESCRIÇÃO	CÓDIGO DE BARRAS
DT60809-QZ	16x340mm	5035048096734
DT60810-QZ	16x540mm	5035048096741
DT60812-QZ	18x540mm	5035048096765
DT60811-QZ	18x340mm	5035048096758
DT60813-QZ	19x340mm	5035048096772
DT60814-QZ	19x540mm	5035048096789
DT60815-QZ	19x670mm	5035048096796
DT60816-QZ	20x340mm	5035048096802
DT60817-QZ	20x540mm	5035048096819
DT60818-QZ	20x920mm	5035048096826
DT60819-QZ	22x340mm	5035048096833
DT60820-QZ	22x540mm	5035048096840
DT60821-QZ	22x920mm	5035048096857
DT60822-QZ	24x340mm	5035048096864
DT60823-QZ	24x540mm	5035048096871
DT60824-QZ	25x340mm	5035048096888
DT60825-QZ	25x540mm	5035048096895
DT60826-QZ	25x920mm	5035048096901
DT60827-QZ	26x340mm	5035048096918
DT60828-QZ	26x540mm	5035048096925
DT60829-QZ	28x380mm	5035048096932
DT60830-QZ	28x570mm	5035048096949
DT60831-QZ	28x670mm	5035048096956
DT60832-QZ	30x380mm	5035048096963
DT60833-QZ	30x570mm	5035048096970
DT60834-QZ	32x380mm	5035048096987
DT60835-QZ	32x570mm	5035048096994
DT60836-QZ	32x920mm	5035048097007
DT60837-QZ	35x380mm	5035048097014
DT60838-QZ	35x570mm	5035048097021
DT60839-QZ	35x670mm	5035048097038
DT60840-QZ	35x380mm	5035048097045
DT60842-QZ	38x570mm	5035048097069
DT60844-QZ	40x380mm	5035048097083
DT60845-QZ	40x570mm	5035048097090
DT60846-QZ	40x920mm	5035048097106
DT60847-QZ	42x570mm	5035048097113

 FABRICADO NA ALEMANIA



### CARACTERÍSTICAS

- Máxima durabilidad en hormigón duro.
- Aumento del tamaño del carburo y optimización del diseño de la punta.
- Espiral de 4 estrías que maximiza la eliminación de residuos para una perforación rápida.

### DESCRIÇÃO

- Para uso con martillos electroneumaticos SDS MAX (tipo F, G o Y de Hilti) para orificios de anclaje, fijacion o paso en mampostería, hormigon, ladrillos y bloques



## COROAS PERCUTORAS DE ALTO DESEMPENHO SDS-MAX®

### CARACTERÍSTICAS

- Para colocação de tubos de esgoto, água, aquecimento, interruptores, caixas de junção ou distribuição.

### APLICAÇÕES

- Para utilização com coroas percutoras ligeiras. Devem ser usadas com brocas piloto.



## ADAPTADORES PARA COROAS PERCUTORAS DE ALTO DESEMPENHO SDS-MAX®

REFERÊNCIA	DESCRIÇÃO	CÓDIGO DE BARRAS	
DT6761-QZ	50 x 107 mm	5035048013731	
DT6762-QZ	68 x 107 mm	5035048013748	
DT6763-QZ	80 x 107 mm	5035048013755	
DT6764-QZ	90 x 107 mm	5035048013762	
DT6765-QZ	100 x 107 mm	5035048013779	

REFERÊNCIA	DESCRIÇÃO	CÓDIGO DE BARRAS	
DT6770-QZ	180 mm (SDS-Max)	5035048013793	
DT6771-QZ	400 mm (SDS-Max)	5035048013809	
DT6772-QZ	155 mm (Broca Piloto)	5035048013816	
DT6773-QZ	280 mm (Extensão)	5035048013823	
DT6785-QZ	185 mm (Broca Piloto)	5035048013908	

## CINZÉIS E PONTEIROS

### CINZÉIS E PONTEIROS SDS-PLUS®

Embalagem Individual

REFERÊNCIA	DESCRIÇÃO	CÓDIGO DE BARRAS	
DT6801-QZ	Ponteiro SDS-Plus 250mm	5011402371426	
DT6802-QZ	Cinzel plano SDS-Plus 20x250mm	5011402371433	
DT6803-QZ	Cinzel plano SDS-Plus 40x250mm	5011402371440	
DT6804-QZ	Cinzel com batente de profundidade SDS-Plus 22x250mm	5011402371457	
DT6805-QZ	Goiva SDS-Plus 22x250mm	5011402371464	
DT6806-QZ	Cinzel plano para azulejo SDS-Plus 40x250mm	5011402371471	
DT6810-QZ	Cinzel com dentes TCT SDS-Plus 32x200mm	5035048014301	



### CARACTERÍSTICAS

- Para trabalhos pesados de cinzelagem, abertura de canais e demolição em betão e pedra.

### APLICAÇÕES

- Utilizados em cinzelados ligeiros ou remoção de azulejos. Usar em martelos com paragem de rotação.

### CINZÉIS E PONTEIROS SDS-PLUS®

Conjuntos

REFERÊNCIA	DESCRIÇÃO	CÓDIGO DE BARRAS	
DT60330-QZ	Conjunto SDS-Plus: 1 Ponteiro 250mm + 2 Cinzéis planos 20x250mm / 40x250mm	5035048099957	

### CINZÉIS E PONTEIROS SDS-MAX®

Embalagem Individual

REFERÊNCIA	DESCRIÇÃO	CÓDIGO DE BARRAS	
DT8087-QZ	Ponteiro SDS-Max 600mm	5035048061411	
DT8088-QZ	Cinzel Plano SDS-Max 25x600mm	5035048061428	
DT6824-QZ	Cinzel plano SDS-Max 50x400mm	5011402378128	
DT6826-QZ	Goiva SDS-Max 26x300mm	5011402378098	
DT6834-QZ	Cinzel plano para azulejo SDS-Max 80x300mm	5035048034231	
DT6837-QZ	Cinzel com dentes TCT SDS-Max 38x280mm	5035048034248	
DT6838-QZ	Bujarda SDS-Max 35x200mm	5035048034255	
DT8090-QZ	Pá SDS-Max 110x400mm	5035048034514	
DT8091-QZ	Escoproc para cortar asfalto SDS-Max 90x400mm	5035048034521	



### CARACTERÍSTICAS

- Para cinzelagem, abertura de roços e trabalhos de demolição em betão, pedra (dureza média), remoção de azulejos, tijoleira e reboco



## CINZÉIS E PONTEIROS SDS-MAX® DE ALTO DESEMPENHO

Embalagem Individual

### CARACTERÍSTICAS

• Tecnologia de fundição mantém as características naturais do metal garantindo cinzeis com maior durabilidade.



REFERÊNCIA	DESCRIÇÃO	CÓDIGO DE BARRAS	
DT60701-QZ	Ponteiro SDS-Max 280mm	5035048538333	
DT60702-QZ	Ponteiro SDS-Max 400mm	5035048538340	
DT60703-QZ	Cinzel plano SDS-Max 25x280mm	5035048538364	
DT60704-QZ	Cinzel plano SDS-Max	5035048538388	
DT60705-QZ	Cinzel plano SDS-Max	5035048538395	

## CINZÉIS E PONTEIROS XLR®

Embalagem Individual



REFERÊNCIA	DESCRIÇÃO	TIPO	CÓDIGO DE BARRAS	
DT6978-QZ	SDS-Plus 250mm XLR	Puntero	5035048083581	
DT6979-QZ	SDS-Plus 250x20mm XLR	Plano	5035048083598	
DT6984-QZ	SDS-Plus 200x40mm XLR	Pala ancha	5035048083604	
DT6888-QZ	SDS-Max 300mm XLR	Puntero	5035048082393	
DT6889-QZ	SDS-Max 400mm XLR	Puntero	5035048082409	
DT6811-QZ	SDS-Max 300x25mm XLR	Plano	5035048082423	
DT6812-QZ	SDS-Max 400x25mm XLR	Plano	5035048082430	
DT6818-QZ	SDS-Max 360x50mm XLR	Plano	5035048082447	
DT6953-QZ	Hex 19mm 400mm XLR	Puntero	5035048082461	
DT6958-QZ	Hex 19mm 400x25mm XLR	Plano	5035048082485	

## CINZÉIS HEXAGONAIS

Embalagem Individual

### CARACTERÍSTICAS

• Cinzeis com diâmetro de 30 mm para abertura de roços e trabalhos de demolição em betão, pedra (dureza média), remoção de azulejos, tijoleira e reboco.



REFERÊNCIA	DESCRIÇÃO	TIPO	CÓDIGO DE BARRAS	
DT6808-QZ	410 mm	Puntero	5035048083246	
DT6809-QZ	410 mm	Plano	5035048083253	



## CINZÉIS E PONTEIROS SDS-MAX®

Conjuntos

REFERÊNCIA	DESCRIÇÃO	CÓDIGO DE BARRAS	
SDSMAXSET-QZ	Conjunto de Ponteiros e Cinzeles SDS-Max	5035048061374	
SDSMAXSET2-QZ	Conjunto de Ponteiros e Cinzeles SDS-Max	5035048061381	



XLR Plano



XLR Ponteiro



XLR Pá larga

### CARACTERÍSTICAS

- Haste em aço temperado de alto grau, desenhado para uma ótima durabilidade em aplicações extremas.
- Aço totalmente endurecido, para conseguir uma alta resistência ao desgaste e um aumento da vida útil.
- Geometria inovadora de corte e ângulos agressivos para uma melhor extração do material durante toda a vida do cinzel

### APLICAÇÕES

- Para trabalhos pesados de cinzelado, canelado e demolição em betão/barras de reforço e pedra dura.

### CARACTERÍSTICAS

- Cinzeis com diâmetro de 19 mm para abertura de roços e trabalhos de demolição em betão, pedra (dureza média), remoção de azulejos, tijoleira e reboco.

REFERÊNCIA	DESCRIÇÃO	TIPO	CÓDIGO DE BARRAS	
DT6940-QZ	400 mm	Puntero	5035048025031	
DT6941-QZ	600 mm	Puntero	5035048025048	
DT6942-QZ	25 x 400 mm	Plano	5035048025055	
DT6943-QZ	25 x 600 mm	Plano	5035048025062	
DT6944-QZ	60 x 300 mm	Pala ancha	5035048025079	
DT6945-QZ	60 x 450 mm	Pala ancha	5035048025086	

### CARACTERÍSTICAS

- Cinzeis com diâmetro de 28 mm para abertura de roços e trabalhos de demolição em betão, pedra (dureza média), remoção de azulejos, tijoleira e reboco.

REFERÊNCIA	DESCRIÇÃO	TIPO	CÓDIGO DE BARRAS	
DT6927-QZ	500 mm	Puntero	5035048070505	
DT6928-QZ	500 x 125 mm	Pala de tierra	5035048070512	
DT6929-QZ	500 x 36 mm	Plano	5035048070529	
DT6932-QZ	500 x 76 mm	Pala ancha	5035048070536	
DT6934-QZ	500 x 110 mm	Corte de Asfalto	5035048070550	

## FURAÇÃO EM METAL

### BROCAS HSS-G EXTREME2®

Embalagem Individual

#### CARACTERÍSTICAS

- Maior velocidade de furação - até 4 x mais rápida que uma broca HSS - standard.
- Maior durabilidade - 50% mais forte que uma broca HSS - standard.
- Furos mais limpos e precisos. Isentos de rebarbas.
- Corpo fresado de design inovador evita a possibilidade de quebra.
- Haste com 3 faces para evitar o resvalar dentro da bucha do berbequim (diâmetros > 5,0mm).
- Revestimento a óxido de ferro evita o sobreaquecimento e aumenta a durabilidade espiral.
- A haste antideslizante com 3 faces planas impede o deslizamento da broca na bucha.

#### APLICAÇÕES

- Adequada para perfuração portátil de aço, ligado ou não, até 900 N/mm<sup>2</sup>.
- Para perfuração de chapa ou materiais finos (adequada para madeira e plásticos).

REFERÊNCIA	DESCRIÇÃO	U.E	CÓDIGO DE BARRAS
DT5034-QZ	1x34mm	2	5035048034767
DT5035-QZ	1.5x40mm	2	5035048034774
DT5036-QZ	2x49mm	2	5035048034781
DT5037-QZ	2.5x57mm	2	5035048034798
DT5038-QZ	3x61mm	2	5035048034804
DT5039-QZ	3.2x65mm	2	5035048034811
DT5040-QZ	3.3x65mm	2	5035048034828
DT5041-QZ	3.5x70mm	2	5035048034835
DT5042-QZ	4x75mm	2	5035048034842
DT5043-QZ	4.2x75mm	1	5035048034859
DT5044-QZ	4.5x80mm	1	5035048034866
DT5045-QZ	4.8x86mm	1	5035048034873
DT5046-QZ	5x86mm	1	5035048034880
DT5047-QZ	5.5x93mm	1	5035048034897
DT5048-QZ	6x93mm	1	5035048034903
DT5049-QZ	6.5x101mm	1	5035048034910
DT5050-QZ	7x109mm	1	5035048034927
DT5051-QZ	7.5x109mm	1	5035048034934
DT5052-QZ	8x117mm	1	5035048034941
DT5053-QZ	8.5x117mm	1	5035048034958
DT5054-QZ	9x125mm	1	5035048034965
DT5055-QZ	9.5x125mm	1	5035048034972
DT5056-QZ	10x133mm	1	5035048034989
DT5057-QZ	10.5x133mm	1	5035048034996
DT5058-QZ	11x142mm	1	5035048052006
DT5059-QZ	11.5x142mm	1	5035048052013
DT5060-QZ	12x151mm	1	5035048052020
DT5061-QZ	12.5x151mm	1	5035048052037
DT5062-QZ	13x151mm	1	5035048052044

### BROCAS HSS-G EXTREME2®

Conjuntos

REFERÊNCIA	DESCRIÇÃO	U.E	CÓDIGO DE BARRAS
DT70710-QZ	Tough Case pequena em blister com 13 brocas para metal Extreme 2, Ø 1 - 7 mm	13	5035048503805
DT7926-XJ	Tough Case grande com 29 brocas para metal Extreme 2, Ø 1 - 13mm	29	5035048060285



Ponta guia disponível a partir de diâmetros maiores a 4,8 mm.

### BROCAS HSS-G EXTREME2®

Embalagem industrial (10 Brocas)

REFERÊNCIA	DESCRIÇÃO	CÓDIGO DE BARRAS
DT5535-QZ	1x34mm	5035048052051
DT5536-QZ	1.5x40mm	5035048052068
DT5537-QZ	2x49mm	5035048052075
DT5538-QZ	2.5x57mm	5035048052082
DT5539-QZ	3x61mm	5035048052099
DT5540-QZ	3.2x65mm	5035048052105
DT5541-QZ	3.3x65mm	5035048052112
DT5542-QZ	3.5x70mm	5035048052129
DT5543-QZ	4x75mm	5035048052136
DT5544-QZ	4.2x75mm	5035048052143
DT5545-QZ	4.5x80mm	5035048052150
DT5546-QZ	4.8x86mm	5035048052167
DT5547-QZ	5x86mm	5035048052174
DT5548-QZ	5.5x93mm	5035048052181
DT5549-QZ	6x93mm	5035048052198
DT5550-QZ	6.5x101mm	5035048052204
DT5551-QZ	7x109mm	5035048052211
DT5552-QZ	7.5x109mm	5035048052228
DT5553-QZ	8x117mm	5035048052235
DT5554-QZ	8.5x117mm	5035048052242
DT5555-QZ	9x125mm	5035048052259
DT5556-QZ	9.5x125mm	5035048052266
DT5557-QZ	10x133mm	5035048052273
DT5558-QZ	10.5x133mm	5035048052280
DT5559-QZ	11x142mm	5035048052297
DT5560-QZ	11.5x142mm	5035048052303
DT5561-QZ	12x151mm	5035048052310
DT5562-QZ	12.5x151mm	5035048052327
DT5563-QZ	13x151mm	5035048052334

## BROCAS DE COBALTO HSS-CO EXTREME®

Embalagem Individual

REFERÊNCIA	DESCRIÇÃO	U.E	CÓDIGO DE BARRAS
DT4958-QZ	1.0x34mm	2	5035048535073
DT4959-QZ	1.5x40mm	2	5035048535080
DT4900-QZ	2x49mm	2	5035048094648
DT4901-QZ	2.5x57mm	2	5035048094655
DT4902-QZ	3x61mm	2	5035048094662
DT4903-QZ	3.5x70mm	2	5035048094679
DT4904-QZ	4x75mm	2	5035048094686
DT4905-QZ	4.5x80mm	1	5035048094693
DT4906-QZ	5x86mm	1	5035048094709
DT4907-QZ	5.5x93mm	1	5035048094716
DT4908-QZ	6x93mm	1	5035048094723
DT4909-QZ	6.5x101mm	1	5035048094730
DT4911-QZ	7x109mm	1	5035048094747
DT4912-QZ	8x117mm	1	5035048094754
DT4963-QZ	8.5x117mm	1	5035048535141
DT4913-QZ	9x125mm	1	5035048094761
DT4914-QZ	10x133mm	1	5035048094778
DT4916-QZ	12x151mm	1	5035048094792

## BROCAS DIN338 DE ALTO DESEMPENHO

Embalagem Individual

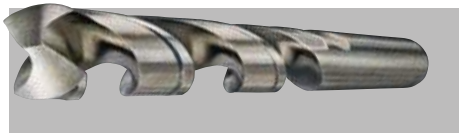

### CARACTERÍSTICAS

- Fresagem de precisão para garantir uma maior velocidade de furação, maior durabilidade e excelente concentricidade.
- Fresada a partir de uma peça sólida com espiral do tipo N e ponta de precisão a 118°.
- Tolerância h8 do diâmetro.
- Brocas de diâmetro acima de 13mm (1/2") possuem o encabadouro rebaixado a 12,7mm.

### APLICAÇÕES

- Ideais para a furação de aço com berbequins portáteis ou engenhos de furar em aço, ferro, ferro forjado, bronze, níquel e outras ligas até 900N/mm<sup>2</sup>.

REFERÊNCIA	DESCRIÇÃO	U.E	CÓDIGO DE BARRAS
DT5202-QZ	1.5x40mm	2	5011402373451
DT5203-QZ	2x49mm	2	5011402373475
DT5204-QZ	2.5x57mm	2	5011402373499
DT5205-QZ	3x61mm	2	5011402373512
DT5206-QZ	3.2x65mm	2	5011402373536
DT5208-QZ	3.5x70mm	2	5011402373574
DT5209-QZ	4x75mm	2	5011402373598



### CARACTERÍSTICAS

- Furação mais rápida – até 4x mais rápida que as brocas HSS-R.
- Maior durabilidade – até 50% mais resistentes que as brocas standard HSS-R.
- Furos limpos, precisos graças às espirais de corte de design espiral.
- Núcleo maximizado reduz a quebra."

### APLICAÇÕES

- Ideais para furação de aço com berbequins portáteis ou engenhos de furar em aço ou outros metais com tensão superior a 1100N/ mm<sup>2</sup>: bronze, soldaduras, aço inox, e aços reforçados com cromo e níquel.

## BROCAS DE COBALTO HSS-CO EXTREME®

Conjuntos

REFERÊNCIA	DESCRIÇÃO	U.E	CÓDIGO DE BARRAS
DT4956-QZ	Cassete con 6 brocas Ø 2 - 6, 8mm	6	5035048535059
DT4968-QZ	Tough Case pequena con 13 brocas Ø 1 - 7 mm	13	5035048542811

REFERÊNCIA	DESCRIÇÃO	U.E	CÓDIGO DE BARRAS
DT5211-QZ	4.2x75mm	1	5011402373635
DT5212-QZ	4.5x80mm	1	5011402373659
DT5213-QZ	4.8x86mm	1	5011402373673
DT5214-QZ	5x86mm	1	5011402373697
DT5215-QZ	5.5x93mm	1	5011402373710
DT5216-QZ	6x93mm	1	5011402373734
DT5217-QZ	6.5x101mm	1	5011402373758
DT5218-QZ	7x109mm	1	5011402373772
DT5219-QZ	8x117mm	1	5011402373796
DT5220-QZ	8.5x117mm	1	5011402373819
DT5221-QZ	9x125mm	1	5011402373833
DT5222-QZ	10x133mm	1	5011402373857
DT5224-QZ	11x142mm	1	5011402373895
DT5226-QZ	12x151mm	1	5011402373932
DT5227-QZ	13x151mm	1	5011402373956
DT5228-QZ	14x160mm	1	5011402373970
DT5229-QZ	15x169mm	1	5011402373994
DT5230-QZ	16x178mm	1	5011402374014

## BROCAS DIN338 DE ALTO DESEMPENHO

### Conjuntos

REFERÊNCIA	DESCRIÇÃO	U.E	CÓDIGO DE BARRAS
DT5921-QZ	Conjunto de 10 brocas para metal HSS-G DIN 338 em caixa plástica Ø 1,2,3,4,5,6,7,8,9,10mm	1	5011402374137
DT5922-QZ	Conjunto de 13 brocas para metal HSS-G DIN 338 em caixa plástica Ø 1.5,2,2.5,3,2,3,3.5,4,4.5,5x2,5,5,6,6.5mm	1	5011402374151
DT5923-QZ	Tough Case grande com 19 brocas para metal HSS-G DIN 338 Ø 1 - 10mm	1	5011402374175
DT5929-QZ	Tough Case grande com 29 brocas para metal HSS-G DIN 338 Ø 1 - 13mm	1	5035048077429

## BROCAS EXTREME® IMPACT™ HSS-TIN

### Embalagem Individual

#### CARACTERÍSTICAS

- Gama completa de brocas para metal projectadas e optimizadas para uso com aparafusadoras de impacto
- Design de apenas 1 peça, ângulo optimizado da espiral e processo de endurecimento que garante extrema durabilidade em aplicações com aparafusadoras de impacto

#### APLICAÇÕES

- Perfuração em metal, alumínio e plástico.

REFERÊNCIA	DESCRIÇÃO	CÓDIGO DE BARRAS
DT50000-QZ	3x64mm	5035048535684
DT50001-QZ	3,2x67mm	5035048535691
DT50002-QZ	3,5x70mm	5035048535714
DT50003-QZ	4x71mm	5035048535721



DT50004-QZ	4,2x71mm	5035048535738
DT50005-QZ	4,5x75mm	5035048535745
DT50006-QZ	4,8x76mm	5035048535769
DT50007-QZ	5x78mm	5035048535776
DT50008-QZ	5,5x78mm	5035048535783
DT50009-QZ	6x80mm	5035048535790
DT50011-QZ	7x89mm	5035048535820
DT50013-QZ	8x102mm	5035048535844
DT50016-QZ	10x102mm	5035048535882
DT50017-QZ	11x102mm	5035048535905
DT50018-QZ	12x102mm	5035048535912

## BROCAS EXTREME® IMPACT™ HSS-TIN

### Conjuntos

REFERÊNCIA	DESCRIÇÃO	U.E	CÓDIGO DE BARRAS
DT50050-QZ	Conjunto de 10 brocas de impacto TITANIUM Ø 3,3,2,3,5,4,4,5,5,6,8,10,12mm	10	5035048536810

## BROCAS CÓNICAS EXTREME® IMPACT™

### Embalagem Individual



DT5030-QZ

#### CARACTERÍSTICAS

- Para furação e alargamento de furos de 4mm até 34mm.
- Impacto: de 47mm até 25mm.

REFERÊNCIA	DESCRIÇÃO	CÓDIGO DE BARRAS
DT5026-QZ	4 - 12 mm	5035048077276
DT5027-QZ	6 - 18 mm	5035048077283
DT5030-QZ	14 - 25 mm	5035048077290
DT5031-QZ	20 - 34 mm	5035048077306

## FRESAS ANULARES PARA COLUNA MAGNÉTICA

#### CARACTERÍSTICAS

- Fresas anulares fabricadas com Aço HSS para garantir uma máxima durabilidade.



REFERÊNCIA	DESCRIÇÃO	CÓDIGO DE BARRAS
DT8401-XJ	16 mm Ø	5035048098790
DT8403-XJ	20 mm Ø	5035048098813
DT8406-XJ	26 mm Ø	5035048098844



## FURAÇÃO EM MADEIRA

### BROCAS STANDARD COM PONTA CENTRADORA

Embalagem Individual

REFERÊNCIA	DESCRIÇÃO	CÓDIGO DE BARRAS	
DT4503-QZ	3x70mm	5011402385553	
DT4504-QZ	4x80mm	5011402385560	
DT4505-QZ	5x90mm	5011402385577	
DT4506-QZ	6x100mm	5011402385584	
DT4507-QZ	7x110mm	5011402385591	
DT4508-QZ	8x120mm	5011402385607	
DT4509-QZ	9x130mm	5011402385614	
DT4510-QZ	10x133mm	5011402385621	
DT4511-QZ	11x150mm	5011402385638	
DT4512-QZ	12x155mm	5011402385645	
DT4513-QZ	13x155mm	5011402385652	
DT4514-QZ	14x160mm	5011402385669	
DT4516-QZ	16x165mm	5011402385683	
DT4518-QZ	18x200mm	5011402385690	
DT4520-QZ	20x200mm	5011402385706	

### BROCAS ESTÁNDAR COM PONTA CENTRADORA

Conjuntos

REFERÊNCIA	DESCRIÇÃO	CÓDIGO DE BARRAS	
DT4535-QZ	Cassete plástico con 5 brocas: Ø 4,5,6,8,10mm	5011402385713	

### BROCAS PUA EXTREME® IMPACT™

Embalagem Individual



REFERÊNCIA	DESCRIÇÃO	CÓDIGO DE BARRAS	
DT4762-QZ	10x152mm	5035048072950	
DT4763-QZ	12x152mm	5035048072967	
DT4765-QZ	14x152mm	5035048072981	
DT4766-QZ	16x152mm	5035048072998	
DT4767-QZ	18x152mm	5035048073001	
DT4768-QZ	20x152mm	5035048073018	
DT4769-QZ	22x152mm	5035048073025	
DT4770-QZ	24x152mm	5035048073032	
DT4771-QZ	25x152mm	5035048073049	



#### CARACTERÍSTICAS

- Fabricado com liga de aço e cromo- vanadium.
  - Ponta de centrar e cortantes laterais (tipo B) para furos limpos e precisos.
- #### APLICAÇÕES
- Ideal para a furação de folheados, aglomerados e todos os tipos de madeira natural.
  - Normalmente são usadas para molduras e perfurações para colocação de parafusos em madeira.

### BROCAS PARA COFRAGEM

Embalagem Individual

#### APLICAÇÕES

- Para uma furação rápida e precisa em madeira.

REFERÊNCIA	DESCRIÇÃO	CÓDIGO DE BARRAS	
DT4871-QZ	8x600mm	5035048014042	
DT4872-QZ	10x600mm	5035048014059	
DT4873-QZ	12x600mm	5035048014066	
DT4874-QZ	16x600mm	5035048014073	
DT4875-QZ	18x600mm	5035048014080	
DT4876-QZ	20x600mm	5035048014097	
DT4877-QZ	22x600mm	5035048014103	

#### CARACTERÍSTICAS

- Haste mais resistente para maior durabilidade
- Arestas de corte chanfradas para uma furação mais rápida e limpa
- Ponto central fresado com precisão e design otimizado para uma penetração mais fácil no material e maior velocidade.

#### APLICAÇÕES

- Furação rápida em madeira.
- Ideal para madeira natural, aglomerados e outros materiais.
- Ideal para abertura de furos para dobradiças ou passagem de tubos.

DT4772-QZ	26x152mm	5035048073056	
DT4773-QZ	28x152mm	5035048073063	
DT4774-QZ	30x152mm	5035048073070	
DT4775-QZ	32x152mm	5035048073087	
DT4776-QZ	35x152mm	5035048073094	
DT4777-QZ	38x152mm	5035048073100	
DT4778-QZ	40x152mm	5035048073117	
DT4849-QZ	Extensión - 300mm	5035048058923	

## BROCAS HELICOIDAIS

Embalagem Individual



### CARACTERÍSTICAS

- Ponta guia com rosca para ajudar à precisão
- Cortantes laterais garantem furos limpos com menos aparas
- Espiral "Lewis" permite uma fácil remoção do material e uma furação rápida

### APLICAÇÕES

- Abertura de furos limpos e precisos através de travessas, vigas, portas

REFERÊNCIA	DESCRIÇÃO	CÓDIGO DE BARRAS	
DT4600-QZ	6x200mm	5011402385720	
DT4602-QZ	8x200mm	5011402385737	
DT4604-QZ	10x200mm	5011402385744	
DT4606-QZ	12x200mm	5011402385751	
DT4608-QZ	14x200mm	5011402385768	
DT4610-QZ	16x200mm	5011402385775	
DT4612-QZ	18x200mm	5011402385782	
DT4614-QZ	20x200mm	5011402385799	
DT4615-QZ	22x200mm	5011402385805	
DT4616-QZ	24x200mm	5011402385812	
DT4618-QZ	26x200mm	5011402385829	
DT4620-QZ	30x200mm	5011402385843	

## BROCAS AUTOOPERFORANTES

Embalagem Individual

### CARACTERÍSTICAS

- Cortantes da espiral 2 x mais afiadas para uma furação extremamente rápida em madeira.
- Rápida penetração no material. Design da haste garante excelente retenção na bucha.

### APLICAÇÕES

- Para uma furação rápida e precisa em madeira.

REFERÊNCIA	DESCRIÇÃO	CÓDIGO DE BARRAS	
DT4575-QZ	Ø 25 mm	5035048072004	
DT4576-QZ	Ø 28 mm	5035048072011	
DT4577-QZ	Ø 32 mm	5035048072028	
DT4578-QZ	Ø 35 mm	5035048072035	
DT4579-QZ	Ø 38 mm	5035048072042	
DT4580-QZ	Ø 41 mm	5035048072059	
DT4581-QZ	Ø 45 mm	5035048072066	
DT4582-QZ	Ø 51 mm	5035048072073	
DT4583-QZ	Ø 54 mm	5035048072080	
DT4584-QZ	Ø 57 mm	5035048072097	
DT4585-QZ	Ø 65 mm	5035048072103	
DT4586-QZ	Ø 68 mm	5035048072110	
DT4587-QZ	Ø 74 mm	5035048072127	
DT4588-QZ	Ø 76 mm	5035048072134	
DT4589-QZ	Ø 92 mm	5035048072141	
DT4590-QZ	Ø 117 mm	5035048072158	
DT4592-QZ	Extensor 140 mm	5035048072172	



## BROCAS DE TCT PARA DOBRADIÇAS



### CARACTERÍSTICAS

- Com pastilhas de carbono-tungstênio para que a base do furo fique plana.
- Haste Hexagonal permite uma fácil fixação da broca à bucha.

### APLICAÇÕES

- Abertura de caixas para dobradiças

REFERÊNCIA	DESCRIÇÃO	CÓDIGO DE BARRAS	
DT4541-QZ	Ø 26 mm	5011402386161	
DT4543-QZ	Ø 35 mm	5011402386185	

## ACESSÓRIOS PARA BERBEQUINS

### BUCHAS COM CHAVE

Embalagem Individual

	REFERÊNCIA	DESCRIÇÃO	CAPACIDADE DEL PORTABROCAS	CÓDIGO DE BARRAS	
	DT7012-QZ	Bucha de cremalheira 13mm 1/2" x 20 UNF	1.5-13 mm 1/2" x 20UNF	5011402371389	



### BUCHAS SEM CHAVE

Embalagem Individual

	REFERÊNCIA	DESCRIÇÃO	CAPACIDADE DEL PORTABROCAS	CÓDIGO DE BARRAS	
	DT7040-QZ	Bucha de aperto rápido 10mm 3/8" x 24 UNF, 2 mangas, plástico	10mm 3/8" x 24 UNF	5035048060209	
	DT7002-QZ	Bucha de aperto rápido 13mm 1/2" x 20 UNF, 2 mangas, plástico	13 mm 1/2" x 20 UNF	5011402371365	
	DT7043-QZ	Bucha de aperto rápido 13mm 1/2" x 20 UNF, 2 mangas, metal	13 mm 1/2" x 20 UNF	5035048060230	
	DT7044-QZ	Bucha de aperto rápido 13mm 1/2" x 20 UNF, 2 mangas, metal com mordentes de carboneto	13mm 1/2" x 20 UNF	5035048060247	
	DT7045-QZ	Bucha de aperto rápido 13mm 1/2" x 20 UNF, 1 manga, metal	13mm 1/2" x 20 UNF	5035048060254	
	DT7046-QZ	Bucha de aperto rápido 13mm 1/2" x 20 UNF, 1 manga, metal com mordentes de carboneto	13mm 1/2" x 20 UNF	5035048060261	
	DT7025-QZ	Bucha de aperto rápido 13mm 1/2" x 20 UNF, 2 mangas, plástico com mordentes de carboneto	13mm 1/2" x 20 UNF	5035048061718	

## BUCHAS ESPECIAIS

Embalagem Individual

	REFERÊNCIA	DESCRIÇÃO	CAPACIDADE DEL PORTABROCAS	CÓDIGO DE BARRAS	
	DT7005-QZ	Bucha com chave 13mm 1/2" x 20UNF + adaptador SDS-Plus	1.5-13 mm 1/2" x 20UNF	5035048060278	
	DT7017-QZ	Bucha de substituição rápida plástica de 2 anéis para martelos 2 e 4 Kg (D25104K)	1.5 x 13 mm	5035048061695	
	DT7018-QZ	Bucha de substituição rápida metal de 2 anéis para martelos 2 e 4 Kg (D25104K)	1.5 x 13 mm	5035048061701	

## ADAPTADOR SDS-PLUS®

REFERÊNCIA	DESCRIÇÃO	CÓDIGO DE BARRAS	
DT6830-QZ	Adaptador de SDS-Max a SDS-Plus	5011402378135	
DT7021-QZ	Chave para bucha de 10 mm e 13 mm (S2)	5011402371396	
DT7030-QZ	Adaptador SDS-Plus para bucha 1/2" x 20 UNF	5011402371419	



### CARACTERÍSTICAS

- Gama de adaptadores SDS-PLUS de alta qualidade.

### APLICAÇÕES

- Permite utilização de brocas de encabadouro redondo em martelos sds plus. Utilização apenas no modo sem percussão

## MISTURADORES

### CARACTERÍSTICAS

- Acessório para mistura. Permite adaptação a berbequins com bucha de 13mm.
- Versão M14 também disponível.



REFERÊNCIA	DESCRIÇÃO	CÓDIGO DE BARRAS	
DT4951-QZ	120x600mm	5035048027219	
DT4952-QZ	120x600mm	5035048011300	



## COROAS

### COROAS BI-METAL

Embalagem Individual



MADEIRA

ALUMÍNIO

AÇO INOXIDÁVEL

#### CARACTERÍSTICAS

- Coroas projectadas para utilização profissional nas aplicações standard.
- Dentes de passo variável, produzidas em aço rápido de grande dureza

#### APLICAÇÕES

- Ideal para abrir furos de grandes dimensões em aço inox, bronze, cobre, alumínio, madeira, plástico ou outros materiais compostos.



REFERÊNCIA	DESCRIÇÃO	CÓDIGO DE BARRAS
DT83014-QZ	Ø 14mm	5035048090152
DT83016-QZ	Ø 16mm	5035048090169
DT83019-QZ	Ø 19mm	5035048090183
DT83020-QZ	Ø 20mm	5035048090190
DT83022-QZ	Ø 22mm	5035048090213
DT83025-QZ	Ø 25mm	5035048090237
DT83029-QZ	Ø 29mm	5035048090251
DT83032-QZ	Ø 32mm	5035048090275
DT83035-QZ	Ø 35mm	5035048090299
DT83038-QZ	Ø 38mm	5035048090312
DT83041-QZ	Ø 41mm	5035048090336
DT83044-QZ	Ø 44mm	5035048090350
DT83048-QZ	Ø 48mm	5035048090374
DT83051-QZ	Ø 51mm	5035048090381

REFERÊNCIA	DESCRIÇÃO	CÓDIGO DE BARRAS
DT83054-QZ	Ø 54mm	5035048090404
DT83057-QZ	Ø 57mm	5035048090411
DT83060-QZ	Ø 60mm	5035048090428
DT83064-QZ	Ø 64mm	5035048090435
DT83067-QZ	Ø 67mm	5035048090459
DT83070-QZ	Ø 70mm	5035048090473
DT83073-QZ	Ø 73mm	5035048090480
DT83076-QZ	Ø 76mm	5035048090497
DT83079-QZ	Ø 79mm	5035048090503
DT83083-QZ	Ø 83mm	5035048090510
DT83086-QZ	Ø 86mm	5035048090527
DT83092-QZ	Ø 92mm	5035048090541
DT83102-QZ	Ø 102mm	5035048090572
DT83105-QZ	Ø 105mm	5035048090589
DT83108-QZ	Ø 108mm	5035048090596
DT83114-QZ	Ø 114mm	5035048090602
DT83121-QZ	Ø 121mm	5035048090619
DT83127-QZ	Ø 127mm	5035048090626
DT83140-QZ	Ø 140mm	5035048090633
DT83152-QZ	Ø 152mm	5035048090640

### COROAS BI-METAL

Conjuntos

REFERÊNCIA	DESCRIÇÃO	CÓDIGO DE BARRAS
DT83001-QZ	Conjunto de 13 peças de coroas bi-metal para uso general	5035048090657
DT83003-QZ	Conjunto de 11 peças de coroas bi-metal para electricista	5035048090671



**COROAS BI-METAL EXTREME®**

Embalagem Individual

**MAIOR INCLINAÇÃO DOS DENTES**

- Corte mais rápido e mais agressivo
- DESENHO MELHORADO DOS DENTES

- Maior durabilidade.

**DENTES MAIS RESISTENTES**

- Permitem fazer cortes mais rápidos.

**CARACTERÍSTICAS**

- Revestimento endurecido ToughCoat™ patentado que reduz o aquecimento da coroa aumentando a sua vida útil

**APLICAÇÕES**

- Ideal para abrir furos de grandes dimensões em aço inox, bronze, cobre, alumínio, madeira, plástico ou outros materiais compostos.

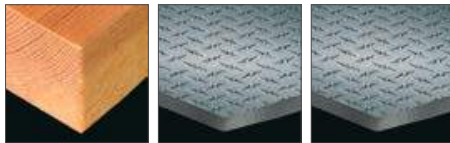

MADEIRA

ALUMÍNIO

AÇO INOXIDÁVEL

REFERÊNCIA	DESCRIÇÃO	CÓDIGO DE BARRAS
DT8114L-QZ	14mm	5035048090985
DT8116L-QZ	16mm	5035048088739
DT8119L-QZ	19mm	5035048088746
DT8120L-QZ	20mm	5035048088753
DT8122L-QZ	22mm	5035048088777
DT8125L-QZ	25mm	5035048088791
DT8129L-QZ	29mm	5035048088814

REFERÊNCIA	DESCRIÇÃO	CÓDIGO DE BARRAS
DT8132L-QZ	32mm	5035048088838
DT8135L-QZ	35mm	5035048088852
DT8138L-QZ	38mm	5035048088869
DT8141L-QZ	41mm	5035048088876
DT8144L-QZ	44mm	5035048088906
DT8148L-QZ	48mm	5035048088920
DT8151L-QZ	51mm	5035048088937
DT8154L-QZ	54mm	5035048088951
DT8157L-QZ	57mm	5035048088968
DT8160L-QZ	60mm	5035048088975
DT8164L-QZ	64mm	5035048088982
DT8167L-QZ	67mm	5035048089002
DT8170L-QZ	79mm	5035048089026
DT8173L-QZ	83mm	5035048089033
DT8176L-QZ	86mm	5035048089040
DT8179L-QZ	79mm	5035048089057
DT8183L-QZ	83mm	5035048089064
DT8186L-QZ	86mm	5035048089071
DT8192L-QZ	92mm	5035048089095
DT8202L-QZ	102mm	5035048089118
DT8205L-QZ	105mm	5035048089125
DT8208L-QZ	108mm	5035048089132
DT8214L-QZ	114mm	5035048089156
DT8221L-QZ	121mm	5035048089163
DT8227L-QZ	127mm	5035048089170
DT8240L-QZ	140mm	5035048089187
DT8252L-QZ	152mm	5035048089194

**COROAS BI-METAL EXTREME®**

Conjuntos

REFERÊNCIA	DESCRIÇÃO	CÓDIGO DE BARRAS
DT8273L-QZ	Conjunto de 11 peças de Coroas bi-metal EXTREME 2X. Coroas 16, 20, 25, 32, 35, 51, 64mm + 2 mandrils e 2 brocas piloto	5035048089224



## ACESSÓRIOS PARA COROAS DE CARBONETO



REFERÊNCIA	DESCRIÇÃO	CÓDIGO DE BARRAS	
DT8280-QZ	Broca piloto longa para coroa de carboneto	5035048012253	
DT8285-QZ	Broca piloto pequena para coroa de carboneto	5035048013939	
DT8281-QZ	Adaptador pequeno e broca para coroa de carboneto de 16 a 29mm de diâmetro	5035048012260	
DT8282-QZ	Mandril grande e broca piloto para coroa de carboneto de 32 a 152mm de diâmetro	5035048012277	
DT8283-QZ	Adaptador SDS-plus para coroa de carboneto de 16mm a 29mm de diâmetro	5035048012284	
DT8284-QZ	Adaptador SDS plus para coroa de carboneto de 32mm a 152mm de diâmetro	5035048012291	

## ADAPTADOR E ACESSÓRIOS PARA COROAS DE CARBONETO

REFERÊNCIA	DESCRIÇÃO	CÓDIGO DE BARRAS	
DT8286-QZ	Adaptador EXTREME DEWALT® mudança rápida de pequena dimensão para coroa de carboneto (sem pinos) 14mm - 30mm de diâmetro	5035048073377	
DT8288-QZ	Adaptador EXTREME DEWALT® mudança rápida de grande dimensão para coroa de carboneto (com pinos) 77mm - 153mm de diâmetro	5035048073391	
DT8101-QZ	Adaptador para coroas de 14 a 29mm. Para usar com berbequins de 10mm	5011402370474	
DT8102-QZ	Adaptador de mudança rápida para coroas de 32 a 210mm. Para usar com berbequins de 13mm para brocas de 32 a 152mm	5011402370481	
DT8108-QZ	Adaptador de mudança rápida com encabadouro SDS-plus para coroas de 32-210mm de diâmetro	5035048061329	
DT8109-QZ	Broca piloto Ø 6.35mm para coroas	5035048093467	



## COROAS DE IMPACTO

### CARACTERÍSTICAS

- Design de dentes otimizado para mais velocidade de corte e mais furos por carga de bateria.
- Design de fina parede para uma ótima eficiência no corte de materiais finos.
- Haste Hexagonais para todas as aparafusadoras e chaves de impacto.
- Corpo de uma só peça.

### APLICAÇÕES

- Ideal para furos em metais finos, plásticos e fibra de vidro.
- Para usar com todas as aparafusadoras e chaves de impacto



REFERÊNCIA	DESCRIÇÃO	CÓDIGO DE BARRAS	
DT8253-QZ	Ø 19 mm	5035048079959	
DT8254-QZ	Ø 22 mm	5035048079966	
DT8255-QZ	Ø 25 mm	5035048079973	
DT8256-QZ	Ø 29 mm	5035048079980	
DT8257-QZ	Ø 32 mm	5035048079997	
DT8258-QZ	Ø 35 mm	5035048080009	

## COROAS DE DIAMANTE PARA FURAR A SECO

ACOPLAMENTO 1/2,  
BSP (FEMEA) UNIVERSAL

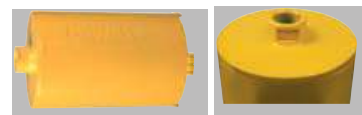

### CARACTERÍSTICAS

- Para perfuração a seco de grande diâmetro (mais de 100mm) em alvenaria e pedra.

REFERÊNCIA	ACOPLAMENTO	DIÂMETRO	LONGITUDE	CÓDIGO DE BARRAS	
DT3887-QZ	1/2" H	Ø 52 mm	150 mm	5035048070956	
DT3888-QZ	1/2" H	Ø 60 mm	150 mm	5035048070963	
DT3889-QZ	1/2" H	Ø 65 mm	150 mm	5035048070970	
DT3892-QZ	1/2" H	Ø 82mm	150 mm	5035048071007	
DT3894-QZ	1/2" H	Ø 107 mm	150 mm	5035048071021	
DT3896-QZ	1/2" H	Ø 127 mm	150 mm	5035048071045	

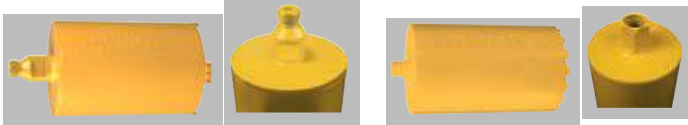

## COROAS DE DIAMANTE PARA FURAR A HÚMIDO

ACOPLAMENTO 1/2,  
BSP (MACHO) UNIVERSALACOPLAMENTO 1 1/4,  
UNC (FÊMEA) UNIVERSAL

REFERÊNCIA	ACOPLAMENTO	DIÂMETRO	LONGITU- DEE	CÓDIGO DE BARRAS
DT9760-QZ	1 1/4" H	Ø 52 mm	400 mm	5035048071694
DT9762-QZ	1 1/4" H	Ø 65 mm	400 mm	5035048071717
DT9764-QZ	1 1/4" H	Ø 78 mm	400 mm	5035048071731
DT9765-QZ	1 1/4" H	Ø 82 mm	400 mm	5035048071748

REFERÊNCIA	ACOPLAMENTO	DIÂMETRO	LONGITU- DEE	CÓDIGO DE BARRAS
DT9767-QZ	1 1/4" H	Ø 102 mm	400 mm	5035048071762
DT9769-QZ	1 1/4" H	Ø 112 mm	400 mm	5035048071786
DT9772-QZ	1 1/4" H	Ø 132 mm	400 mm	5035048071816
DT9773-QZ	1 1/4" H	Ø 152 mm	400 mm	5035048071823
DT9774-QZ	1 1/4" H	Ø 162 mm	400 mm	5035048071830
DT9777-QZ	1 1/4" H	Ø 200 mm	400 mm	5035048071861

## ACESSÓRIOS PARA COROAS DE DIAMANTE PARA FURAR

	REFERÊNCIA	CONVERSÃO DE ROSCA DESDE	CONVERSÃO DE ROSCA	LONGITUDEE - APLICACIÓN	CÓDIGO DE BARRAS
	DT3839-QZ	1 1/4" UNC Hembra	1 1/4" UNC Macho	300 mm - Húmedo	5035048071205
	DT3844-QZ	1/2" BSP Hembra	1/2" BSP Macho	150 mm - Seco	5035048071212
	DT3848-QZ	Broca piloto		200 mm - Seco	5035048071250

## ADAPTADORES - PERFURAÇÃO A SECO

CONVERSÃO DE ROSCA	ASPIRAÇÃO DE PÓ	SUPORE / EXTENSÃO	COROA
 1/2 MACHO D21580K-QS   1 1/4" MACHO D21583K-QS	 D215804 (D21580K)	 D215821 (D21580K)  D215831 (D21583K)	 1/2" HEMBRA

## ADAPTADORES - PERFURAÇÃO A HÚMIDO

CONVERSÃO DE ROSCA	SUPORE / EXTENSÃO	COROA
 1 1/4" MACHO D21583K-QS	 D215821 (D21580K)	 1 1/4" HEMBRA
 1/2" HEMBRA- 1 1/4" MACHO D21583K-QS	 DT3829 - 150mm DT3839 - 300mm	 1/2" BSP MACHO



## ACESSÓRIOS PARA APARAFUSAR

### PONTAS TORSION

#### CARACTERÍSTICAS

- Pontas de aparafusar profissionais de alta qualidade incluindo Torsão e Extreme DEWALT®
- A zona flexível de torsão absorve os picos de torque, reduzindo as quebras.
- Todas as pontas de aparafusar são fornecidas em embalagens de plástico reutilizáveis.

### POZIDRIV 25 mm

REFERÊNCIA	DESCRIÇÃO	U.E	CÓDIGO DE BARRAS
DT7211-QZ	Pz1	5	5035048012505
DT7212-QZ	Pz2	5	5035048012529
DT7218-QZ	Pz2	20	5035048012536
DT7213-QZ	Pz3	5	5035048012543

### POZIDRIV 50 mm

REFERÊNCIA	DESCRIÇÃO	U.E	CÓDIGO DE BARRAS
DT7225-QZ	Pz1	5	5035048013083
DT7226-QZ	Pz2	5	5035048013090
DT7227-QZ	Pz3	5	5035048013106

### PLANAS 25 mm

REFERÊNCIA	DESCRIÇÃO	U.E	CÓDIGO DE BARRAS
DT7107-QZ	6.5mm	5	5035048012451

### CUADRADAS 25 mm

REFERÊNCIA	DESCRIÇÃO	U.E	CÓDIGO DE BARRAS
DT7170-QZ	No.1	5	5035048013564
DT7171-QZ	No.2	5	5035048013571
DT7172-QZ	No.3	5	5035048013588

### PONTAS PARA APARAFUSAR EM GESSO

REFERÊNCIA	DESCRIÇÃO	CÓDIGO DE BARRAS
DT7520-QZ	Porta pontas magnético para Aparafusador de painel de Gesso DCF620	5035048092521
DT7300-QZ	Conjunto de 25 pontas para painel de gesso PR2 25mm	5035048092514
DT7205-QZ	Ponta 153mm para painel de gesso PR2	5035048091777
DT7206-QZ	Ponta 153mm para painel de gesso PR2 x 5	5035048091784

### PHILLIPS 25 mm

REFERÊNCIA	DESCRIÇÃO	U.E	CÓDIGO DE BARRAS
DT7231-QZ	Ph1	5	5035048012581
DT7237-QZ	Ph1	20	5035048012598
DT7232-QZ	Ph2	5	5035048012604
DT7238-QZ	Ph2	20	5035048012611
DT7233-QZ	Ph3	5	5035048012628

### PHILLIPS 50 mm

DT7245-QZ	Ph1	5	5035048013113
DT7246-QZ	Ph2	5	5035048013120

### TORX 25 mm

REFERÊNCIA	DESCRIÇÃO	U.E	CÓDIGO DE BARRAS
DT7253-QZ	T10	5	5035048012727
DT7254-QZ	T15	5	5035048012734
DT7265-QZ	T15	20	5035048012741
DT7255-QZ	T20	5	5035048012758
DT7266-QZ	T20	20	5035048012765
DT7256-QZ	T25	5	5035048012789
DT7267-QZ	T25	20	5035048012796
DT7258-QZ	T30	5	5035048012826
DT7268-QZ	T30	20	5035048012833
DT7259-QZ	T40	5	5035048012857

### TORX 70 mm

DT7291-QZ	T15	5	5035048013199
DT7292-QZ	T20	5	5035048013205
DT7293-QZ	T25	5	5035048013212
DT7296-QZ	T40	5	5035048013243

### PONTAS ESPECIALES 110 mm

REFERÊNCIA	DESCRIÇÃO	U.E	CÓDIGO DE BARRAS
DT7203-QZ	110 mm - Pz2	5	5035048013250
DT7204-QZ	110 mm - Ph2	5	5035048013267

## CHAVES DE CAIXA MAGNÉTICA

REFERÊNCIA	DESCRIÇÃO	U.E	CÓDIGO DE BARRAS
DT7415-QZ	6x50mm	1	5035048061473
DT7416-QZ	6x35mm	1	5035048061480
DT7401-QZ	7x50mm	1	5011402371181
DT7402-QZ	8x50mm	1	5011402371198
DT7403-QZ	10x50mm	1	5011402371204
DT7423-QZ	12x50mm	1	5035048077597
DT7404-QZ	13x50mm	1	5011402371211



## CHAVE DE CAIXA HEXAGONAL MAGNÉTICA DE LIMPEZA FÁCIL



REFERÊNCIA	DESCRIÇÃO	U.E	CÓDIGO DE BARRAS
DT7430-QZ	Ø 8mm	1	5035048085714
DT7440-QZ	Ø 10mm	1	5035048085721
DT7450-QZ	Ø 13mm	1	5035048085738
DT7460-QZ	Ø 8/10/13mm	3	5035048085776



## PONTAS EXTREME® IMPACT TORSION

### CARACTERÍSTICAS

- Encaixe Hex de alta durabilidade, desenhado para encaixar em todas as chaves de impacto
- Corpo totalmente Hex desenhado para aumentar força e vida
- Ponta otimizada, reduz o resvalar
- Corpo com tratamento de calor aumenta a durabilidade



**IMPACT  
TORSION**

**EXTREME®**

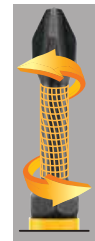

## TORX



REFERÊNCIA	TAMANHO	LONGITUDE	U.E	CÓDIGO DE BARRAS
DT7379T-QZ	T10	25 mm	5	5035048089231
DT7380T-QZ	T15	25 mm	5	5035048089248
DT7381T-QZ	T20	25 mm	5	5035048089255
DT7382T-QZ	T25	25 mm	5	5035048089262
DT7383T-QZ	T27	25 mm	5	5035048089279
DT7384T-QZ	T30	25 mm	5	5035048089286
DT7373-QZ	T40	25 mm	5	5035048090695
DT7393T-QZ	T10	50 mm	5	5035048089361
DT7394T-QZ	T15	50 mm	5	5035048089378
DT7395T-QZ	T20	50 mm	5	5035048089385
DT7396T-QZ	T25	50 mm	5	5035048089392
DT7397T-QZ	T27	50 mm	5	5035048089408
DT7398T-QZ	T30	50 mm	5	5035048089415
DT7399T-QZ	T40	50 mm	5	5035048089422

## PHILLIPS



REFERÊNCIA	TAMANHO	LONGITUDE	U.E	CÓDIGO DE BARRAS
DT7993T-QZ	PH1	25 mm	5	5035048089439
DT7994T-QZ	PH2	25 mm	5	5035048089446
DT7995T-QZ	PH3	25 mm	5	5035048089453
DT7997T-QZ	PH1	50 mm	5	5035048089460
DT7998T-QZ	PH2	50 mm	5	5035048089477
DT7999T-QZ	PH3	50 mm	5	5035048089484

## POZIDRIV



REFERÊNCIA	TAMANHO	LONGITUDE	U.E	CÓDIGO DE BARRAS
DT7386T-QZ	PZ1	25 mm	5	5035048089309
DT7387T-QZ	PZ2	25 mm	5	5035048089316
DT7388T-QZ	PZ3	25 mm	5	5035048089323
DT7390T-QZ	PZ1	50 mm	5	5035048089330
DT7391T-QZ	PZ2	50 mm	5	5035048089347
DT7392T-QZ	PZ3	50 mm	5	5035048089354

## ADAPTADORES



REFERÊNCIA	DESCRIÇÃO	CÓDIGO DE BARRAS
<b>DT7500-QZ</b>	Adaptador magnético de 60mm de comprimento	5011402371310
<b>DT7515-QZ</b>	Conector rápido de 60mm de comprimento	5035048013274
<b>DT7701-QZ</b>	Guia telescópica 9,5mm	5035048031995
<b>DT7702-QZ</b>	Guia telescópica 12mm	5035048032008

## ADAPTADORES EXTREME® IMPACT™



REFERÊNCIA	DESCRIÇÃO	CÓDIGO DE BARRAS
<b>DT7508-QZ</b>	Adaptador para chave de caixa de impacto de 1/2" a 1/4"	5035048082034
<b>DT7513T-QZ</b>	Adaptador com embraiagem de impacto com ponta Torção Ph2 25mm	5035048089804
<b>DT7512-QZ</b>	Adaptador quadrado de 1/4" Hexagonais a 1/2"	5035048083055

## SISTEMA DEWALT "FLIP & DRIVE"

Conjunto completo para furar e aparafusar com escareadores, pontas piloto e pontas de aparafusar.

REFERÊNCIA	DESCRIÇÃO	CÓDIGO DE BARRAS
<b>DT7600-XJ</b>	LONGITUDE completo Nº 6 (3mm)	5035048052365
<b>DT7601-XJ</b>	LONGITUDE completo Nº 8 (4mm)	5035048052372
<b>DT7602-XJ</b>	LONGITUDE completo Nº 10 (5mm)	5035048052389
<b>DT7603-XJ</b>	LONGITUDE completo Nº 12 (6mm)	5035048052396

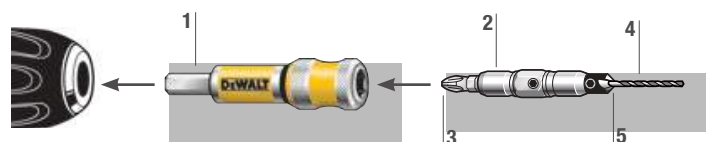

- 1 Adaptador de fácil utilização.
- 2 Suporte de posicionamento
- 3 Pontas piloto
- 4 Pontas para aparafusar.
- 5 Ferramenta auxiliar de perfuração

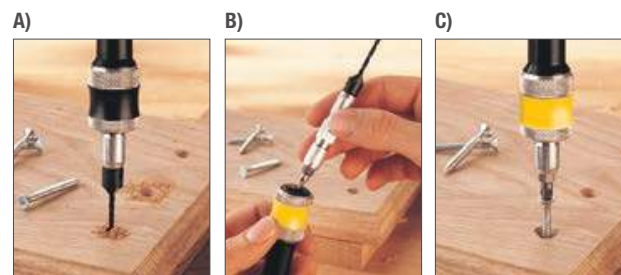

## SISTEMA DEWALT "FLIP & DRIVE"

Conjuntos

REFERÊNCIA	DESCRIÇÃO	CÓDIGO DE BARRAS
<b>DT7612-XJ</b>	Conjunto sistema "FLIP & DRIVE" completo	5035048031810

## ESCAREADOR COM BROCA PILOTO

REFERÊNCIA	DESCRIÇÃO	U.E	CÓDIGO DE BARRAS
<b>DT7604-XJ</b>	Broca piloto e escareador Nº 6	1	5035048052402
<b>DT7605-XJ</b>	Broca piloto e escareador Nº 8	1	5035048052419
<b>DT7606-XJ</b>	Broca piloto e escareador Nº 10	1	5035048031759
<b>DT7607-XJ</b>	Broca piloto e escareador Nº 12	1	5035048031766
<b>DT7608-XJ</b>	Broca Piloto Nº6	3	5035048031773
<b>DT7609-XJ</b>	Broca Piloto Nº8	3	5035048031780
<b>DT7610-XJ</b>	Broca Piloto Nº10	3	5035048031797



- A) Perfuração sem esforço.
- B) Rápida e fácil conexão entre perfuração e aparafusar.
- C) Aparafusar na mesma ação.

## CHAVE DE CAIXA DE IMPACTO 1/2"

### CHAVE DE CAIXA DE IMPACTO - PADRÃO

#### CARACTERÍSTICAS

- Padrão convexo de 6 pontos para maior durabilidade

#### APLICAÇÕES

- Chaves de impacto pneumáticas e de bateria.

REFERÊNCIA	DESCRIÇÃO	CÓDIGO DE BARRAS	
DT7530-QZ	Ø 12mm	5035048543160	
DT7532-QZ	Ø 14mm	5035048543184	
DT7533-QZ	Ø 15mm	5035048543191	
DT7535-QZ	Ø 17mm	5035048543238	
DT7536-QZ	Ø 18mm	5035048543245	
DT7537-QZ	Ø 19mm	5035048543269	
DT7538-QZ	Ø 20mm	5035048543276	
DT7540-QZ	Ø 22mm	5035048543313	
DT7541-QZ	Ø 24mm	5035048543320	

### CHAVE DE CAIXA DE IMPACTO - PROFUNDO

REFERÊNCIA	DESCRIÇÃO	CÓDIGO DE BARRAS	
DT7546-QZ	Ø 12mm	5035048543344	
DT7548-QZ	Ø 14mm	5035048543368	
DT7549-QZ	Ø 15mm	5035048543375	
DT7551-QZ	Ø 17mm	5035048543399	
DT7552-QZ	Ø 18mm	5035048543405	
DT7553-QZ	Ø 19mm	5035048543412	
DT7554-QZ	Ø 20mm	5035048543429	
DT7556-QZ	Ø 22mm	5035048543443	
DT7557-QZ	Ø 24mm	5035048543450	

## LÂMINAS PARA SERRAS CIRCULARES



### LÂMINAS PARA CONSTRUÇÃO

Serras circulares portáteis

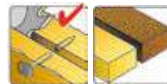

#### CARACTERÍSTICAS

- Ângulos de corte fresados com precisão para uma aresta de corte afiada e um corte mais rápido.
- Pastilha extra robusta "k20" e um apoio com design especial para maior durabilidade.
- Base fina em metal duro para uma qualidade profissional.

#### APLICAÇÕES

- Veja as descrições individuais para conhecer o encaixe nas serras, o tipo de material a que se destinam e o acabamento final resultante.

REFERÊNCIA	DESCRIÇÃO Diâmetro / Furo Dentes (mm)	TIPO DENTE	ÂNGULO	ESPESSURA	CÓDIGO DE BARRAS	
DT1930-QZ	150x20x 24D	ATB	20°	2.4 mm	5035048095478	
DT1931-QZ	160x20x 18D	ATB	20°	2.4 mm	5035048095485	
DT1932-QZ	160x20x 30D	ATB	10°	2.4 mm	5035048095492	
DT1933-QZ	165x20x 18D	ATB	20°	2.4 mm	5035048095508	
DT1936-QZ	165x30x 18D	ATB	20°	2.4 mm	5035048095539	
DT1938-QZ	184x16x 18D	ATB	20°	2.4 mm	5035048095553	
DT1940-QZ	184x16x 30D	ATB	10°	2.4 mm	5035048095577	
DT1941-QZ	184x30x 18D	ATB	20°	2.4 mm	5035048095584	
DT1942-QZ	184x30x 30D	ATB	10°	2.4 mm	5035048095591	
DT1943-QZ	190x30x 18D	ATB	20°	2.4 mm	5035048095607	
DT1945-QZ	190x30x 40D	ATB	10°	2.4 mm	5035048095621	
DT1946-QZ	136x30x 18D	ATB	20°	2.4 mm	5035048095638	
DT1954-QZ	235x30x 24D	ATB	20°	2.4 mm	5035048095713	
DT1955-QZ	235x30x 40D	ATB	10°	2.4 mm	5035048095720	

## EXTREME®

### LÂMINAS EXTREME® WORKSHOP

Serras circulares portáteis



#### CARACTERÍSTICAS

- Excelente acabamento com ranhuras de expansão cortados que reduz a vibração e o ruído.

- Corte preciso e constante

#### APLICAÇÕES

- Ideal para corte preciso com acabamento de alta qualidade em madeira dura e macias, madeira compensada, laminados, aglomerados e plástico

#### ACABAMENTO FINO E CORTE TRANSVERSAL

- Para cortes de qualidade em aglomerados, madeiras macias e duras



REFERÊNCIA	DESCRIÇÃO Diâmetro / Furo Dentes (mm)	TIPO DENTE	ÂNGULO	ESPESSURA	CÓDIGO DE BARRAS	
DT4064-QZ	190 x 30 x 40D	ATB	10°	2.6 mm	5035048057056	
DT4067-QZ	235 x 30 x 40D	ATB	10°	3.0 mm	5035048057087	

**APLICAÇÕES GERAIS**

• Para todas as aplicações de corte transversal e longitudinal em material, aglomerados, laminados e aglomerados de partículas.



DT4036-QZ



REFERÊNCIA	DESCRIÇÃO Diâmetro / Furo Dentes (mm)	TIPO DENTE	ÂNGULO	ESPESSURA	CÓDIGO DE BARRAS
<b>DT4033-QZ</b>	190 x 30 x 28D	ATB	10°	2.6 mm	5035048056851
<b>DT4036-QZ</b>	235 x 30 x 28D	ATB	25°	3.0 mm	5035048056882

• Ideal para corte de precisão

DT1090-QZ



REFERÊNCIA	DESCRIÇÃO Diâmetro / Furo Dentes (mm)	TIPO DENTE	ÂNGULO	ESPESSURA	CÓDIGO DE BARRAS
<b>DT1090-QZ*</b>	165 x 20 x 48D	ATB	5°	2.0 mm	5035048066416
<b>DT4057-QZ*</b>	165 x 20 x 40D	ATB	5°	2.0 mm	5035048056981
<b>DT4026-QZ</b>	165 x 20 x 24D	ATB	25°	2.6 mm	5035048056783
<b>DT4087-QZ</b>	165 x 20 x 48D	TCG	-5°	2.6 mm	5035048057186
<b>DT4063-QZ</b>	184 x 160 x 48D	ATB	-5°	2.6 mm	5035048057049

\* DT1090-QZ: Para ferramentas com fio

**ACABAMENTO FINO**

• Geometria do dente do tipo ATB, número elevado de dentes e ângulos de ataque trabalhados para um corte com excelente qualidade de acabamento

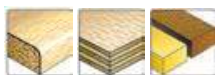

DT4094-QZ



REFERÊNCIA	DESCRIÇÃO Diâmetro / interior / Dientes (mm)	TIPO DE AFILADO	ÂNGULO	ESPESSOR	CÓDIGO DE BARRAS
<b>DT4092-QZ</b>	184 x 16 x 48D	TCG	-5°	2.6 mm	5035048057230
<b>DT4094-QZ</b>	190 x 30 x 48D	TCG	-5°	2.6 mm	5035048057254
<b>DT4097-QZ</b>	235 x 30 x 48D	TCG	-5°	3.0 mm	5035048057285

**LÂMINAS PARA CONSTRUÇÃO**

Serra circular estacionária

- Ângulos de corte fresados com precisão para uma aresta de corte afiada e um corte mais rápido.
- Pastilha extra robusta "k20" e um apoio com design especial para maior durabilidade.
- Base fina em metal duro para uma qualidade profissional.

DT1959-QZ

**LÂMINAS XR EXTREME® RUNTIME™**

DT99560-QZ



Serra circulares portáteis

REFERÊNCIA	DESCRIÇÃO Diâmetro / Furo Dentes (mm)	TIPO DENTE	ÂNGULO	ESPESSURA	CÓDIGO DE BARRAS
<b>DT99560-QZ</b>	165 x 20 x 24D	ATB	10°	2.0 mm	5035048542163
<b>DT99561-QZ</b>	165 x 20 x 42D	ATB	10°	2.0 mm	5035048542170
<b>DT99562-QZ</b>	190 x 30 x 24D	ATB	25°	2.6 mm	5035048542194
<b>DT99563-QZ</b>	190 x 30 x 36D	ATB	25°	2.6 mm	5035048542224
<b>DT99564-QZ</b>	190 x 30 x 60D	ATB	25°	2.6 mm	5035048542231

**PARA AÇO**

Serra circulares portáteis

REFERÊNCIA	DESCRIÇÃO Diâmetro / Furo Dentes (mm)	TIPO DENTE	ÂNGULO	ESPESSURA	CÓDIGO DE BARRAS
<b>DT1923-QZ</b>	140 x 20 x 30D	TCG	1,5°	1,49 mm	5035048093412

**PARA AÇO INOXIDÁVEL**

Serra circulares portáteis

REFERÊNCIA	DESCRIÇÃO Diâmetro / Furo Dentes (mm)	TIPO DENTE	ÂNGULO	ESPESSURA (mm)	CÓDIGO DE BARRAS
<b>DT1918-QZ</b>	140 x 20 x 40D	TCG	10°	1,53 mm	5035048093368

**PARA ALUMÍNIO**

Serra circulares portáteis

REFERÊNCIA	DESCRIÇÃO Diâmetro / Furo Dentes (mm)	TIPO DENTE	ÂNGULO	ESPESSURA (mm)	CÓDIGO DE BARRAS
<b>DT1910-QZ</b>	140 x 20 x 30D	FT	3°	1,49 mm	5035048093283
<b>DT1911-QZ</b>	165 x 20 x 36D	FT	3°	1,49 mm	5035048093290
<b>DT1912-QZ</b>	190 x 30 x 48D	TCG	-5°	2,10 mm	5035048093306
<b>DT1913-QZ</b>	235 x 30 x 48D	TCG	-5°	2,10 mm	5035048093313
<b>DT1914-QZ</b>	216 x 30 x 48D	TCG	-5°	2,10 mm	5035048093320

REFERÊNCIA	DESCRIÇÃO Diâmetro / Furo Dentes (mm)	TIPO DENTE	ÂNGULO	ESPESSURA (mm)	CÓDIGO DE BARRAS
<b>DT1952-QZ</b>	216x30 24D	ATB	-5°	3.0	5035048095690
<b>DT1953-QZ</b>	216x30 40D	ATB	-5°	3.0	5035048095706
<b>DT1956-QZ</b>	250x30 24D	ATB	10°	3.0	5035048095737
<b>DT1957-QZ</b>	250x30 40D	ATB	10°	3.0	5035048095744
<b>DT1958-QZ</b>	305x30 24D	ATB	-5°	3.0	5035048095751
<b>DT1959-QZ</b>	305x30 48D	ATB	10°	3.0	5035048095768
<b>DT1960-QZ</b>	305x30 60D	ATB	-5°	3.0	5035048095775
<b>DT1961-QZ</b>	315x30 24D	ATB	20°	3.0	5035048095782

## LÂMINAS EXTREME® WORKSHOP

Serra circular estacionária

### CARACTERÍSTICAS

- Os dentes permanecem afiados durante mais tempo graças à utilização de pastilhas produzidas em carbono micro-granulado.
- Excepcional Acabamento excepcional de superfícies cortadas devido às ranhuras anti-vibração.
- Excelente encaixe na flange graças ao excelente acabamento e a baixa tolerância imposta ao furo central da lâmina.



# EXTREME

### PARA USO EM SERRAS DE BRAÇO RADIAL

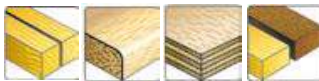

DT4202-QZ

REFERÊNCIA	DESCRIÇÃO Diâmetro / Furo Dentes (mm)	TIPO DENTE	ÂNGULO	ESPESSURA	CÓDIGO DE BARRAS
DT4202-QZ	250 x 30 x 24D	FT	10°	2.8 mm	5035048057322
DT4301-QZ	250 x 30 x 24D	FT	10°	3.0 mm	5035048057766
DT4305-QZ	350 x 30 x 36D	FT	10°	3.0 mm	5035048057803

### CORTES GERAIS

- Indicadas para o corte de madeira, MDF e aglomerados. Veja as descrições individuais para conhecer mais detalhes
- Todas as lâminas possuem limitador de profundidade de corte
- Design do dente do tipo FT garante um corte rápido e preciso"



DT4320-QZ

REFERÊNCIA	DESCRIÇÃO Diâmetro / Furo Dentes (mm)	TIPO DENTE	ÂNGULO	ESPESSURA	CÓDIGO DE BARRAS
DT4310-QZ	216 x 30 x 24D	ATB	-5°	2.6 mm	5035048057827
DT4320-QZ	216 x 30 x 48D	ATB	-5°	2.6 mm	5035048057902
DT4226-QZ	250 x 30 x 30D	ATB	20°	3.0 mm	5035048057476
DT4321-QZ	250 x 30 x 30D	ATB	10°	3.0 mm	5035048057919
DT4322-QZ	250 x 30 x 40D	ATB	10°	3.0 mm	5035048057926
DT4330-QZ	305 x 30 x 36D	ATB	-5°	3.0 mm	5035048058008

FT: Dente Direito / ATB: Dente Alternado / TCG: Dente Alternado Direito  
HDF: Dente Alternado Convexo

### CORTE DE QUALIDADE

Maior durabilidade em materiais mais rijos, tais como madeiras tropicais e mdf, graças ao poder anti-corrosivo das pastilhas. Rápido em madeiras naturais macias e duras.

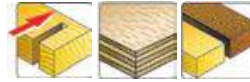

DT4351-QZ

REFERÊNCIA	DESCRIÇÃO Diâmetro / Furo Dentes (mm)	TIPO DENTE	ÂNGULO	ESPESSURA	CÓDIGO DE BARRAS
DT4350-QZ	216 x 30 x 60D	ATB	-5°	2.6 mm	5035048058107
DT4370-QZ	216 x 30 x 60D	ATB	-5°	2.6 mm	5035048058220
DT4351-QZ	250 x 30 x 60D	TCG	10°	3.0 mm	5035048058114
DT4352-QZ	250 x 30 x 60D	ATB	-5°	3.0 mm	5035048058121
DT4353-QZ	250 x 30 x 60D	ATB	10°	2.6 mm	5035048058138
DT4324-QZ	260 x 30 x 60D	ATB	10°	2.6 mm	5035048057940
DT4260-QZ	305 x 30 x 60D	ATB	-5°	3.0 mm	5035048057629
DT4331-QZ	305 x 30 x 60D	ATB	-5°	3.0 mm	5035048058015
DT4283-QZ	305 x 30 x 60D	ATB	-5°	2.6 mm	5035048057674

### CORTES RÁPIDOS

- Lâminas desenhadas para o corte longitudinal rápido de madeiras naturais macias e duras.

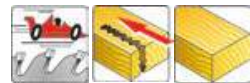

DT4311-QZ

REFERÊNCIA	DESCRIÇÃO Diâmetro / Furo Dentes (mm)	TIPO DENTE	ÂNGULO	ESPESSURA	CÓDIGO DE BARRAS
DT4311-QZ	250 x 30 x 24D	FT	10°	2.6 mm	5035048057834

### PARA CORTE EM MADEIRA

- Excepcional acabamento das superfícies cortadas devido às ranhuras anti-viração.
- Maior durabilidade em materiais mais rijos, tais como madeiras tropicais e mdf, graças ao poder anti-corrosivo das pastilhas.

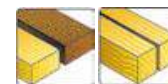

DT4287-QZ

REFERÊNCIA	DESCRIÇÃO Diâmetro / Furo Dentes (mm)	TIPO DENTE	ÂNGULO	ESPESSURA (mm)	CÓDIGO DE BARRAS
DT4285-QZ	210 x 30 80D	TCG	-5°	3.0	5035048057698
DT4286-QZ	216 x 30 80D	TCG	-5°	3.0	5035048057704
DT4287-QZ	250 x 30 80D	TCG	-5°	3.0	5035048057711
DT4280-QZ	260 x 30 80D	TCG	-5°	3.0	5035048057643
DT4282-QZ	250 x 30 96D	TCG	-5°	3.0	5035048057667
DT4281-QZ	300 x 30 80D	TCG	-5°	3.0	5035048057650
DT4288-QZ	305 x 30 80D	TCG	-5°	3.0	5035048057728
DT4290-QZ	305 x 30 96D	TCG	-5°	3.0	5035048057742
DT4291-QZ	350 x 30 96D	TCG	-5°	3.0	5035048057759

## LÂMINAS XR EXTREME® RUNTIME™

Serra circular estacionária



REFERÊNCIA	DESCRIÇÃO Diâmetro / Furo Dentes (mm)	TIPO DE DENTE	ÂNGULO	ESPESSURA (mm)	CÓDIGO DE BARRAS
DT99565-QZ	210x30 24D	TCG	20°	3.0	5035048542255
DT99567-QZ	210x30 60D	TCG	20°	3.0	5035048542286
DT99568-QZ	216x30 24D	TCG	7°	3.0	5035048542293
DT99570-QZ	216x30 60D	TCG	7°	3.0	5035048542316
DT99571-QZ	250x30 24D	TCG	7°	3.0	5035048542323
DT99574-QZ	305x30 42D	TCG	7°	3.0	5035048542361
DT99576-QZ	305x30 78D	TCG	7°	3.0	5035048542385

## LÂMINAS PARA SERRA CIRCULAR ESTACIONÁRIA

DCS365



REFERÊNCIA	DESCRIÇÃO Diâmetro / interior / Dentes (mm)	TIPO DE AFILADO	ÂNGULO	ESPESSOR (mm)	CÓDIGO DE BARRAS
DT1668-QZ	184 x 16 x 40D	ATB	7°	2.5	5035048537039

## LÂMINAS PARA CORTE MULTI-MATERIAL

### CARACTERÍSTICAS

- Ranhuras anti-vibração que melhoram o acabamento de corte e reduz a ressonância

### APLICAÇÕES

- Lâmina projetada para cortar materiais abrasivos como fibrocimento ou laminado.
- Ideal também para superfícies laminadas, madeiras duras e macias, MDF, madeira compensada e placas.



REFERÊNCIA	DIÂMETRO mm	ESPESSOR mm	U.E.	CÓDIGO DE BARRAS
DT1471-QZ	165	2,0	1	5035048540923
DT1472-QZ	190	3,0	1	5035048540930
DT1473-QZ	216	3,0	1	5035048540947
DT1474-QZ	250	3,0	1	5035048540954
DT1475-QZ	305	3,0	1	5035048540961

## PARA METAL

Serra circular estacionária

REFERÊNCIA	DESCRIÇÃO Diâmetro / Furo Dentes (mm)	TIPO DE DENTE	ÂNGULO	ESPESSURA (mm)	CÓDIGO DE BARRAS
DT1926-QZ	355x25,4 66D	TCG	1,5°	2,15	5035048093443
DT1927-QZ	355x25,4 90D	TCG	1,5°	3,20	5035048093450

## PARA AÇO INOXIDÁVEL

Serra circular estacionária

REFERÊNCIA	DESCRIÇÃO Diâmetro / Furo Dentes (mm)	TIPO DE DENTE	ÂNGULO	ESPESSURA (mm)	CÓDIGO DE BARRAS
DT1921-QZ	355x25 70D	MMJ	10°	3,20	5035048093399
DT1922-QZ	355x25,4 90D	MMJ	10°	3,20	5035048093405

## PARA ALUMÍNIO

Serra circular estacionária

REFERÊNCIA	DESCRIÇÃO Diâmetro / Furo Dentes (mm)	TIPO DE DENTE	ÂNGULO	ESPESSURA (mm)	CÓDIGO DE BARRAS
DT1915-QZ	250x30 60D	TCG	-5°	3,20	5035048093337
DT1916-QZ	305x30 80D	TCG	-5°	3,20	5035048093344
DT1917-QZ	355x25,4 100D	TCG	-5°	3,20	5035048093351

## LÂMINA DE SERRA CIRCULAR PARA PAVIMENTOS COMPOSTOS

REFERÊNCIA	DESCRIÇÃO Diâmetro / interior / Dentes (mm)	TIPO DE AFILADO	ÂNGULO	ESPESSOR (mm)	CÓDIGO DE BARRAS
DT4394-QZ	190 / 30 / 40D	TCG	7°	1.6	5035048543146

## LÂMINA PARA SERRA CIRCULAR DE DEMOLIÇÃO

Para madeira com pregos

REFERÊNCIA	DESCRIÇÃO Diâmetro / interior / Dentes (mm)	TIPO DE AFILADO	ÂNGULO	ESPESSOR (mm)	CÓDIGO DE BARRAS
DT4395-QZ	190 / 30 / 24D	ATB	18°	1.6	5035048543153

## ANILHAS REDUTORAS



REFERÊNCIA	DIÂMETRO mm	DIÂM. interno mm	ESPESSOR mm	U.E.	CÓDIGO DE BARRAS
DT1094-QZ	30	16	1,8	10	5011402382071
DT1095-QZ	30	20	1,8	10	5011402382088
DT1096-QZ	30	25	1,8	10	5011402382095
DT1099-QZ	30	25	2,2	10	5011402382101

## LÂMINA DE SERRA DE RECORTE

### LÂMINA XPC PARA CORTES PRECISOS



	REFERÊNCIA	DESCRIÇÃO	REFERENCIA BOSCH EQUIVALENTE	U.E.	CÓDIGO DE BARRAS	
	DT2205-QZ	Lâmina de serra de recorte XPC, comprimento: 100mm, espaço entre dentes: 2.5mm, para cortes precisos, limpos e rápidos em madeira até 30mm de espessura	T101B	5	5035048074978	
	DT2207-QZ	Lâmina de serra de recorte XPC, comprimento: 100mm, espaço entre dentes: 2.5mm, para cortes limpos e isento de estilhaços em madeira até 40mm de espessura	T101BR	5	5035048074992	
	DT2209-QZ	Lâmina de serra de recorte XPC, comprimento: 100mm, espaço entre dentes: 4.2mm, para cortes precisos, limpos e rápidos em madeira, aglomerado, laminado e plástico até 60mm de espessura	T101D	5	5035048075012	
	DT2210-QZ	Lâmina de serra de recorte XPC, comprimento: 100mm, espaço entre dentes: 4.2mm, para cortes precisos, limpos e rápidos em madeira, aglomerado, laminado e plástico até 60mm de espessura	T101D	20	5035048075029	
	DT2211-QZ	Lâmina de serra de recorte XPC, comprimento: 100mm, espaço entre dentes: 3.1mm, para cortes grosseiros e rápidos em madeira, aglomerado, laminado e plástico até 60mm de espessura	T111C	5	5035048075036	
	DT2212-QZ	Lâmina de serra de recorte XPC, comprimento: 100mm, espaço entre dentes: 3.1mm, para cortes grosseiros e rápidos em madeira, aglomerado, laminado e plástico até 60mm de espessura	T111C	20	5035048075043	
	DT2213-QZ	Lâmina de serra de recorte XPC, comprimento: 100mm, espaço entre dentes: 4.2mm, para cortes rápidos e precisos em madeira, aglomerado, laminado e plástico até 60mm de espessura	T144D	5	5035048075050	
	DT2214-QZ	Lâmina de serra de recorte XPC, comprimento: 100mm, espaço entre dentes: 4.2mm, para cortes rápidos e precisos em madeira, aglomerado, laminado e plástico até 60mm de espessura	T144D	20	5035048075067	
	DT2216-QZ	Lâmina de serra de recorte XPC, comprimento: 82mm, espaço entre dentes: 2mm, lâmina para efectuar curvas apertadas com precisão em madeira, aglomerado, laminados até 15mm de espessura. Não é indicada para cortes de incisão	T119B0	5	5035048075081	
	DT2217-QZ	Lâmina de serra de recorte XPC, comprimento: 100mm, espaço entre dentes: 2.5mm, lâmina bi-metal para maior durabilidade, para cortes limpos e rápidos em madeira, aglomerado, laminados e plásticos até 30mm de espessura	T101BF	3	5035048075098	
	DT2218-QZ	Lâmina de serra de recorte XPC, comprimento: 100mm, espaço entre dentes: 4mm, lâmina bi-metal para maior durabilidade, para cortes limpos e rápidos em madeira, aglomerado, laminados e plásticos até 60mm de espessura	T101DF	3	5035048075104	
	DT2219-QZ	Lâmina de serra de recorte XPC, comprimento: 100mm, espaço entre dentes: 2.5mm, lâmina bi-metal para maior durabilidade, para cortes limpos e isento de estilhaços em madeira até 40mm de espessura	T101BRF	3	5035048075111	
	DT2220-QZ	Lâmina de serra de recorte XPC, comprimento: 100mm, espaço entre dentes: 4mm, lâmina bi-metal para maior durabilidade, para cortes limpos e rápidos em madeira, aglomerado, laminados e plásticos até 60mm de espessura	T144DF	3	5035048075128	
	DT2221-QZ	Lâmina de serra de recorte XPC, comprimento: 100mm, espaço entre dentes: 3mm, lâmina bi-metal para maior durabilidade, para cortes rápidos em alumínio até 15mm de espessura e em plástico até 30mm de espessura	T127D	3	5035048075135	

### LÂMINA XPC PARA CORTES PRECISOS

#### Conjuntos

REFERÊNCIA	DESCRIÇÃO	CÓDIGO DE BARRAS	
DT2296-QZ	Conjunto de 10 lâminas XPC para madeira (DT2209 x 2, DT2205 x 2, DT2213 x 2, DT2216 x 1, DT2218 x 1, DT2217 x 1, DT2220 x 1) + caixa de plástico	5035048075142	



## LÂMINA DE SERRA DE RECORTE PARA MADEIRA

	REFERÊNCIA	DESCRIÇÃO	REFERENCIA BOSCH EQUIVALENTE	U.E.	CÓDIGO DE BARRAS	
	DT2168-QZ	Lâmina de serra de recorte HCS, comprimento: 76mm, espaço entre dentes: 1.4mm, para cortes finos e em curva de madeira, contraplacado, laminados e plástico até 30 mm de espessura	T101A0	5	5035048033234	
	DT2165-QZ	Lâmina de serra de recorte HCS, comprimento: 100mm, espaço entre dentes: 2.5mm, para cortes limpos e a direito em madeira, aglomerado, contraplacado, laminados e plástico até 30mm de espessura	T101B	5	5035048033135	
	DT2164-QZ	Lâmina de serra de recorte HCS, comprimento: 100mm, espaço entre dentes: 4mm, para cortes rápidos e a direito em madeira, aglomerado, contraplacado, laminados e plástico até 60mm de espessura	T101B	5	5035048033128	
	DT2052-QZ	Lâmina de serra de recorte HCS, comprimento: 116mm, espaço entre dentes: 3mm, para cortes limpos e rápidos em madeira, aglomerado e fibra de madeira de até 65mm de espessura	T301DC	5	5035048060919	
	DT2053-QZ	Lâmina de serra de recorte HCS, comprimento: 100mm, espaço entre dentes: 2.5mm, para cortes invertidos sem rebarbas em madeira e laminados até 40mm de espessura	T101BR	5	5035048060926	
	DT2050-QZ	Lâmina de serra de recorte HCS, comprimento: 76mm, espaço entre dentes: 2mm, para cortes em madeiras macias, aglomerados e contraplacados, cortes simples até 15mm de espessura	T119B0	5	5035048060896	
	DT2166-QZ	Lâmina de serra de recorte HCS, comprimento: 100mm, espaço entre dentes: 4mm, para cortes rápidos e a direito em madeira e aglomerado até 60mm de espessura	T144D	5	5035048033142	
	DT2169-QZ	Lâmina de serra de recorte HCS, comprimento: 152mm, espaço entre dentes: 4mm, para cortes rápidos e a direito em madeira e aglomerado até 100mm de espessura	T344D	5	5035048033241	
	DT2077-QZ	Lâmina de serra de recorte HCS, comprimento: 100mm, espaço entre dentes: 4mm, para cortes rápidos e curvos em madeira e aglomerado, até 60mm de espessura	T244D	5	5035048060858	
	DT2051-QZ	Lâmina de serra de recorte HCS, comprimento: 132mm, espaço entre dentes: 4mm, para cortes rápidos e grosseiro em madeira e contraplacado, aglomerado até 85mm de espessura	T301DL	5	5035048060902	
	DT2074-QZ	Lâmina de serra de recorte HCS, comprimento: 112mm, espaço entre dentes: 2.3mm, para cortes finos e a direito em madeira até 65mm de espessura	T142HB	1	5035048060827	
	DT2075-QZ	Lâmina de serra de recorte HCS, comprimento: 100mm, espaço entre dentes: 4mm, para cortes muito rápidos em madeira e aglomerado de até 60mm de espessura (lâmina extra-grosseira)	T144DP	5	5035048060834	
	DT2076-QZ	Lâmina de serra de recorte HCS, comprimento: 152mm, espaço entre dentes: 4mm, para cortes rápidos em madeira e aglomerado de até 100mm de espessura (lâmina extra-grosseira)	T344DP	5	5035048060841	
	DT2048-QZ	Lâmina de serra de recorte HCS, comprimento: 116mm, espaço entre dentes: 2.5mm, para cortes limpos em madeira, aglomerado, contraplacado e laminados até 65mm de espessura	T301BCP	5	5035048060872	
	DT2049-QZ	Lâmina de serra de recorte HCS, comprimento: 100mm, espaço entre dentes: 4mm, para cortes limpos e a direito em madeira e aglomerado até 60mm de espessura (lâmina mais larga)	T101DP	5	5035048060889	
	DT2057-QZ	Lâmina de serra de recorte HCS, comprimento: 116mm, espaço entre dentes: 2.3mm, para cortes em madeira e aglomerado de fibras e partículas até 65mm de espessura, lâmina Progressor para cortes rápidos de materiais de distintas espessuras	T234X	5	5035048060964	
	DT2080-QZ	Lâmina de serra de recorte Extreme bi-metal para materiais especiais, comprimento: 82mm, passo do dente: 1.7mm, para cortes limpos a direito em todo o tipo de laminados até 15mm de espessura	T101BIF	5	5035048014400	
	DT2081-QZ	Lâmina de serra de recorte Extreme bi-metal para materiais especiais, comprimento: 82mm, passo do dente: 1.4mm, para cortes limpos em curva em todo o tipo de laminados até 15mm de espessura	T101AOF	3	5035048014417	
	DT2167-QZ	Lâmina de serra de recorte HCS, comprimento: 180mm, espaço entre dentes: 4mm, para cortes rápidos e grosseiros em madeira de construção até 120mm de espessura	T744D	5	5035048014455	
	DT2061-QZ	Lâmina de serra de recorte HCS, encabadouro em U, para cortes rápidos e a direito em madeira e aglomerado até 60 mm de espessura	U144D	5	5035048061008	

## LÂMINA DE SERRA DE RECORTE PARA MADEIRA

### Conjuntos

REFERÊNCIA	DESCRIÇÃO	CÓDIGO DE BARRAS	
DT2290-QZ	Conjunto de 10 lâminas de serra de recorte para madeira DT2165 x 2, DT2050 x 1, DT2168 x 1, DT2177 x 2, DT2166 x 2, DT2075 x 2 (Equivalentes Bosch T101B, T119B0, T101A0, T111C, T144D, T144DP)	5035048061077	

## LÂMINAS PARA CORTE EM METAL

	REFERÊNCIA	DESCRIÇÃO	REFERENCIA BOSCH EQUIVALENTE	U.E.	CÓDIGO DE BARRAS	
	DT2156-QZ	Lâmina de serra de recorte Extreme bi-metal, comprimento: 76mm, espaço entre dentes: 0.8mm, para cortes rápidos em lâminas metálicas de até 3mm de espessura	T118GF	3	5035048059449	
	DT2150-QZ	Lâmina de serra de recorte Extreme bi-metal, comprimento: 86mm, espaço entre dentes: 1mm, para cortes rápidos em aço até 3mm de espessura, também para alumínio, cobre, bronze e outros materiais até 3mm de espessura	T118AF	3	5035048059425	
	DT2154-QZ	Lâmina de serra de recorte Extreme bi-metal, comprimento: 76mm, espaço entre dentes: 1.8mm, para cortes rápidos em alumínio de 6mm de espessura, para alumínio, cobre, bronze e outros metais leves de 3 a 5mm de espessura	T118BF	3	5035048059432	
	DT2162-QZ	Lâmina de serra de recorte HSS, comprimento: 76mm, passo de diente: 0.7mm, para cortes a direito em metal muito fino, metal não ferroso e alumínio de 0.8 a 2mm de espessura	T118G	5	5035048033074	
	DT2160-QZ	Lâmina de serra de recorte HSS, comprimento: 76mm, passo de diente: 1.2mm, para cortes a direito de metal fino, metal não ferroso, alumínio, e chapa de 1.5 a 4mm de espessura	T118A	5	5035048033050	
	DT2161-QZ	Lâmina de serra de recorte HSS, comprimento: 76mm, passo de diente: 2mm, para cortes a direito em metal espesso, metal não ferroso e alumínio de 2.5 a 6mm de espessura	T118B	5	5035048033067	
	DT2163-QZ	Lâmina de serra de recorte HSS, comprimento: 100mm, passo de diente: 3mm, para cortes rápidos e direitos em alumínio 4-15mm, metal e materiais não ferrosos 4-6mm e plástico até 30mm de espessura	T127D	5	5035048033081	
	DT2058-QZ	Lâmina de serra de recorte HSS, comprimento: 100mm, passo de diente: 1.2-2.6mm, para corte de chapas de metal, tubos de parede grossa e fina e perfis de alumínio de 1,5 a 10mm, lâmina Progressor para um corte rápido em materiais de diferentes espessuras	T123X	5	5035048060971	
	DT2083-QZ	Lâmina de serra de recorte Extreme bi-metal para materiais especiais, comprimento: 82mm, passo de diente: 1.4mm, para o corte de chapas de metal de espessura média ou de aço inox até 4mm de espessura	T118EFS	1	5035048014431	
	DT2085-QZ	Lâmina de serra de recorte HSS, comprimento: 132mm, passo de diente: 1.2mm, para cortes a direito em metal fino, metal não ferroso 1.5-3.0, alumínio até 65mm de espessura	T318A	5	5035048070581	







## LÂMINAS PARA CORTE EM METAL

### Conjuntos

REFERÊNCIA	DESCRIÇÃO	CÓDIGO DE BARRAS	
DT2292-QZ	Conjunto de 10 lâminas de serra de recorte para metal DT2160 x 3, DT2172 x 2, DT2054 x 1, DT2161 x 2, DT2163 x 2 (Equivalentes Bosch T118A, T118G, T118EOF, T118B, T127D)	5035048061084	

## LÂMINAS EXTREME® PARA CORTE EM MADEIRA E METAL



	REFERÊNCIA	DESCRIÇÃO	REFERENCIA BOSCH EQUIVALENTE	U.E.	CÓDIGO DE BARRAS
	<b>DT2059-QZ</b>	Lâmina de serra Progressor bi-metal, Comprimento: 132mm, distância entre dentes: 2.5-5, para cortes rápidos em madeira até 65mm de espessura, metais, tubos e perfis de 3mm a 10mm.	T345XF	5	5035048060988
	<b>DT2103-QZ</b>	Hoja de serra de calar Extreme bi-metal para material especial, LONGITUDE: 100mm, paso de diente: 4.3mm, com pontas de carboreto de tungstênio para telhas de cerâmica, fibra de vidro e plástico reforçado até 20mm de espessura.	T141HM	1	5035048059364
	<b>DT2201-QZ</b>	Hoja de serra de calar Extreme bi-metal para materiais macios, borracha, espuma e poliestireno até 100mm de espessura.	T313AW	5	5011402370764
	<b>DT2101-QZ</b>	Hoja de serra de calar Extreme bi-metal para material especial, LONGITUDE: 76mm, paso de diente: 1mm, puntas de carburo de tungsteno para aço médio e aço em placas de 1,2 a 3mm	T118AHM	1	5011408059340
	<b>DT2102-QZ</b>	Hoja de serra de calar Extreme bi-metal para material especial, LONGITUDE: 76mm, con puntas de carburo de tungsteno para baldosas de cerámica, fibra de vidrio y plástico reforzado de hasta 10 mm de espesor	T130RIFF	1	5035048059357
	<b>DT2056-QZ</b>	Hoja de serra de calar Extreme bi-metal para material especial, LONGITUDE: 132mm, paso de diente: 4.3mm, con puntas de carburo de tungsteno, para fibra de vidrio, plásticos y acrílico de hasta 65mm de espesor	T341HM	1	5035048060957
	<b>DT2084-QZ</b>	Hoja de serra de calar Extreme bi-metal para material especial, LONGITUDE: 180mm, paso de diente: 1.7mm, para cortes rectos y curvos en materiales compuestos y planchas metálicas de espesor medio de hasta 120mm	T118GFS	5	5035048014448

## LÂMINAS EXTREME® PARA CORTE EM MADEIRA E METAL

### Conjuntos

REFERÊNCIA	DESCRIÇÃO	CÓDIGO DE BARRAS
<b>DT2294-QZ</b>	Conjunto de 10 lâminas de serra de recorte com 5 para madeira e 5 para metal DT2165 x 2, DT2050 x 2, DT2163 x 2, DT2177 x 2, DT2160 x 2 (Equivalentes Bosch T101B, T119B0, T127D, T111C, T118A)	5035048061091



## LÂMINAS DE SERRA SABRE

### LÂMINAS PARA CORTE EM MADEIRA E METAL

#### CARACTERÍSTICAS

- Fabricadas em bi-metal combinando HCS e HSS para maior flexibilidade e durabilidade.
- Dentes em aço rápido para manter o gume afiado e aumentar a vida útil.
- Design especial para maximizar a durabilidade.
- Encabado universal para DEWALT, Bosch, Hitachi, Flex, Makita, Metabo, Skil.
- Novo design da ponta para poder efectuar cortes de incisão de uma forma rápida e precisa em todos os tipos de madeira



REFERÊNCIA	DESCRIÇÃO	U.E	CÓDIGO DE BARRAS
DT2300L-QZ*	Lâmina de serra sabre bi-metal Extreme 2X de demolição, comprimento:152mm, espaço entre dentes: 4,2mm para madeira e pregos	5	5035048088661
DT2307L-QZ*	Lâmina de serra sabre bi-metal Extreme 2X de demolição, comprimento: 228mm, espaço entre dentes: 4,2mm para madeira e pregos	5	5035048088609
DT2314L-QZ*	Lâmina de serra sabre bi-metal Extreme 2X de demolição, comprimento: 305mm, espaço entre dentes: 4,2mm para madeira e pregos	5	5035048088647
DT2349-QZ*	Lâmina de serra sabre bi-metal, comprimento: 228 mm, espaço entre dentes: 3.6-5.1mm, para cortes rápidos em madeira com pregos e plásticos duros	5	5035048034590
DT2350-QZ*	Lâmina de serra sabre bi-metal, comprimento: 305mm, espaço entre dentes: 3.6-5.1mm, para cortes rápidos em madeira com pregos e plásticos duros	5	5035048033302
DT2359-QZ*	Lâmina de serra sabre bi-metal, comprimento: 152 mm, espaço entre dentes: 3.6-5.1mm, para cortes rápidos em madeira com pregos e plásticos duros	5	5035048034583
DT2315L-QZ	Lâmina de serra sabre bi-metal Extreme 2X de demolição, comprimento: 100mm, espaço entre dentes: 1mm para utilização geral	5	5035048089859
DT2301L-QZ	Lâmina de serra sabre bi-metal Extreme 2X de demolição, comprimento: 152mm, espaço entre dentes: 1mm para utilização geral	5	5035048088630
DT2308L-QZ	Lâmina de serra sabre bi-metal Extreme 2X de demolição, comprimento: 228mm, espaço entre dentes: 1mm para utilização geral	5	5035048088616
DT2316L-QZ	Lâmina de serra sabre bi-metal Extreme 2X de demolição, comprimento: 305mm, espaço entre dentes: 1mm para utilização geral	5	5035048089866
DT2348-QZ	Lâmina de serra sabre bi-metal para uso geral, comprimento: 152mm, espaço entre dentes: 1.8 - 2.5mm, para cortar plástico rijo, material tipo "sandwich" e tubos de 3 a 12 mm de espessura	5	5035048034637
DT2353-QZ	Lâmina de serra sabre bi-metal, comprimento: 203mm, espaço entre dentes: 1.8mm, para cortes rápidos em metal ferroso e não ferroso, chapa metálica, tubos e perfis de 3 a 8 mm de espessura	5	5035048033333
DT2354-QZ	Lâmina de serra sabre bi-metal, comprimento: 203mm, espaço entre dentes: 1.4mm, para um corte em metal, chapa metálica, tubos e perfis até 3 mm de espessura	5	5035048033340
DT2355-QZ	Lâmina de serra sabre bi-metal para uso geral, comprimento: 305 mm, espaço entre dentes: 1.8 - 2.5mm, para cortar metal espesso, borracha, fibra de vidro e cantoneira	5	5035048033357
DT2356-QZ	Lâmina de serra sabre bi-metal, comprimento: 152mm, espaço entre dentes: 1.8mm, para cortes rápidos em estuque	5	5035048033364
DT2361-QZ	Lâmina de serra sabre bi-metal, comprimento: 152mm, espaço entre dentes: 1.8mm, para cortes rápidos em metal ferroso e não ferroso, chapa metálica, tubos e perfis de 3 a 8 mm de espessura	5	5035048034606
DT2384-QZ	Lâmina de serra sabre bi-metal, comprimento: 152mm, espaço entre dentes: 1.4mm, para um corte em metal, chapa metálica, tubos e perfis até 3 mm de espessura	5	5035048034613
DT2385-QZ	Lâmina de serra sabre bi-metal, comprimento: 152mm, espaço entre dentes: 1.1mm, para cortes finos em metal, chapa, tubos e perfis até 1.5 mm de espessura	5	5035048034620
DT2387-QZ	Lâmina de serra sabre bi-metal para uso geral, comprimento: 203mm, espaço entre dentes: 1.8 - 2.5mm, para cortar plástico rijo, material tipo "sandwich" e tubos de 3 a 12 mm de espessura	5	5035048034644
DT2407L-QZ	Lâmina de serra sabre bi-metal Extreme 2X, comprimento: 152mm, espaço entre dentes: 1.8-1.4mm para metal	5	5035048088593
DT2408L-QZ	Lâmina de serra sabre bi-metal Extreme 2X, comprimento: 203mm, espaço entre dentes: 1.8-1.4mm para metal	5	5035048088586
DT2409L-QZ	Lâmina de serra sabre bi-metal Extreme 2X, comprimento: 305mm, espaço entre dentes: 1.8-1.4mm para metal	5	5035048088579



- Para su uso en madera, contrachapado, laminados y plásticos.

## LÂMINAS PARA MATERIAIS ESPECIAIS

### CARACTERÍSTICAS

- Lâminas especiais para cortar uma variedade de materiais



REFERÊNCIA	DESCRIÇÃO	U.E	CÓDIGO DE BARRAS
DT2352-QZ	Lâmina de serra sabre HCS, comprimento: 240mm, espaço entre dentes: 5 - 6,5mm, para cortes rápidos e grosseiros em madeira (podar e desbastar)	5	5035048033326
DT2402-QZ	Lâmina de serra sabre HCS, comprimento: 203mm, espaço entre dentes: 2.4-4mm, lâmina Progressor para materiais de diferentes espessuras, madeira de construção (6 - 150mm), aglomerado e MDF (6-60mm), contraplacado, plástico (6 - 150mm), painéis de madeira (até 175mm)	5	5035048072691
DT2432-QZ	Lâmina de serra sabre HCS, comprimento: 305mm, espaço entre dentes: 8.5mm, para cortes grosseiros em madeira com pregos (20-250mm), podagem até 250mm	5	5035048072813
DT2404-QZ	Lâmina de serra sabre bi-metal, comprimento: 150mm, espaço entre dentes: 1.4-3.35mm, lâmina Progressor para o corte de materiais de diferentes espessuras, chapa fina de metal (1 - 8mm), perfis metálicos (5 - 100mm)	5	5035048072707
DT2406-QZ	Lâmina de serra sabre bi-metal para uso geral, lâmina Progressor para o corte de materiais de diferentes espessuras, madeira com pregos/metal, aglomerado (5 - 150mm), chapa de metal, perfis de alumínio (3 - 18mm), plástico, fibra de vidro, perfis reforçados de plástico (5 - 150mm)	5	5035048072714
DT2332-QZ	Lâmina de serra sabre bi-metal, comprimento: 152mm, espaço entre dentes: 2mm, lâmina de carboneto para o corte de blocos leves de pedra, tijolos, material abrasivo, cerâmica, fibra de vidro, ferro forjado e madeira com pregos	1	5035048011287
DT2421-QZ	Lâmina de serra sabre bi-metal, comprimento: 305mm, espaço entre dentes: 12.7mm, lâmina com dentes de carboneto de tungstênio para o corte de tijolo vermelho e fibro-cimento até 250mm de espessura	1	5035048011294
DT2400-QZ	Lâmina de serra sabre bi-metal, comprimento: 225mm, espaço entre dentes: 2.5mm, para reparação de paletes, madeira com pregos (5 - 175mm), tubos metálicos, perfis de alumínio (3 - 12mm)	100	5035048072684
DT2420-QZ	Lâmina de serra sabre bi-metal, comprimento: 240mm, espaço entre dentes: 12.7mm, lâmina com dentes de carboneto de tungstênio para o corte de tijolo vermelho e fibro-cimento até 150mm de espessura	1	5035048072752
DT2333-QZ	Lâmina de serra sabre bi-metal, comprimento: 228mm, espaço entre dentes: 2mm, lâmina com dentes de carboneto de tungstênio para o corte de blocos leves de pedra, tijolos, material abrasivo, cerâmica, fibra de vidro, ferro forjado e madeira com pregos	1	5035048072769
DT2422-QZ	Lâmina de serra sabre bi-metal, comprimento: 457mm, espaço entre dentes: 12.7mm, lâmina com dentes de carboneto de tungstênio para o corte de tijolo vermelho e fibro-cimento até 400mm de espessura	1	5035048072776
DT2426-QZ	Lâmina de serra sabre bi-metal, comprimento: 150mm, espaço entre dentes: 1.4mm, lâmina com dentes de carboneto de tungstênio para o corte de chapas de aço inox 2 - 4mm), perfis de aço inox (2 - 80mm), fibra de vidro, plástico reforçado (2 - 15mm)	2	5035048072790

## LÂMINAS XR EXTREME RUNTIME™

Embalagem Individual



REFERÊNCIA	DESCRIÇÃO	CÓDIGO DE BARRAS
DT99554-QZ	Lâmina de serra sabre bi-metal, XR EXTREME RUNTIME comprimento:152mm, espaço entre dentes 6mm para madeira y madeiras com pregos	5035048542149
DT99553-QZ	Lâmina de serra sabre bi-metal, XR EXTREME RUNTIME comprimento:152mm pespaço entre dente 1,8-1,4 mm metales, tubos metálicos, plásticos y PVC	5035048542132
DT99555-QZ	Lâmina de serra sabre bi-metal XR EXTREME RUNTIME comprimento:230mm espaço entre dente 6mm para madera y madera con clavos	5035048542156
DT99552-QZ	Lâmina de serra sabre bi-metal, XR EXTREME RUNTIME comprimento:203mm, espaço entre dente 1,8-1,4 mm para madeira, aglomerado, metales, tuberías, plásticos y PVC .	5035048542125
DT99551-QZ	Conjunto de 8 lâmina de serra sabre bi-metal, Bi-Metal XR EXTREME RUNTIME ; 3x DT99554 152mm, 1x DT99555 230mm, 3x DT99553 152mm, 1x DT99552 203mm	5035048542118
DT99550-QZ	Conjunto de 13 Lâmina de serra sabre bi-metal XR EXTREME RUNTIME ; 5x DT99554 152mm , 2x DT99555 230mm , 4x DT99553 152mm, 2x DT99552 203mm	5035048542101

## LÂMINAS SEGMENTADAS BREAKAWAY™

REFERÊNCIA	DESCRIÇÃO	U.E	CÓDIGO DE BARRAS
DT2417-QZ	Lâmina de serra sabre segmentada 152mm 14/18 - 5 pack	5	5035048543504
DT2416-QZ	Lâmina de serra sabre segmentada 230mm 14/18 - 5 pack	5	5035048543498

## LÂMINAS SEGMENTADA BREAKAWAY™

Conjuntos

REFERÊNCIA	DESCRIÇÃO	U.E	CÓDIGO DE BARRAS
DT2446-QZ	Conjunto de 8 lâmina de serra sabre segmentada: 2x DT2416 + 6x DT2417	8	5035048543481

## LÂMINAS DE SERRA SABRE

Conjuntos

REFERÊNCIA	DESCRIÇÃO	CÓDIGO DE BARRAS
DT2440L-QZ	Conjunto de 6 lâminas de serra sabre 2X 1xDT2300L, 1xDT2307L, 1xDT2315L, 1xDT2301L, 1xDT2308L, 1xDT2407L	5035048088678
DT2443L-QZ	Conjunto de 8 lâminas de serra sabre 2X 3xDT2300L, 3xDT2407L, 1xDT2308L, 1xDT2408L	5035048089842
DT2441L-QZ	Conjunto de 12 lâminas de serra sabre 2X 2xDT2300L, 2xDT2307L, 2xDT2315L, 2xDT2301L, 2xDT2308L, 1xDT2407L, 1xDT2408L	5035048088685

## LÂMINAS DE SERRA ALLIGATOR®

### CARACTERÍSTICAS

- Ideal para um corte rápido e fácil em blocos de construção, madeira, aglomerado, folheado e placas de cartão/gesso.

REFERÊNCIA	DESCRIÇÃO	CÓDIGO DE BARRAS	COMPATÍVEL COM
DT2970-QZ	Lâmina de serra Alligator HSS de 295mm de comprimento para madeira macia	5035048083635	DWE396
DT2971-QZ	Lâmina de serra Alligator HSS de 295mm de comprimento para madeira dura	5035048083642	DWE396
DT2972-QZ	Lâmina de serra Alligator TCT de 295mm de comprimento para madeira macia	5035048083659	DWE396
DT2973-QZ	Lâmina de serra Alligator TCT de 295mm de comprimento para blocos e termoarcilla (POROTON) classe 12	5035048083666	DWE396
DT2977-QZ	Lâmina de serra Alligator TCT de 295mm de comprimento para blocos e termoarcilla (POROTON) classe 20	5035048083703	DWE396
DT2974-QZ	Lâmina de serra Alligator TCT de 430mm de comprimento para blocos e termoarcilla (POROTON) classe 12	5035048083673	DWE398 y DCS398
DT2975-QZ	Lâmina de serra Alligator TCT de 430mm de comprimento para betão celular	5035048083680	DWE398 y DCS398
DT2979-QZ	Lâmina de serra Alligator HSS de 430mm de comprimento para insolamento	5035048098226	DWE398 y DCS398

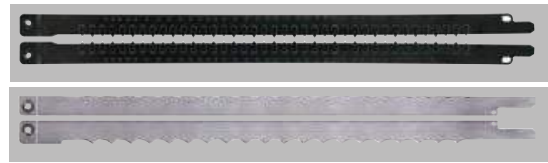

## LÂMINAS XR EXTREME RUNTIME™

REFERÊNCIA	DESCRIÇÃO	CÓDIGO DE BARRAS
DT99593-QZ	Lâmina de serra Alligator HSS XR EXTREME RUNTIME de 430mm de comprimento para madeira dura	5035048542569
DT99591-QZ	Lâmina de serra Alligator TCT XR EXTREME RUNTIME 430mm de comprimento para blocos e termoarcilla (POROTON) classe 12	5035048542545

## LÂMINAS DE SERRA DE FITA

### LÂMINAS PARA DWE876



REFERÊNCIA	DESCRIÇÃO	CÓDIGO DE BARRAS
DT8470-QZ	Lâmina para serra de fita, comprimento: 2215mm, largura: 4mm, espessura: 0.6mm, passo: 1.8mm, para rendilhar em madeira	5011402380978
DT8471-QZ	Lâmina para serra de fita, comprimento: 2215mm, largura: 6mm, espessura: 0.4mm, passo: 4.2mm, para para rendilhar em madeira	5011402380985
DT8472-QZ	Lâmina para serra de fita, comprimento: 2215mm, largura: 10mm, espessura: 0.4mm, passo: 4.2mm, para rodear em madeira	5011402380992
DT8473-QZ	Lâmina para serra de fita, comprimento: 2215mm, largura: 16mm, espessura: 0.6mm, passo: 6.4mm, para cortes rápidos em madeira, em materiais compostos de dureza média	5011402381005
DT8474-QZ	Lâmina para serra de fita, comprimento: 2215mm, largura: 20mm, espessura: 0.6mm, passo: 6.4mm, para cortes rápidos em madeira espessa	5011402381012
DT8475-QZ	Lâmina para serra de fita, comprimento: 2215mm, largura: 6mm, espessura: 0.6mm, passo: 1.4mm, para cortes finos em metal não ferroso	5011402381029
DT8476-QZ	Lâmina para serra de fita, comprimento: 2215mm, largura: 12mm, espessura: 0.6mm, passo: 1.8mm, para cortes finos em metal não ferroso	5011402381036

## LÂMINAS PARA DW738 / DW739

### CARACTERÍSTICAS

- Aço de alta qualidade.
- Dentes fresados dão à peça cortada um acabamento de óptima qualidade (apenas lâminas para madeira).



REFERÊNCIA	DESCRIÇÃO	CÓDIGO DE BARRAS
DT8480-QZ	Lâmina para serra de fita, comprimento: 2095mm, largura: 3mm, espessura: 0.6mm, passo: 4.2mm, para rendilhar em madeira	5035048025543
DT8481-QZ	Lâmina para serra de fita, comprimento: 2095mm, largura: 12mm, espessura: 0.6mm, passo: 4.2mm, para uso geral	5035048025550
DT8482-QZ	Lâmina para serra de fita, comprimento: 2095mm, largura: 16mm, espessura: 0.6mm, passo: 6.4mm, para cortes grossos em madeira	5035048025567
DT8483-QZ	Lâmina para serra de fita, comprimento: 2095mm, largura: 6mm, espessura: 0.6mm, passo: 3.2mm, para rodear em madeira	5035048025574
DT8484-QZ	Lâmina para serra de fita, comprimento: 2095mm, largura: 6mm, espessura: 0.6mm, passo: 1.8mm, para cortes finos em metal não ferroso	5035048025581
DT8485-QZ	Lâmina para serra de fita, comprimento: 2095mm, largura: 12mm, espessura: 0.6mm, passo: 3.2mm, para cortes finos em metal não ferroso	5035048025598
DT8486-QZ	Lâmina para serra de fita, comprimento: 2095mm, largura: 10mm, espessura: 0.6mm, passo: 3.2mm, para madeira, fôrmica e laminados	5035048025604

## LÂMINAS PARA PLAINAS PARA DCS371N



REFERÊNCIA	DESCRIÇÃO	U.E	CÓDIGO DE BARRAS
DT8461-QZ	Lâmina Bi-metal para serra de banda 1,4mm 18TPI	4	5035048090893
DT8462-QZ	Lâmina Bi-metal para serra de banda 1,1mm 24TPI	4	5035048090909

## LÂMINAS PARA PLAINAS



REFERÊNCIA	DESCRIÇÃO	U.E	CÓDIGO DE BARRAS
DT3901-QZ	Lâmina de TCT reversíveis para plainas de 80mm	1	5035048059456
DT3905-QZ	Lâmina de HSS reversíveis para plainas de 82mm	1	5011402381852
DT3906-QZ	Lâmina de TCT reversíveis para plainas de 82mm	1	5011402381869

## MULTI-FERRAMENTA OSCILANTE

### ACESSÓRIOS PARA MULTI-FERRAMENTA OSCILANTE

	REFERÊNCIA	DESCRIÇÃO	CÓDIGO DE BARRAS
	DT20701-QZ	Lâmina de serra para madeira com pregos 30mm x 43mm para multi-ferramenta oscilante	5035048099247
	DT20702-QZ	Lâmina de serra de titânio para madeira e metal 44mm x 55mm para multi-ferramenta oscilante	5035048099254
	DT20703-QZ	Lâmina de serra para madeira dura 30mm x 67mm para multi-ferramenta oscilante	5035048099261
	DT20704-QZ	Lâmina de serra para um corte rápido em madeira macia 30mm x 43mm para multi-ferramenta oscilante	5035048099278
	DT20705-QZ	Lâmina de serra para um corte rápido em madeira larga 66mm x 43mm para multi-ferramenta oscilante	5035048099285
	DT20706-QZ	Lâmina de serra para detalhes 10mm x 43mm para multi-ferramenta oscilante	5035048099292
	DT20707-QZ	Lâmina de serra de titânio para metal 30mm x 43mm para multi-ferramenta oscilante	5035048099308
	DT20708-QZ	Lâmina de serra segmentada para madeira e metal 100mm para multi-ferramenta oscilante	5035048099315
	DT20709-QZ	Lâmina de serra segmentada de titânio 100mm para multi-ferramenta oscilante	5035048099322
	DT20710-QZ	Lâmina de serra de corte rente 100mm para multi-ferramenta oscilante	5035048099339
	DT20711-QZ	Lâmina de serra de titânio de corte rente 100mm para multi-ferramenta oscilante	5035048099346
	DT20712-QZ	Lâmina de serra multi-material 100mm para materiais como carpete, papelão, telhas de asfalto e de vinil, espuma para multi-ferramenta oscilante	5035048099353

	REFERÊNCIA	DESCRIÇÃO	CÓDIGO DE BARRAS	
	DT20713-QZ	Conjunto de 3 lâminas de serra DT20701-QZ, DT20706-QZ, DT20704-QZ, para multi-ferramenta oscilante	5035048099360	
	DT20714-QZ	Rascador rígido 52mm para multi-ferramenta oscilante	5035048099384	
	DT20715-QZ	Conjunto de 5 lâminas de serra DT20701-QZ, DT20704-QZ, DT20714-QZ, DT20711-QZ, para multi-ferramenta oscilante	5035048099377	
	DT20716-QZ	Rascador flexível 35mm para multi-ferramenta oscilante	5035048099391	
	DT20717-QZ	Lâmina de serra segmentada de carboneto para azulejo 3mm para multi-ferramenta oscilante	5035048099407	
	DT20718-QZ	Lâmina de serra segmentada de carboneto para um corte rápido em azulejo 5mm para multi-ferramenta oscilante	5035048099414	
	DT20719-QZ	Raspador de carboneto para azulejo 93mm para multi-ferramenta oscilante	5035048099421	
	DT20700-QZ	Placa de lixa com velcro para multi-ferramenta oscilante	5035048099230	



Cortes limpos nos contornos  
ou gesso ▲



Remover e limpar Juntas ▲



Corte de alcatifa ▲



Cortar madeira de  
construção ▲



Preparação de superfície ▲



Lixar detalhes ▲



Raspagem de adesivos ▲



Corte de Tubos ▲



## LIXAR

### TERÇO DE FOLHA COM ACOPLAMENTO RÁPIDO 93 mm x 190 mm

**Compatível com:**

- DEWALT
- AEG
- BOSCH
- CASALS
- FESTOOL
- HITACHI
- MAKITA
- METABO
- PEUGEOT
- SKIL

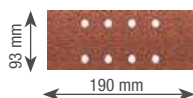

REFERÊNCIA	TAMANHO DO GRÃO	FUROS	U.E	CÓDIGO DE BARRAS
DT8620-QZ	60	8	10	503504807208
DT8621-QZ	80	8	10	503504807215
DT8622-QZ	120	8	10	503504807222
DT8623-QZ	180	8	10	503504807239

### TERÇO DE FOLHA 93 mm x 230 mm

**Compatível com:**

- DEWALT
- BOSCH
- FESTOOL
- MAKITA
- METABO
- RYOBI
- SKIL
- AEG

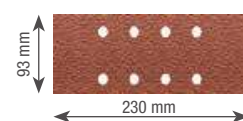

REFERÊNCIA	TAMANHO DO GRÃO	FUROS	U.E	CÓDIGO DE BARRAS
DT8590-QZ	60	8	10	5035048069905
DT8591-QZ	80	8	10	5035048069912
DT8592-QZ	120	8	10	5035048069929

### MEIA FOLHA COM ACOPLAMENTO RÁPIDO 115 mm x 228 mm

**Compatível com:**

- DEWALT
- BOSCH
- FESTOOL
- HITACHI
- MAKITA
- METABO
- PEUGEOT
- RYOBI

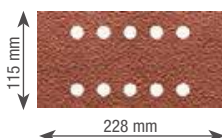

REFERÊNCIA	TAMANHO DO GRÃO	FUROS	U.E	CÓDIGO DE BARRAS
DT8550-QZ	60	10	10	5035048069608
DT8551-QZ	80	10	10	5035048069615
DT8552-QZ	120	10	10	5035048069622

#### CARACTERÍSTICAS

- Papel abrasivo industrial para todo tipo de decapagem, lixagem e acabamento em madeira, tintas e enchimentos.
- Grãos de óxido de alumínio de alta qualidade fornecem um acabamento superior.
- Resina e ligamento que fornecem uma adesão excelente do grão e resistência ao calor para lixagem potente.
- Tecido "E" robusto e resistente que garante uma vida útil prolongada e melhor desempenho

### QUARTO DE FOLHA 115 mm x 140 mm

**Compatível com:**

- DEWALT
- BOSCH
- FESTOOL
- MAKITA
- METABO
- RYOBI
- SKIL
- AEG

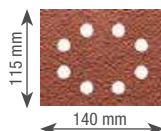

REFERÊNCIA	TAMANHO DO GRÃO	FUROS	U.E	CÓDIGO DE BARRAS
DT3011-QZ	40	8	25	5035048058947
DT3012-QZ	60	8	25	5035048058954
DT3014-QZ	100	8	25	5035048058961
DT3015-QZ	150	8	25	5035048058978
DT3017-QZ	220	8	25	5035048058985

### QUARTO DE FOLHA COM ACOPLAMENTO RÁPIDO 115 mm x 115 mm

**Compatível com:**

- DEWALT
- BOSCH
- MAKITA
- HITACHI
- METABO

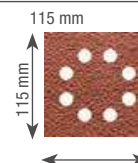

REFERÊNCIA	TAMANHO DO GRÃO	FUROS	U.E	CÓDIGO DE BARRAS
DT3030-QZ	40	8	25	5035048014479
DT3031-QZ	60	8	25	5035048014493
DT3032-QZ	80	8	25	5035048014516
DT3033-QZ	120	8	25	5035048014530
DT3034-QZ	180	8	25	5035048014554
DT3035-QZ	240	8	25	5035048014578

## FOLHA DE LIXA DE DETALHES 93mm X 93mm

### COMPATÍVEL COM:

- DEWALT - BOSCH - AEG - MAKITA - METABO

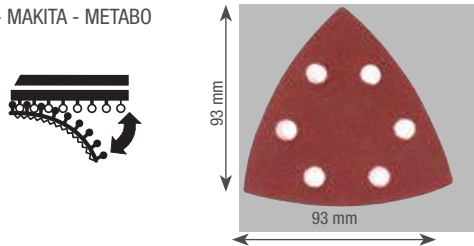

REFERÊNCIA	TAMANHO DO GRÃO	U.E	CÓDIGO DE BARRAS
DT3090-QZ	40	10	5035048061770
DT3091-QZ	60	10	5035048061787
DT3092-QZ	80	10	5035048061794
DT3093-QZ	120	10	5035048061800
DT3094-QZ	180	10	5035048061817
DT3095-QZ	240	10	5035048061824

## ROLOS - TERÇO DE FOLHA

### CARACTERÍSTICAS:

- Papel abrasivo industrial para todo tipo de decapagem, lixagem e acabamento em madeira, tintas e enchimentos.
- Grãos de óxido de alumínio de alta qualidade fornecem um acabamento superior.
- Resina e ligamento que fornecem uma adesão excelente do grão e resistência ao calor para lixagem potente.
- Tecido "E" robusto e resistente que garante uma vida útil prolongada e melhor desempenho

### APLICAÇÕES:

- Para todo tipo de funções de lixagem e acabamento em madeira, superfícies pintadas e enchimentos.

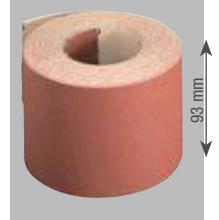

REFERÊNCIA	TAMAÑO DEL GRANO	LONGITUDE	U.E	CÓDIGO DE BARRAS
DT3579-QZ	40	25x93mm	1	5035048070871
DT3595-QZ	60	25x93mm	1	5035048067222
DT3596-QZ	80	25x93mm	1	5035048067239
DT3597-QZ	120	25x93mm	1	5035048067246
DT3598-QZ	180	25x93mm	1	5035048067253

## LIXA DE MALHA

### CARACTERÍSTICAS

- Os grãos de carboneto de silício proporcionam uma lixagem até quatro vezes mais eficaz.
- Capa tripla de grãos de carboneto de silício para maximizar as aplicações abrasivas
- Desenho universal de malha aberta que se adapta a todas as configurações de furos para a extração do pó



REFERÊNCIA	DESCRIÇÃO	TAMANHO DO GRÃO	U.E	CÓDIGO DE BARRAS
DTM8659-QZ	Lixa de malha 1/2 de folha 115x228mm	40	5	5035048543610
DTM8660-QZ	Lixa de malha 1/2 de folha 115x228mm	60	5	5035048543689
DTM8551-QZ	Lixa de malha 1/2 de hoja 115x228mm	80	5	5035048024287
DTM8552-QZ	Lixa de malha 1/2 de hoja 115x228mm	120	5	5035048024270
DTM8655-QZ	Lixa de malha 1/3 de folha	40	5	5035048543542
DTM8656-QZ	Lixa de malha 1/3 de folha	60	5	5035048543627
DTM8621-QZ	Lixa de malha 1/3 de hoja	80	5	5035048024065
DTM8622-QZ	Lixa de malha 1/3 de hoja	120	5	5035048024072
DTM8624-QZ	Lixa de malha 1/3 de hoja	240	5	5035048024089
DTM8663-QZ	Lixa de malha 1/4 de folha	40	5	5035048543559
DTM8664-QZ	Lixa de malha 1/4 de folha	60	5	5035048543634
DTM3022-QZ	Lixa de malha 1/4 de hoja	80	5	5035048024096
DTM3023-QZ	Lixa de malha 1/4 de hoja	120	5	5035048024102
DTM3025-QZ	Lixa de malha 1/4 de hoja	240	5	5035048024119
DTM8667-QZ	Lixa de malha Delta	40	5	5035048543566
DTM8668-QZ	Lixa de malha Delta	60	5	5035048543641
DTM3092-QZ	Lixa de malha Delta	80	5	5035048024140
DTM3093-QZ	Lixa de malha Delta	120	5	5035048024126
DTM3095-QZ	Lixa de malha Delta	240	5	5035048024133
DTM8671-QZ	Disco de lixa de malha 125mm	40	5	5035048543597
DTM8560-QZ	Disco de lixa de malha 125mm	60	5	5035048093894
DTM3103-QZ	Disco de lixa de malha 125mm	80	5	5035048024201
DTM3105-QZ	Disco de lixa de malha 125mm	120	5	5035048024171
DTM3107-QZ	Disco de lixa de malha 125mm	240	5	5035048024157
DTM8562-QZ	Disco de lixa de malha a 125mm	320	5	5035048093917
DTM8675-QZ	Disco de lixa de malha 150mm	40	5	5035048543603
DTM8556-QZ	Disco de lixa de malha 150mm	60	5	5035048093856
DTM3123-QZ	Disco de lixa de malha 150mm	80	5	5035048024195
DTM3125-QZ	Disco de lixa de malha 150mm	120	5	5035048024164
DTM3127-QZ	Disco de lixa de malha 150mm	240	5	5035048024188
DTM8558-QZ	Disco de lixa de malha 150mm	320	5	5035048093870

## CINTAS DE LIXA 75mm x 533mm

### COMPATÍVEL COM:

- DEWALT
- BOSCH
- ATLAS COPCO
- AEG
- CASALS
- FELISATTI
- FESTO
- HITACHI
- PEUGEOT
- RYOBI
- STAYER
- MAKITA
- METABO
- SKIL

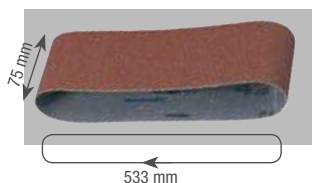

REFERÊNCIA	TAMANHO DO GRÃO	U.E	CÓDIGO DE BARRAS
DT3376-QZ	60	3	5035048068717
DT3377-QZ	80	3	5035048068724
DT3628-QZ	100	3	5035048070840
DT3378-QZ	120	3	5035048068731
DT3301-QZ	40	10	5011402375172
DT3302-QZ	60	10	5011402375189
DT3303-QZ	80	10	5011402375196
DT3304-QZ	100	10	5011402375202
DT3629-QZ	120	10	5035048070857
DT3305-QZ	150	10	5011402375219
DT3307-QZ	220	10	5011402375226

## CINTAS DE LIXA 75mm x 480mm

### CARACTERÍSTICAS

- Tecido de revestimento 'X' de alta resistência.
- Ligamento de resina resistente ao calor.
- Grão de Óxido de Alumínio de alta qualidade para uma remoção de resíduos rápida e agressiva e acabamento fino em madeira, metal ou superfícies pintadas.

### COMPATÍVEL COM:

- DEWALT
- ELU

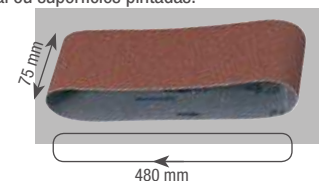

REFERÊNCIA	TAMANHO DO GRÃO	U.E	CÓDIGO DE BARRAS
DT3364-QZ	40	3	5035048053942
DT3365-QZ	60	3	5035048053959
DT3366-QZ	80	3	5035048053966
DT3367-QZ	100	3	4024048053973

## CINTAS DE LIXA 64mm x 356mm

### COMPATÍVEL COM:

- DeWALT

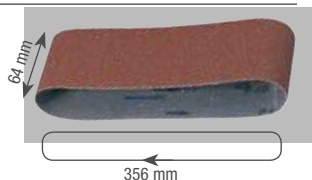

REFERÊNCIA	TAMANHO DO GRÃO	U.E	CÓDIGO DE BARRAS
DT3661-QZ	60	3	5035048069011
DT3662-QZ	80	3	5035048069028
DT3663-QZ	100	3	5035048069035
DT3664-QZ	150	3	5035048069042
DT3299-QZ	220	3	5035048071960
DT3666-QZ	60	10	5035048069066
DT3667-QZ	80	10	5035048069073
DT3668-QZ	100	10	5035048069080

## CINTAS DE LIXA 100mm x 560mm

### COMPATÍVEL COM:

- DEWALT
- ATLAS COPCO
- AEG
- ELU
- FESTO
- RYOBI

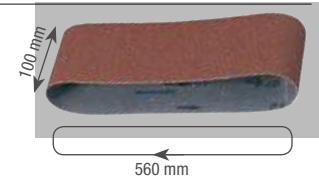

REFERÊNCIA	TAMANHO DO GRÃO	U.E	CÓDIGO DE BARRAS
DT3312-QZ	40	3	5035048025642
DT3314-QZ	60	3	5035048025659
DT3315-QZ	80	3	5035048025666
DT3316-QZ	100	3	5035048025673
DT3362-QZ	120	3	5035048034484
DT3318-QZ	150	3	5035048025680



## CINTAS DE LIXA 40x577mm

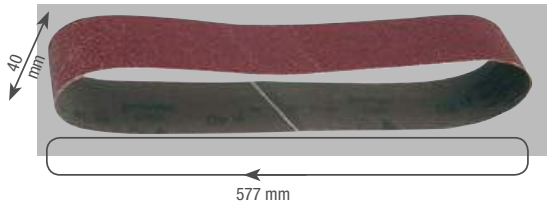

REFERÊNCIA	TAMANHO DO GRÃO	U.E	CÓDIGO DE BARRAS
DT3342-QZ	80	3	5035048034286
DT3343-QZ	100	3	5035048034293

## CINTAS DE LIXA 45mm x 715mm

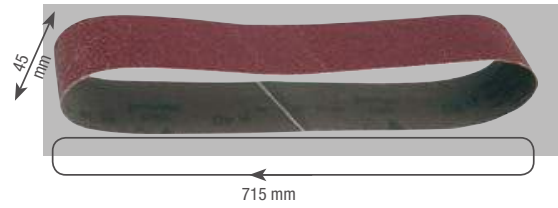

REFERÊNCIA	TAMANHO DO GRÃO	U.E	CÓDIGO DE BARRAS
DT3351-QZ	80	3	5035048034378
DT3354-QZ	150	3	5035048034408

## CINTAS DE LIXA COM VELCRO 125mm

## COMPATÍVEL COM:

- DEWALT
- BOSCH
- ATLAS COPCO
- AEG
- ELU
- FEIN
- FESTOOL
- HITACHI
- KRESS
- MAKITA
- METABO
- SKIL

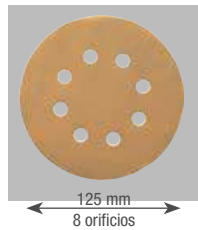

REFERÊNCIA	TAMANHO DO GRÃO	ORIFÍCIOS	U.E	CÓDIGO DE BARRAS
DT3101-QZ	40	8	10	5035048058992
DT3111-QZ	40	8	25	5035048059067
DT3102-QZ	60	8	10	5035048059005
DT3112-QZ	60	8	25	5035048059074
DT3103-QZ	80	8	10	5035048059012
DT3113-QZ	80	8	25	5035048059081
DT3105-QZ	120	8	10	5035048059029
DT3115-QZ	120	8	25	5035048059098
DT3106-QZ	180	8	10	5035048059036
DT3116-QZ	180	8	25	5035048059104
DT3107-QZ	240	8	10	5035048059043
DT3117-QZ	240	8	25	5035048059111
DT3108-QZ	320	8	10	5035048059050
DT3118-QZ	320	8	25	5035048059128

## CINTAS DE LIXA COM VELCRO 150mm

## COMPATÍVEL COM:

- DEWALT
- BOSCH
- METABO
- HITACHI
- PEUGEOT

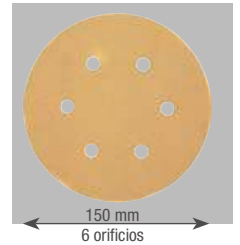

REFERÊNCIA	TAMANHO DO GRÃO	ORIFÍCIOS	U.E	CÓDIGO DE BARRAS
DT3121-QZ	40	6	10	5035048059135
DT3131-QZ	40	6	25	5035048059203
DT3122-QZ	60	6	10	5035048059142
DT3132-QZ	60	6	25	5035048059210
DT3123-QZ	80	6	10	5035048059159
DT3133-QZ	80	6	25	5035048059227
DT3125-QZ	120	6	10	5035048059166
DT3135-QZ	120	6	25	5035048059234
DT3126-QZ	180	6	10	5035048059173
DT3136-QZ	180	6	25	5035048059241
DT3127-QZ	240	6	10	5035048059180
DT3137-QZ	240	6	25	5035048059463
DT3128-QZ	320	6	10	5035048059197
DT3138-QZ	320	6	25	5035048059258

## CINTAS DE LIXA EXTREME® 125mm

## COMPATÍVEL COM:

- TODAS LAS MARCAS



REFERÊNCIA	TAMANHO DO GRÃO	ORIFÍCIOS	U.E	CÓDIGO DE BARRAS
DT3211-QZ	40	9	25	5011402375356
DT3212-QZ	60	9	25	5011402375370
DT3213-QZ	80	9	25	5011402375394

## ACESSÓRIOS PARA RANHURADORAS



REFERÊNCIA	DESCRIÇÃO	U.E	CÓDIGO DE BARRAS
DT1306-QZ	Lâmina de serra para ranhuradoras, diâmetro exterior: 102mm, diâmetro interior: 22mm, espessura: 3.9mm, número de dentes: 12	1	5011402382118
DT3931-QZ	Lamelas de 13 a 18mm, Nº 10	1000	5035048033531
DT3932-QZ	Lamelas de 19mm, Nº20	1000	5035048025383

## CONJUNTOS DE FRESAS PARA MADEIRA

Juego

REFERÊNCIA	DESCRIÇÃO	U.E	CÓDIGO DE BARRAS
DT90016-QZ	Conjunto de 12 fresas para Tupia com 3 fresas direitas, cortador, 2 fresas de arredondar, caixa, cortador de encaixes, fresa em V, fresa de cobertura, fresa para acabamentos, fresa chanfro	12	5035048538647

## DISCOS LAMELADOS PLANOS



REFERÊNCIA	DESCRIÇÃO	U.E	CÓDIGO DE BARRAS
DT3292-QZ	Ø 115 x G36	10	5035048075241
DT3293-QZ	Ø 115 x G60	10	5035048075258
DT3294-QZ	Ø 115 x G80	10	5035048075265
DT3295-QZ	Ø 115 x G120	10	5035048075272
DT3309-QZ	Ø 125 x G60	10	5035048075296
DT3310-QZ	Ø 125 x G80	10	5035048075302

## FRESA DE CORTE DIREITO

REFERÊNCIA	DESCRIÇÃO	U.E	CÓDIGO DE BARRAS
DT90002-QZ	Fresa de corte a direito 2 cortantes, diâmetro de corte: 6mm, comprimento útil: 19mm	1	5035048538463
DT90003-QZ	Fresa de corte a direito 2 cortantes, diâmetro de corte: 8mm, comprimento útil: 20mm	1	5035048538494
DT90004-QZ	Fresa de corte a direito 2 cortantes, diâmetro de corte: 10mm, comprimento útil: 20mm	1	5035048538500
DT90006-QZ	Fresa de corte a direito 2 cortantes, diâmetro de corte: 14mm, comprimento útil: 20mm	1	5035048538524
DT90008-QZ	Fresa de corte a direito 2 cortantes, diâmetro de corte: 16mm, comprimento útil: 20mm	1	5035048538548
DT90009-QZ	Fresa de corte a direito 2 cortantes, diâmetro de corte: 18mm, comprimento útil: 20mm	1	5035048538555
DT90010-QZ	Fresa de corte a direito 2 cortantes, diâmetro de corte: 20mm, comprimento útil: 20mm	1	5035048538562
DT90011-QZ	Fresa de corte a direito 2 cortantes, diâmetro de corte: 22mm, comprimento útil: 20mm	1	5035048538586
DT90012-QZ	Fresa de corte a direito 2 cortantes, diâmetro de corte: 25mm, comprimento útil: 20mm	1	5035048538593

## DISCOS LAMELADOS CÔNCAVOS

### CARACTERÍSTICAS

- Harmonização da solda, remoção de restos de solda
- Rebarbar
- Acabamento e preparação de superfícies
- Harmonização e chanfragem de bordas

### APLICAÇÕES

- Para a remoção de ferrugens, rebarbar e limpeza de metais.



REFERÊNCIA	DESCRIÇÃO	U.E	CÓDIGO DE BARRAS
DT3255-QZ	Ø 115 x G36	10	5035048075166
DT3256-QZ	Ø 115 x G60	10	5035048075173
DT3257-QZ	Ø 115 x G80	10	5035048075180
DT3265-QZ	Ø 125 x G36	10	5035048075203
DT3266-QZ	Ø 125 x G60	10	5035048075210
DT3267-QZ	Ø 125 x G80	10	5035048075227
DT3268-QZ	Ø 125 x G120	10	5035048075234

## DISCOS LAMELADOS XR EXTREME® RUNTIME™

REFERÊNCIA	DESCRIÇÃO	U.E	CÓDIGO DE BARRAS
DT99583-QZ	Ø125mm G40	10	5035048542446
DT99584-QZ	Ø125mm G60	10	5035048542484
DT99585-QZ	Ø125mm G80	10	5035048542491

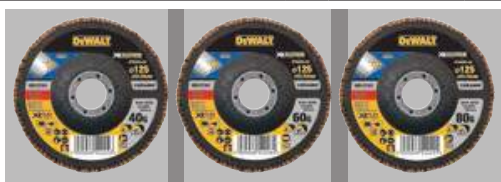

## ESCOVA DE ARAME FRISADO CÔNICA PARA REBARBAÇÃO ANGULAR

### CARACTERÍSTICAS

- Discos de arames entrelaçados e escovas em forma cônica agressivas para trabalhos de limpeza pesada, remoção de oxidação e rebarba.
- Disco de arame frisado e escova cônica para a limpeza média
- Disco de arames e escovas cônica para vários tipos de limpeza em áreas difíceis de alcançar”

### APLICAÇÕES

- Classe de arames altamente específica para remoção ótima de material
- Alto conteúdo de arames para durabilidade extra da escova



REFERÊNCIA	DESCRIÇÃO	CÓDIGO DE BARRAS	
DT3480-QZ	Cepillo de copa de alambre ondulado para amoladora, diámetro: 65mm, longitud del alambre: 19mm, diámetro interior: rosca M14	5035048079706	
DT3489-QZ	Cepillo de copa de alambre ondulado para amoladora, diámetro: 100mm, longitud del alambre: 26mm, diámetro interior: rosca M14	5035048079720	
DT3500-QZ	Cepillo de copa de alambre trenzado para amoladora, diámetro: 65mm, longitud del alambre: 18mm, diámetro interior: rosca M14	5011402375776	
DT3492-QZ	Cepillo de copa de alambre trenzado para amoladora, diámetro: 75mm, longitud del alambre: 22mm, diámetro interior: rosca M14	5035048079751	
DT3501-QZ	Cepillo de copa de alambre trenzado para amoladora, diámetro: 100mm, longitud del alambre: 24mm, diámetro interior: rosca M14	5011402375783	
DT3502-QZ	Disco de alambre trenzado para amoladora, diámetro: 115mm, longitud del alambre: 22mm, diámetro interior: 22.2mm	5011402375790	

## MÓS PARA ESMERILAR E AFILAR

### CARACTERÍSTICAS

- Ideal para moagem fina de aço temperados e não-moderado, brocas, pincéis, formões, cortadores, furadores, lâminas de lâminas do cortador.

REFERÊNCIA	DESCRIÇÃO	DIÂMETRO	CÓDIGO DE BARRAS	
DT3385-QZ	Muela para esmerilar y afilar de óxido de aluminio blanco, diámetro: 80mm, espesor: 125mm, diámetro interior: 25mm	80 mm	5035048054116	

## PORCA DE FIXAÇÃO RÁPIDA

Para Rebarbadora



REFERÊNCIA	DESCRIÇÃO	CÓDIGO DE BARRAS	
DT3559-QZ	Porca de fixação rápida M14 para Rebarbadora	5035048543795	

## SUPORTE PARA REBARBADORA

### CARACTERÍSTICAS

- Acessórios para rebarbadoras.

### APLICAÇÕES

- Ideal para máxima desempenho da sua rebarbadora.

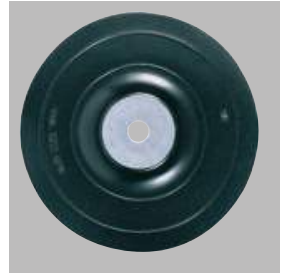

REFERÊNCIA	DESCRIÇÃO	VELOCIDADE MÁXIMA	U.E	CÓDIGO DE BARRAS	
DT3610-QZ	115mm x M14	13000	1	5035048059289	
DT3611-QZ	125mm x M14	15000	1	5035048059296	
DT3612-QZ	178mm x M14	8500	1	5035048059302	

## BOINAS PARA POLIR COM REBARBADORA

### CARACTERÍSTICAS

- Boinas para Polir com rebarbadoras Ø 115, 125 e 180 mm.

### APLICAÇÕES

- Ideais para polir áreas de difícil acesso.



REFERÊNCIA	DESCRIÇÃO	U.E	CÓDIGO DE BARRAS	
DT3620-QZ	115 mm	1	5035048059319	
DT3621-QZ	125 mm	1	5035048059326	
DT3622-QZ	178 mm	1	5035048059333	
DT3568-QZ*	180 mm - Velcro	1	5035048083819	

\*Para DWP849X

## DISCOS DE CORTE ABRASIVOS

### DISCOS DE ALTO DESEMPENHO

#### CARACTERÍSTICAS

- Óxido de alumínio profissional.
- Resina de liga superior.
- Fibra de vidro reforçada.



### DISCOS DE CORTE DE ALTO DESEMPENHO PARA AÇO INOX - NO OSA

REFERÊNCIA	DIÂMETRO	ESPESSURA	U.E	CÓDIGO DE BARRAS
DT3506-QZ	Ø 115mm	1 mm	10	5035048543023
DT3507-QZ	Ø 125mm	1 mm	10	5035048543030

### DISCOS DE CORTE PLANOS PARA PEDRA

REFERÊNCIA	DIÂMETRO	ESPESSURA	U.E	CÓDIGO DE BARRAS
DT43916-QZ	Ø 115	6.3	10	5035048545591
DT43917-QZ	Ø 125	6.3	1	5035048545652
DT43918-QZ	Ø 180	6.3	10	5035048545669
DT43919-QZ	Ø 230	6.3	10	5035048545676

### DISCOS DE CORTE DE ALTO DESEMPENHO PARA AÇO INOX - OSA

REFERÊNCIA	DIÂMETRO	ESPESSURA	U.E	CÓDIGO DE BARRAS
DT43901-QZ	Ø 115	1	25	5035048545416
DT43903-QZ	Ø 115	1.2	25	5035048545423
DT43905-QZ	Ø 115	1.6	1	5035048545430
DT43902-QZ	Ø 125	1	25	5035048545447
DT43904-QZ	Ø 125	1.2	25	5035048545454
DT43906-QZ	Ø 125	1.6	25	5035048545461
DT43909-QZ	Ø 230	1.9	25	5035048545539

### DISCOS DE CORTE CÔNCAVO E ALTO DESEMPENHO PARA METAL - OSA

REFERÊNCIA	DIÂMETRO	ESPESSURA	U.E	CÓDIGO DE BARRAS
DT43910-QZ	Ø 115	2.8	25	5035048545546
DT43911-QZ	Ø 125	2.8	1	5035048545560
DT43913-QZ	Ø 230	2.8	25	5035048545584

VERMELHO



METAL

AZUL



INOX



## DISCOS EXTREME®

### CARACTERÍSTICAS

- Óxido de alumínio industrial.
- Fibra de vidro reforçada.
- Resina de liga superior.
- Alta concentração de grãos para maior durabilidade

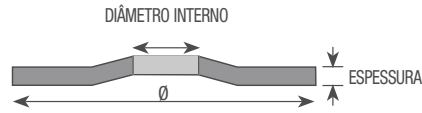
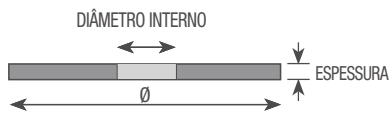

## DISCOS XR EXTREME RUNTIME™ PARA ACERO INOXIDABLE

### CARACTERÍSTICAS

- Óxido de cerâmica industrial.
- Ideal para herramientas sin cable - maximiza la autonomía y el rendimiento en las tareas más exigentes. Grano concentrado de alta densidad para una vida más larga



REFERÊNCIA	DIÂMETRO	ESPESSURA	U.E	CÓDIGO DE BARRAS
DT99581-QZ	Ø 125mm	3mm	25	5035048542415
DT99580-QZ	Ø 125mm	6mm	25	5035048542392
DT99582-QZ	Ø 125mm	1,1mm	25	5035048542439

## DISCOS DE CORTE PLANO EXTREME® PARA AÇO INOX

REFERÊNCIA	DIÂMETRO	ESPESSURA	U.E	CÓDIGO DE BARRAS
DT43931-QZ	Ø 115	1	25	5035048545706
DT43935-QZ	Ø 115	1.6	25	5035048545720
DT43932-QZ	Ø 125	1	25	5035048545737
DT43936-QZ	Ø 125	1.6	25	5035048545751
DT43939-QZ	Ø 230	1.9	25	5035048503416

## DISCOS DE CORTE CÔNCAVO EXTREME® PARA AÇO INOX

REFERÊNCIA	DIÂMETRO	ESPESSURA	U.E	CÓDIGO DE BARRAS
DT43940-QZ	Ø 115	2.8	25	5035048503423
DT43941-QZ	Ø 125	2.8	25	5035048503430
DT43942-QZ	Ø 180	2.8	25	5035048503447
DT43943-QZ	Ø 230	2.8	25	5035048503461

## DISCOS DE DESBASTE EXTREME® PARA METAL

REFERÊNCIA	DIÂMETRO	ESPESSURA	U.E	CÓDIGO DE BARRAS
DT43946-QZ	Ø 115	6.3	10	5035048503478
DT43947-QZ	Ø 125	6.3	10	5035048503485





## CORTE DE DIAMANTE

### EXTREME® METAL DISCO DE CORTE DE DIAMANTE



#### DURABILIDADE EXTREMA

Mais de 1000 cortes. 30 vezes mais vida em comparação com discos abrasivos.\*

#### TECNOLOGIA DE DIAMANTE

Borda segmentada com partículas de diamante para garantir precisão e profundidade de corte.

#### SEGURANÇA

O corpo de aço sólido reduz consideravelmente a risco de rutura.

#### MENOS PÓ

Menos desgaste em comparação com discos abrasivos - menos resíduos de poeira e odor.

\* Desempenho médio de Extreme® Metal versus disco corte abrasivo com grãos 115 óxido de alumínio x 1mm em tubo de aço em carbono de 25mm.

REFERÊNCIA	DESCRIÇÃO DIÂMETRO / ESPESURA	CÓDIGO DE BARRAS	
DT40251-QZ	115 x 1.3	5035048545294	
DT40252-QZ	125 x 1.3	5035048545300	
DT40255-QZ	230 x 1.5	5035048545355	
DT40257-QZ	355 x 3.3	5035048545393	

### DISCOS DE CORTE PROFESIONAL

Corte em seco



#### APLICAÇÕES

- Materiais abrasivos
- Betão
- Mármorel
- Granito
- Azulejos

#### BORDE SEGMENTADO

REFERÊNCIA	DESCRIÇÃO DIÂMETRO / DIÂMETRO INTERIOR / ALT SEGMENTO	CÓDIGO DE BARRAS	
DT3740-XJ	115 x 22,2 x 7,5 mm	5035048058374	
DT3741-XJ	125 x 22,2 x 7,5 mm	5035048058381	
DT3743-XJ	230 x 22,2 x 8,5 mm	5035048058404	
DT3761-XJ	125 x 22,2 x 8,5 mm	5035048058480	



#### APLICAÇÕES

- Cerâmica
- Terracota
- Telha

#### BORDE CONTINUO

REFERÊNCIA	DESCRIÇÃO DIÂMETRO / DIÂMETRO INTERIOR / ALT SEGMENTO	CÓDIGO DE BARRAS	
DT3735-XJ	115 x 22,2 x 7 mm	5035048058732	
DT3736-XJ	125 x 22,2 x 7 mm	5035048058749	
DT3758-QZ	125 x 22,2 x 7 mm	5035048058579	

### DISCO DE CORTE DE ALTO DESEMPENHO

Corte em seco



#### APLICAÇÕES

- Materiais abrasivos
- Betão
- Mármorel
- Granito
- Azulejos

#### BORDE SEGMENTADO

REFERÊNCIA	DESCRIÇÃO DIÂMETRO / DIÂMETRO INTERIOR / ALT SEGMENTO	CÓDIGO DE BARRAS	
DT3701-QZ	115 x 22,2 x 7mm	5035048025895	
DT3711-QZ	125 x 22,2 x 7mm	5035048025901	
DT3721-QZ	180 x 22,2 x 7mm	5035048025918	
DT3731-QZ	230 x 22,2 x 7mm	5035048025925	



#### APLICAÇÕES

- Concreto
- Betão
- Azulejos

#### TURBO

REFERÊNCIA	DESCRIÇÃO DIÂMETRO / DIÂMETRO INTERIOR / ALT SEGMENTO	CÓDIGO DE BARRAS	
DT3702-QZ	115 x 22,2 x 7mm	5035048025970	
DT3712-QZ	125 x 22,2 x 7mm	5035048025987	
DT3722-QZ	180 x 22,2 x 7mm	5035048025994	
DT3732-QZ	230 x 22,2 x 7mm	5035048026007	



#### APLICAÇÕES

- Telha
- Cerâmica

#### BORDE CONTINUO

REFERÊNCIA	DESCRIÇÃO DIÂMETRO / DIÂMETRO INTERIOR / ALT SEGMENTO	CÓDIGO DE BARRAS	
DT3703-QZ	115 x 22,2 x 5mm	5035048025956	
DT3713-QZ	125 x 22,2 x 5mm	5035048025963	
DT40206-QZ	180 x 22,2 x 5mm	5035048095195	
DT40207-QZ	230 x 22,2 x 5mm	5035048095201	

## DISCO DE DIAMANTE PARA SERRA DE CORTE RÁPIDO

Corte em seco



### APLICAÇÕES

- Metal
- Tubos
- Perfis de metal

REFERÊNCIA	DESCRIÇÃO DIÂMETRO / DIÂMETRO INTERIOR / ALT SEGMENTO	CÓDIGO DE BARRAS	
DT3752-QZ	355 x 25,4 x 3mm	5035048083772	

## DISCO DE CORTE PROFISSIONAL PARA SERRA DE ESQUADRIA

Corte em húmido



### APLICAÇÕES

- Cerâmica
- Mármorel
- Granito
- Azulejos

### TURBO

REFERÊNCIA	DESCRIÇÃO DIÂMETRO / DIÂMETRO INTERIOR / ALT SEGMENTO	CÓDIGO DE BARRAS	
DT3733-XJ	250 x 25,4 x 8mm	5035048012413	
DT3734-XJ	250 x 25,4 x 5mm	5035048012420	

## DISCO DE DIAMANTE PARA DWC410

Corte em seco e húmido



### APLICAÇÕES

- Cerâmica
- Mármorel
- Granito
- Azulejos

REFERÊNCIA	DESCRIÇÃO	CÓDIGO DE BARRAS	
DT3714-QZ	110 x 20 x 5mm	5035048083109	
DT3715-QZ	110 x 20 x 8mm	5035048083116	

## COPOS DE DIAMANTE



### CARACTERÍSTICAS

- Diamantados únicos, duplos e turbo para aplicações de combinações ou acabamento rápido
- Disco sinterizado de corte seco com rosca M14.

### DESCRIÇÃO

- Formação de betão.
- Acabamento.
- Preparação de pisos.

REFERÊNCIA	DESCRIÇÃO	CÓDIGO DE BARRAS	
DT3795-QZ	Disco de copa de 125mm rosca M14 simple	5035048085486	
DT3796-QZ	Disco de copa de 125mm rosca M14 doble	5035048085493	
DT3797-QZ	Disco de copa de 125mm rosca M14 turbo	5035048085509	

## DISCO DE DIAMANTE PARA SERRA DE CORTE



### USAR COM:

Serras de corte 54V

### APLICAÇÕES

- Betão
- Mármorel
- Azulejos
- Cerâmica
- Terracota
- Telha

**XR FLEX VOLT**  
**EXTREME**

REFERÊNCIA	DESCRIÇÃO	CÓDIGO DE BARRAS	
DT40260-QZ	Disco de diamante EXTREME RUNTIME 230mm	5035048504123	

## PREGOS E PARAFUSOS

### PARAFUSOS ROSCA FINA PARA PANELES DE GESSO

REFERÊNCIA	TIPO	LONG.	U.E.	COMPATIBLE	CÓDIGO DE BARRAS
DWF4000250	PH2 3.5	25mm	1000	DCF620D2	75352140612
DWF4000350	PH2 3.5	35mm	1000	DCF620D2	75352140636
DWF4000450	PH2 3.5	48mm	1000	DCF620D2	75352140650
DWF4000550	PH2 3.5	55mm	1000	DCF620D2	75352140667

### PARAFUSOS ROSCA GROSSA PARA PANELES DE GESSO

REFERÊNCIA	TIPO	LONG.	U.E.	COMPATIBLE	CÓDIGO DE BARRAS
DWF4100350	PH2 3.5	35mm	1000	DCF620D2	75352140681
DWF4100450	PH2 3.5	45mm	1000	DCF620D2	75352140698
DWF4100550	PH2 3.5	55mm	1000	DCF620D2	5035048340158

### PREGOS 1,25mm RECTOS PARA PISTOLA DE PREGOS PNEUMÁTICA 18 GAUGE

#### GALVANIZADOS

REFERÊNCIA	DIÂM.	LONG.	U.E.	COMPATIBLE	CÓDIGO DE BARRAS
DNBT1820GZ	1.25mm	20mm	5000	DPN1850PP - DPSB21N1-XJ	5902013951834
DNBT1825GZ	1.25mm	25mm	5000	DPN1850PP-XJ	5902013951810
DNBT1830GZ	1.25mm	30mm	5000	DPN1850PP - DPSB21N1-XJ	5902013951797
DNBT1835GZ	1.25mm	35mm	5000	DPN1850PP-XJ	5902013951773
DNBT1850GZ	1.25mm	50mm	5000	DPN1850PP-XJ	5902013951704
DNBT1835SZ	1.25mm	35mm	5000	DPN1850PP-XJ	5902013951766
DNBT1840GZ	1.25mm	40mm	5000	DPN1850PP - DPSB21N1-XJ	5902013951742

### PREGOS PARA PISTOLAS DE PREGOS DCN692, DPN9033 - 33°

REFERÊNCIA	DIÂM.	LONG.	U.E.	COMPATIBLE	CÓDIGO DE BARRAS
DNW28R50E	2.8mm	50mm	2200	DCN692 - DPN9033	5902013950752
DNW28R75E	2.8mm	75mm	2200	DCN692 - DPN9033	5902013950691
DNW31R75E	3.1mm	75mm	2200	DCN692 - DPN9033	5902013950592
DNW31R90E	3.1mm	90mm	2200	DCN692 - DPN9033	5902013950578
DNW3190G12E	3.1mm	90mm	2200	DCN692 - DPN9033	5902013950615

### PREGOS PARA PISTOLA DE PREGOS PNEUMÁTICA DPN75C, DPN90C - 15°

REFERÊNCIA	DIÂM.	LONG.	U.E.	COMPATIBLE	CÓDIGO DE BARRAS
DNF25R50E	2.5mm	50mm	9900	DPN75C - DPN90C	5902013952756
DNF2570E	2.5mm	70mm	7200	DPN75C - DPN90C	5902013952787
DNF25R70S316E	2.5mm	70mm	3600	DPN75C - DPN90C	5902013952589
DNF31R80E	3.1mm	80mm	4500	DPN75C - DPN90C	5902013952251



### PREGOS 1,5mm RECTOS PARA PISTOLA DE PREGOS PNEUMÁTICA 16 GAUGE

#### GALVANIZADOS

REFERÊNCIA	DIÂM.	LONG.	U.E.	COMPATIBLE	CÓDIGO DE BARRAS
DNBSB1625Z	1.5mm	25mm	5000	DNP1664PP-XJ	5902013951667
DNBSB1632Z	1.5mm	32mm	2500	DNP1664PP-XJ	5902013951650
DNBSB1638Z	1.5mm	38mm	2500	DNP1664PP-XJ	5902013951643
DNBSB1645Z	1.5mm	45mm	2500	DNP1664PP-XJ	5902013951636
DNBSB1650Z	1.5mm	50mm	2500	DNP1664PP-XJ	5902013951629
DNBSB1664Z	1.5mm	65mm	2500	DNP1664PP-XJ	5902013957980
DNBSB1625S316Z	1.5mm	25mm	2500	DNP1664PP-XJ	5902013960027
DNBSB1650S316Z	1.5mm	50mm	2500	DNP1664PP-XJ	5902013959991



### PREGOS 1,6mm 20°

REFERÊNCIA	DIÂM.	LONG.	U.E.	COMPATIBLE	CÓDIGO DE BARRAS
DNBA1632GZ	1.6mm	32mm	2500	DCN660P2	5902013961178
DNBA1638GZ	1.6mm	38mm	2500	DCN660P2	5902013961161
DNBA1644GZ	1.6mm	44mm	2500	DCN660P2	5902013961154
DNBA1650GZ	1.6mm	50mm	2500	DCN660P2	5902013961147
DNBA1663GZ	1.6mm	63mm	2500	DCN660P2	5902013961130

### PREGOS 1,8mm 33° PARA PISTOLAS DE PREGOS DE ACABAMENTO

REFERÊNCIA	DIÂM.	LONG.	U.E.	COMPATIBLE	CÓDIGO DE BARRAS
DNBDA1532GZ	1.8mm	32mm	4000	DCN650	5902013951520
DNBDA1538GZ	1.8mm	38mm	4000	DCN650	5902013951513
DNBDA1545GZ	1.8mm	45mm	4000	DCN650	5902013951506
DNBDA1550GZ	1.8mm	50mm	4000	DCN650	5902013951490
DNBDA1564GZ	1.8mm	64mm	4000	DCN650	5902013951483
DNBDA1538SZ	1.8mm	38mm	4000	DCN650	5902013951476
DNBDA1550SZ	1.8mm	50mm	4000	DCN650	5902013951469

### PREGOS PARA CLAVADORAS NEUMÁTICAS DPN2330-XJ

REFERÊNCIA	DIÂM.	LONG.	U.E.	COMPATIBLE	CÓDIGO DE BARRAS
DNBHL2315Z	0.6mm	15mm	2000	DPN2330-XJ	5902013959403
DNBHL2318Z	0.6mm	18mm	2000	DPN2330-XJ	5902013959397
DNBHL2325Z	0.6mm	25mm	1000	DPN2330-XJ	5902013959380

## AGRAFOS 5,6mm AGRAFADOR PNEUMÁTICO

### GALVANIZADOS

REFERÊNCIA	DIÂM.	LONG.	U.E.	COMPATÍVEL	CÓDIGO DE BARRAS
<b>DSTSX12Z</b>	5.6mm	12mm	5000	DPSSX38-XJ - DPSB21N1-XJ	5902013951605
<b>DSTSX15Z</b>	5.6mm	15mm	5000	DPSSX38-XJ - DPSB21N1-XJ	5902013951599
<b>DSTSX22Z</b>	5.6mm	22mm	5000	DPSSX38-XJ - DPSB21N1-XJ	5902013951575
<b>DSTSX25Z</b>	5.6mm	25mm	5000	DPSSX38-XJ - DPSB21N1-XJ	5902013951568
<b>DSTSX35SE</b>	5.6mm	35mm	5000	DPSSX38-XJ - DPSB21N1-XJ	5902013951414
<b>DSTSX35Z</b>	5.6mm	35mm	3000	DPSSX38-XJ - DPSB21N1-XJ	5902013951544

## AGRAFOS 12,8mm AGRAFADOR PNEUMÁTICO

### SERIE 80

REFERÊNCIA	DIÂM.	LONG.	U.E.	COMPATÍVEL	CÓDIGO DE BARRAS
<b>DST8006Z</b>	12.8mm	6mm	10000	DPS8016-XJ	5902013959373
<b>DST8008Z</b>	12.8mm	8mm	10000	DPS8016-XJ	5902013959366
<b>DST8010Z</b>	12.8mm	10mm	10000	DPS8016-XJ	5902013959359
<b>DST8012Z</b>	12.8mm	12mm	10000	DPS8016-XJ	5902013959342
<b>DST8014Z</b>	12.8mm	14mm	10000	DPS8016-XJ	5902013959335
<b>DST8016Z</b>	12.8mm	16mm	5000	DPS8016-XJ	5902013959328

## AGRAFOS 12,8mm AGRAFADOR PNEUMÁTICO

REFERÊNCIA	DIÂM.	LONG.	U.E.	COMPATÍVEL	CÓDIGO DE BARRAS
<b>DCN8901015</b>	2.6mm	15	1005	DCN890	5054905022334
<b>DCN8901020</b>	2.6mm	20	1005	DCN890	5054905022341
<b>DCN8901025</b>	2.6mm	25	1005	DCN890	5054905022358
<b>DCN8901030</b>	2.6mm	30	1005	DCN890	5054905022365
<b>DCN8901035</b>	2.6mm	35	1005	DCN890	5054905022372
<b>DCN8901040</b>	2.6mm	40	1005	DCN890	5054905022389
<b>DCN8901045</b>	2.6mm	45	510	DCN890	5054905022396
<b>DCN8901050</b>	2.6mm	50	510	DCN890	5054905022402
<b>DCN8901055</b>	2.6mm	55	510	DCN890	5054905022419
<b>DCN8901057</b>	2.6mm	57	510	DCN890	5054905022426
<b>DCN8902015</b>	3.7mm	15	1005	DCN890	5054905022433
<b>DCN8902020</b>	3.7mm	20	1005	DCN890	5054905022440
<b>DCN8902025</b>	3.7mm	25	1005	DCN890	5054905022457

### LIGA DE METAL

REFERÊNCIA	DIÂM.	LONG.	U.E.	COMPATÍVEL	CÓDIGO DE BARRAS
<b>DCN8903013</b>	3.0mm	13	1005	DCN890	5054905022464
<b>DCN8903017</b>	3.0mm	17	1005	DCN890	5054905022471
<b>DCN8903022</b>	3.0mm	22	1005	DCN890	5054905022488
<b>DCN8903027</b>	3.0mm	27	1005	DCN890	5054905022495
<b>DCN8903032</b>	3.0mm	32	1005	DCN890	5054905022501
<b>DCN8903038</b>	3.0mm	38	1005	DCN890	5054905022518
<b>DCN8903043</b>	3.0mm	43	510	DCN890	5054905022525
<b>DCN8903048</b>	3.0mm	48	510	DCN890	5054905022532
<b>DCN8903053</b>	3.0mm	53	510	DCN890	5054905022549
<b>DCN8903057</b>	3.0mm	57	510	DCN890	5054905022556

## ACESSÓRIOS PARA PISTOLA DE PREGOS





REFERÊNCIA	DESCRIÇÃO	COMPATÍVEL	CÓDIGO DE BARRAS
<b>DCN8901-XJ</b>	Kits de substituição	DCN890	5035048678237
<b>DCN8905-XJ</b>	Extensão para zona de difícil acesso	DCN890	5035048678220
<b>DCN8904-XJ</b>	Punta de contacto para placa Yeso	DCN890	5035048678268
<b>DCN8903-XJ</b>	Punta de contacto Estándar	DCN890	5035048678251
<b>DCN8902-XJ</b>	Punta de contacto Magnética	DCN890	5035048678244

## PREGOS 33° PARA PISTOLA DE PREGOS SEM FIO

REFERÊNCIA	DIÂM.	LONG.	U.E.	COMPATÍVEL	CÓDIGO DE BARRAS
<b>DNPT28R50Z</b>	2.8mm	50mm	2200	DPN692P2-QW; DPN9033SM-XJ	5902013961536
<b>DNPT28R50G12Z</b>	2.8mm	90mm	2200	DPN692P2-QW; DPN9033SM-XJ	5902013961529
<b>DNPT2863Z</b>	2.8mm	63mm	2200	DPN692P2-QW; DPN9033SM-XJ	5902013961505
<b>DNPT2863G12Z</b>	2.8mm	90mm	2200	DPN692P2-QW; DPN9033SM-XJ	5902013961499
<b>DNPT28R63Z</b>	2.8mm	50mm	2200	DPN692P2-QW; DPN9033SM-XJ	5902013961482
<b>DNPT28R63G12Z</b>	2.8mm	63mm	2200	DPN692P2-QW; DPN9033SM-XJ	5902013961475
<b>DNPT28R75Z</b>	2.8mm	75mm	2200	DPN692P2-QW; DPN9033SM-XJ	5902013961420
<b>DNPT28R75G12Z</b>	2.8mm	75mm	2200	DPN692P2-QW; DPN9033SM-XJ	5902013961413
<b>DNPT3190Z</b>	3.1mm	90mm	2200	DPN692P2-QW; DPN9033SM-XJ	5902013961390
<b>DNPT3190G12Z</b>	3.1mm	90mm	2200	DPN692P2-QW; DPN9033SM-XJ	5902013961383
<b>DNPT31R90Z</b>	3.1mm	90mm	2200	DPN692P2-QW; DPN9033SM-XJ	5902013961376
<b>DNPT31R90G12Z</b>	3.1mm	90mm	2200	DPN692P2-QW; DPN9033SM-XJ	5902013961369



## CONJUNTOS DE ACESSÓRIOS

	REFERÊNCIA	CÓDIGO DE BARRAS	DESCRIÇÃO
<b>BROCAS PARA PEDRA</b>			
<b>CONJUNTOS DE BROCAS PARA PEDRA</b>			
	DT6952-QZ	5011402373413	Conjunto de 5 brocas para pedra Ø 4,5,6,8,10mm
	DT6956-QZ	5035048060797	Conjunto de 5 brocas para pedra Extreme Ø 4,5,6,8,10mm
<b>CONJUNTOS DE BROCAS SDS-PLUS</b>			
	DT60302-QZ	5035048095461	Conjunto de 6 brocas SDS-Plus Ø 6 x2, 8 x2, 10 x2 (160mm)
	DT9700-QZ	5035048056400	Conjunto de brocas SDS-Plus Extreme 2 em cassete de plástico Ø 5,6,8,10mm
<b>CONJUNTOS DE BROCAS COM CABEÇA DE CARBONETO XLR® SDS-PLUS</b>			
	DT8976-QZ	5035048078341	Conjuntos de 7 brocas XLR® SDS-Plus em caixa metálica Ø 5,6, 8 (110mm) 6, 8, 10, 12 (160mm)

## CONJUNTO DE BROCAS PARA METAL

<b>Conjuntos BROCAS PARA METAL EXTREME 2</b>			
REFERÊNCIA	CÓDIGO DE BARRAS	DESCRIÇÃO	
DT7926-XJ	5035048060285	Tough Case grande com 29 brocas para metal Extreme 2, Ø 1 - 13mm	







<b>CONJUNTOS DE BROCAS DE COBALTO HSS-E EXTREME</b>			
REFERÊNCIA	CÓDIGO DE BARRAS	DESCRIÇÃO	
DT4956-QZ	5035048535059	Conjunto de 6 brocas de cobalto HSS-E Extreme para metal em caixa de plástico 2,3,4,5,6,8mm	
DT4968-QZ	5035048542811	Tough Case pequena com 13 brocas com pontas de cobalto EXTREME, 4, 1.5, 2, 2.5, 3, 3.2, 4, 4.5, 5, 5.5, 6, 6.5, 7	















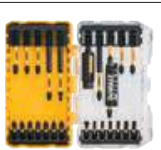

<b>CONJUNTOS DE BROCAS PARA METAL HSS-R DIN 338</b>			
REFERÊNCIA	CÓDIGO DE BARRAS	DESCRIÇÃO	
DT5930-QZ	5035048077436	Tough Case grande com 29 brocas para metal HSS-R DIN 338 Ø 1 - 13mm	



	REFERÊNCIA	CÓDIGO DE BARRAS	DESCRIÇÃO
<b>BROCAS PARA METAL</b>			
<b>CONJUNTOS DE BROCAS HSS-G DIN 338</b>			
	DT5921-QZ	5011402374137	Conjunto de 10 brocas para metal HSS-G DIN 338 em caixa plástica Ø 1,2,3,4,5,6,7,8,9,10mm
	DT5922-QZ	5011402374151	Conjunto de 13 brocas para metal HSS-G DIN 338 em caixa plástica Ø 1.5,2,2.5,3,2,3,3.5,4,4.5,5x2,5,5,6,6.5mm
	DT5929-QZ	5035048077429	Tough Case grande com 29 brocas para metal HSS-G DIN 338 Ø 1 - 13mm
	DT5923-QZ	5011402374175	Tough Case grande com 19 brocas para metal HSS-G DIN 338 Ø 1 - 10mm
<b>BROCAS PARA MADEIRA</b>			
<b>CONJUNTO DE BROCAS PARA MADEIRA</b>			
	DT4535-QZ	5011402385713	Conjunto de 5 brocas para madeira em caixa plástica Ø 4,5,6,8,10mm



	REFERÊNCIA	CÓDIGO DE BARRAS	DESCRIÇÃO	
<b>CONJUNTOS PARA APARAFUSAR EXTREME</b>				
	DT70518T-QZ <b>IMPACT TORSION</b>	5035048089576	Conjunto de 10 peças para aparafusar com porta-pontas pivotante: pontas IMPACT TORSION de 25mm: Fenda 6 x1, T15 x1, T30 x1, Ph2 x2, Pz3 x2, Pz2 x2, porta-pontas pivotante.	
	DT70618T-QZ <b>IMPACT TORSION</b>	5035048536957	Conjunto de 15 peças IMPACT TORSION para aparafusar com guia magnética compacta.	
	DT70522T-QZ <b>IMPACT TORSION</b>	5035048089590	Conjunto de 16 peças IMPACT TORSION para aparafusar com guia telescópica magnética. Pontas de aparafusar 25 mm: Pz2 x 6, T15 x 3, T20 x 3, T25 x 3. Guia telescópica magnética compacta.	
	DT70523T-QZ <b>IMPACT TORSION</b>	5035048089606	Conjunto de 32 peças para aparafusar, pontas IMPACT TORSION de 25mm: Ph1 x 1, Ph2 x 3, Ph3 x 1, Pz1 x 2, Pz2 x 5, Pz3 x 3, PR2 gesso x 2, Fenda 6 x 2, Fenda 8, T10 x 2, T15 x 2, T20 x 2, T25 x 2, T27, T30, T40. Adaptador porta-pontas magnético.	
	DT7919T-QZ <b>IMPACT TORSION</b>	5035048089811	Conjunto de 15 peças de impacto em caixa magnética "MagBox": pontas IMPACT TORSION 25mm Ph1, Ph2, Ph3, Pz1, Pz2 x 2, Pz3, 50mm T20, T25, Ph2, Pz2, porta-pontas magnético, chaves de caixa 7mm, 8mm, 10mm.	
	DT7965T-QZ <b>IMPACT TORSION</b>	5035048089828	Conjunto de 20 peças de impacto em caixa magnética "MagBox": brocas de impacto 3mm, 4mm, pontas IMPACT TORSION 25mm Ph1, Ph2 x2, Ph3, Pz1, Pz2 x 2, Pz3, 50mm T20, T25, Ph2 x2, Pz2 x2, porta-pontas magnético, chaves de caixa 7mm, 8mm, 10mm	
	DT70619T-QZ <b>IMPACT TORSION</b>	5035048537947	Acoplamento angular com 9 pontas IMPACT TORSION. Pontas IMPACT TORSION 25mm: Ph2 x 2, Pz2 x 3, T10, T15, T20, T25	
	DT70621-QZ	5035048538326	Acoplamento angular extensível para aparafusador de Impacto	
	DT70512T-QZ <b>IMPACT TORSION</b>	5035048089545	Conjunto de 14 peças para aparafusar com 2 guias telescópicas magnéticas: guia telescópica magnética longa x1, guia telescópica magnética compacta x1, pontas IMPACT TORSION de 25mm: Ph1 x1, Ph2 x1, Ph3 x1, Fenda 6 x1, T20 x1, T25 x1, T30 x1, Pz1 x1. Pz2 x3, Pz3 x 1.	
	DT70730T-QZ	5035048503843	Conjunto de 25 peças em estojo tipo Tough Case para aparafusar com chaves de caixa de limpeza fácil. Chave de caixa de limpeza fácil 8, pontas FLEXTORQ de 85mm: Ph2, PZ2, T20 de 57mm: Ph2 x2, Pz2 x2, Pz3, de 25mm:PZ2x7, PZ3, SL6, T20x2, T25x2, T30x2, guia telescópica magnética.	
	DT70555T-QZ	5035048535226	Juego de 25 Puntas IMPACT TORSION Ph2 (UE = 21)	

	REFERÊNCIA	CÓDIGO DE BARRAS	DESCRIÇÃO	
	DT70556T-QZ	5035048535233	Juego de 25 Puntas IMPACT TORSION Pz2 (UE = 21)	
	DT70742T-QZ	5035048503966	Conjunto de 33 peças em estojo tipo Tough Case para aparafusar FLEXTORQ de 25mm: PH1, PH2 x5, PH3, PZ1, PZ2 x8, PZ3, T10 x2, T15, T20 x3, T25 x2, T30. 57mm: PH2, PZ2. Chave de caixa Hex 8 - 10mm y guía telescópica magnética	
	DT70741T-QZ	5035048503959	Conjunto de 32 peças em estojo tipo Tough Case para aparafusar FLEXTORQ : 25mm Ph2, Ph3, Pz1, Pz2 x8, Pz3 x3, SI6, T15, T20 x2, T25x2, T30, 57mm: Pz2 x2, Pz3, 85mm: Ph2, Pz2, Brocas Titanium 5, 6 y 8mm. Chave de caixa Hex 8 mm y guía telescópica magnética	
	DT70545T-QZ <b>IMPACT TORSION</b> 	5035048090701	Conjunto de 34 peças para aparafusar IMPACT TORSION com adaptador magnético	
	DT70523TM-QZ <b>IMPACT TORSION</b> 	5035048089613	Merchandiser de 12 x DT70523T-QZ	
	DT70563T-QZ <b>IMPACT TORSION</b> 	5035048537978	Adaptador magnético 85mm + 3 puntas de 25mm (Pz2, Ph2, T20)	
	DT70547T-QZ <b>IMPACT TORSION</b> 	5035048090725	Adaptador magnético com bloqueio (para usar com puntas IMPACT TORSION de 50mm)	
	DT70535T-QZ <b>IMPACT TORSION</b> 	5035048088494	Puntas IMPACT TORSION Pz2 x 2 50mm + adaptador magnético com bloqueio	
	DT70536T-QZ <b>IMPACT TORSION</b> 	5035048088500	Puntas IMPACT TORSION Ph2 x2 50mm + adaptador magnético com bloqueio	
	DT70537T-QZ <b>IMPACT TORSION</b> 	5035048088517	Puntas IMPACT TORSION T20 x 2 50mm + adaptador magnético com bloqueio	
	DT70538T-QZ <b>IMPACT TORSION</b> 	5035048088524	Puntas IMPACT TORSION T25 x 2 50mm + adaptador magnético com bloqueio	



	REFERÊNCIA	CÓDIGO DE BARRAS	DESCRIÇÃO	
<b>CONJUNTOS PARA FURAR E APARAFUSAR</b>				
<b>CONJUNTOS PARA FURAR E APARAFUSAR</b>				
	DT0109-QZ	5035048078402	Conjunto de 109 Peças para furar e Aparafusar; 13 X Brocas para Madeira 3-8mm, 13 X Brocas para metal 1.5-6.5mm, 5 X Brocas para betão 3-10mm, aparafusador, 13 Pontas PH, 14x Pontas PZ, 12x Pontas plainas, 6x Torx, adaptador magnético	
	DT71563-QZ	5035048099940	Conjunto de 100 Peças para furar e Aparafusar; 12XBrocas para madeira 3-8mm, 3X Brocas para betão 6-8mm, 12X Brocas para Metal 1,5-6mm, pontas para aparafusar, 1 escaerador, 2X Coroas 32,44mm, Broca piloto	
<b>CONJUNTOS MIXTOS PARA TALADRAR Y ATORNILLAR</b>				
	DT71569-QZ	5035048537930	Conjunto TSTAK de 100 peças para furar e aparafusar com 8 Brocas para Pedra (Ø4,5,5.5,6x2,8x2,10mm), 12 Brocas para Metal HSS (Ø1.5,2,2.5,3,3.5,4,4.5,5,5.5,6,6.5,7mm), 5 Chaves de Caixa (5,6,7,8,10mm), 4 Coroas (Ø32,38,44,54mm), Mandril, 69 Pontas para aparafusar de 25mm (Ph1x2,Ph2x23,Ph3, SL4,SL5,SL6, SL7,2, Pz1x2,Pz2x23,Pz3x2, T10x2,T15x2,T20x2,T25x2,T27x2,T30x2 e porta-pontas magnético.	
	DT7915-QZ	5035048060421	Conjunto de 11 peças com pontas de torsão com ranhuras extra incluindo Pz 1,2,3 Ph 1,2,3 Fenda 4.5, 5.5,6.5,8 e adaptador magnético	
	DT7944S-QZ	5035048503652	Conjunto de 31 peças com Pz1x2, Pz2x3, Pz3, Ph1x2, Ph2x2, Ph3, Fenda 4.5, Fenda 5.5, Fenda 6.5, T10x2, T15x2, T20x2, T25x2, T30x2, T40x2, H3, H4x2, H5 e adaptador rápido	
	DT71521-QZ	5035048535196	Juego de 25 puntas Pz2 de 25 mm	
	DT71522-QZ	5035048535219	Juego de 25 puntas Ph2 de 25 mm	
	DT7969-QZ	5035048083727	Merchandiser con 12 juegos DT7969-QZ: 32 puntas, Pz, Ph, Pl, Torx, Torx hexagonal e adaptador	
	DT7969M-QZ	5035048083734	Merchandiser con 12 juego DT7969-QZ: 32 puntas, Pz, Ph, Pl, Torx, Torx inviolables hexagonal y adaptador	

	REFERÊNCIA	CÓDIGO DE BARRAS	DESCRIÇÃO
<b>CONJUNTOS PARA FURAR E APARAFUSAR</b>			
	DT71506-QZ	5035048098547	Tough Case pequena com 30 peças para aparafusar. Pontas de aparafusar de 25mm: Ph1 x2, Ph2 x2, Ph3 x1, Fenda 8 x1, Pz2 x7, Pz3 x3, T10 x2, T15 x2, T25 x2, T30 x2, porta-pontas magnético, chaves de caixa 8 e 10mm, pontas de 50mm: Ph2 x1, Pz2 x1, chave de fenda.
	DT71507-QZ	5035048098554	Tough Case pequena com 27 peças para furar e aparafusar com adaptador compacto de mudança rápida: adaptador de mudança rápida, pontas de aparafusar de 25mm: Ph2 x2, Fenda 6 x 1, T10 x1, T15 x1, T20 x1, T25 x2, T30 x1, Pz2 x5, Pz3 x2, pontas de aparafusar de 50mm: Ph2 x1, T15 x1, Pz1 x1, Pz3 x1, brocas para madeira: 4.5, 5.5, 6, 7mm, chave de caixa 10mm, guia telescópica magnética.
	DT71511-QZ	5035048098592	Juego de 16 piezas para atornillar con guía telescópica magnética: guía telescópica magnética compacta x1, puntas de atornillar de 25mm: Ph2 x2, Pz2 x6, Pz3 x3, T20 x2, T25 x2.
	DT71516-QZ	5035048098646	Conjunto de 24 peças com chave de caixa e pontas de aparafusar. Chave de caixa: 6, 7, 8, 10, 11, 13. Chave de roquete. Porta-pontas. Pontas de 25mm: Pz2 x2, Pz3, Ph1, Ph2 x2, T10, T15, T20, T25, T30, T40, Hex 4, Hex 5, Hex 6.
	DT70702-QZ	5035048503706	Conjunto de 40 peças em estojo tipo Tough Case para aparafusar com pontas de de 25mm: Ph1, Ph2 x2, Ph3 x2, Pz2 x6, Pz3 x3, T10, T15x2, T25 x2, T30 x2. 50mm: Ph1, Ph2 x2, Pz2 x4, Pz3, T15, T20, T25 x2, T30 x2. 85mm: Ph2 x2. Chave de caixa hexagonal: 8mm, 10mm. Guia telescópica magnética
	DT7981-QZ	5035048098479	Conjunto de 98 peças para aparafusar enrolável. Brocas para madeira : 3, 3.2, 3.5, 4, 4.5, 4.8, 5, 5.5, 6, 6.5, 7, 7.5, 8 mm. Brocas para pedra: 3, 5.5, 6, 7, 8, 10 mm. Brocas para metal HSS: 1.5, 2, 2.5, 3, 3.2, 3.5, 4, 4.5, 4.8, 5, 5.5, 6, 6.5 mm. Pontas de aparafusar de 25mm: Ph0 x 2, Ph1 x 2, Ph2 x 3, Ph3 x 2, Pz0 x 2, Pz1 x 3, Pz2 x 4, Pz3 x 2, SL4, SL5 x 2, SL6, SL7.2, SQ1, SQ2, SQ3, Hex 3, Hex4 x 2, Hex5 x 2, Hex6, T10, T15, T20, T25, T27, T30. Pontas de aparafusar de 50mm: Ph0, Ph1, Ph2, Ph3, Pz1, Pz2 x 2, Pz3, T10, T15, T20, SL4, SL6, SL7.2. Chaves de caixa vaso hexagonais: 5, 6, 7, 8, 9, 10, 11, 12, 13 mm. Adaptador magnético e escareador
	DT70711-QZ	5035048503812	Conjunto de 19 peças em estojo tipo Tough Case FLEXTORQ com 13 brocas para metal Extreme 2, Ø 2, 3, 4, 5, 6, 8, pontas de 25 mm Ph2 x3, Pz2 x4, Pz3, pontas de 50 mm Ph2, Pz2 x2, porta-pontas magnético y guia telescópica magnética
	DT70712-QZ	5035048503829	Conjunto de 19 peças em estojo tipo Tough Case com 6 brocas para pedra Extreme Ø 4, 5, 5.5, 6, 7, 8mm. Pontas FELXTORQ, de 25 mm Ph2 x3, Pz2 x4, T25, pontas de 50 mm Ph2, Pz2, T25, porta-pontas magnético y guia telescópica magnética
	DT71565-QZ	5035048539583	Conjunto de 36 peças para furar e aparafusar; Brocas para betão Ø 6 mm, Brocas para metal Ø 2, 2.5, 3, 3.5, 4, 4.5, 5 mm, 9 x pontas de 25mm, 18x pontas de 50mm + Adaptador magnético
	DT70716-QZ	5035048504161	Caddy Case. Para trasportar 4 Conjuntos de puntas y 5 toughcases. Compatible con el sistema TSTAK
	DT70709-QZ	5035048503799	Conjunto de 33 peças em estojo tipo Tough Case para aparafusar com pontas de 25 mm Ph1, Ph2x4, Ph3, Pz1, Pz2x6, Pz3, T10, T15, T20, T25 x4, T30 x2, T40, SI6, SI8, de 50mm Ph2, Pz2, adaptador magnético, guia telescópica magnética



### CONJUNTOS DE CHAVES DE CAIXA DE IMPACTO

REFERÊNCIA	CÓDIGO DE BARRAS	DESCRIÇÃO	
DT7507-QZ	5035048078631	Conjunto de chaves de caixa de impacto de 9 peças (Ø 10,13,15,17,19,22,24,27mm e adaptador de 1/4" a 1/2")	
DT7506-QZ	5035048078624	Conjunto de chaves de caixa de impacto de 17 peças (Ø 6,8,10,11,12,13,14,16,17,18,19,20,21,22,24,27mm e adaptador de 1/4" a 1/2")	
DT7918-QZ	5035048082553	Conjunto em caixa magnética com Ph1, Ph2, Ph3, PZ1, PZ2x2, Pz3, T20, T25, Ph2 50mm, PZ2 50mm, porta-pontas magnético, chaves de caixa, 7, 8, 10mm	



### SISTEMA DEWALT "FLIP & DRIVE"

#### CONJUNTOS PARA APARAFUSAR

REFERÊNCIA	CÓDIGO DE BARRAS	DESCRIÇÃO	
DT7612-XJ	5035048031810	Conjunto sistema "FLIP & DRIVE" completo Nº 6 com adaptador, escareador, broca piloto e Pz 2, Nº 8, 10, 12, escareador e broca piloto, Pz2 x2, Ph2 x2	



### CONJUNTOS DE BROCAS DE DIAMANTE

REFERÊNCIA	CÓDIGO DE BARRAS	DESCRIÇÃO	
DT6046-QZ	5035048066393	Conjunto de 5 brocas de diamante de 5,6,7,8,10mm para furar em azulejo + dispensador de água	

### CONJUNTOS DE LÂMINAS DE SERRA SABRE 2X



REFERÊNCIA	CÓDIGO DE BARRAS	DESCRIÇÃO	
DT2440L-QZ	5035048088678	Conjunto de 6 lâminas de serra sabre 2X 1xDT2300L, 1xDT2307L, 1xDT2315L, 1xDT2301L, 1xDT2308L, 1xDT2407L	
DT2443L-QZ	5035048089842	Conjunto de 8 lâminas de serra sabre 2X 3xDT2300L, 3xDT2407L, 1xDT2308L, 1xDT2408L	
DT2441L-QZ	5035048088685	Conjunto de 12 lâminas de serra sabre 2X 2xDT2300L, 2xDT2307L, 2xDT2315L, 2xDT2301L, 2xDT2308L, 1xDT2407L, 1xDT2408L	



### CONJUNTOS DE LÂMINAS DE SERRA DE RECORTE PARA CORTE EM MADEIRA E METAL

REFERÊNCIA	CÓDIGO DE BARRAS	DESCRIÇÃO	
DT2290-QZ	5035048061077	Conjunto de 10 lâminas de serra de recorte para madeira DT2165 x 2, DT2050 x 1, DT2168 x 1, DT2177 x 2, DT2166 x 2, DT2075 x 2 (Equivalentes Bosch T101B, T119B0, T101A0, T111C, T144D, T144DP)	
DT2292-QZ	5035048061084	Conjunto de 10 lâminas de serra de recorte para metal DT2160 x 3, DT2172 x 2, DT2054 x 1, DT2161 x 2, DT2163 x 2 (Equivalentes Bosch T118A, T118G, T118E0F, T118B, T127D)	
DT2294-QZ	5035048061091	Conjunto de 10 lâminas de serra de recorte com 5 para madeira e 5 para metal DT2165 x 2, DT2050 x 2, DT2163 x 2, DT2177 x 2, DT2160 x 2 (Equivalentes Bosch T101B, T119B0, T127D, T111C, T118A)	
DT2296-QZ	5035048075142	Conjunto de 10 lâminas XPC para madeira (DT2209 x 2, DT2205 x 2, DT2213 x 2, DT2216 x 1, DT2218 x 1, DT2217 x 1, DT2220 x 1)	



### CONJUNTO DE CINZEIS E PONTEIROS

REFERÊNCIA	CÓDIGO DE BARRAS	DESCRIÇÃO	
SDSMAXSET-QZ	5035048061374	Conjunto de ponteiros e cinzeis SDS-Max (DT6820+DT6821+DT6822+DT6823)	
SDSMAXSET2-QZ	5035048061381	Conjunto de ponteiros e cinzeis SDS-Max (DT6820+DT6821+DT6822+DT6823+DT6824)	



### CONJUNTO DE LÂMINAS DE SERRA SABRE SEGMENTADA BREAKAWAY HSS

REFERÊNCIA	CÓDIGO DE BARRAS	DESCRIÇÃO	
DT2446-QZ	5035048543481	Conjunto de 8 lâminas de serra sabre segmentada: 2x DT2416 + 6x DT2417	

### CONJUNTOS DE COROAS



#### CONJUNTOS DE COROAS BI-METAL

REFERÊNCIA	CÓDIGO DE BARRAS	DESCRIÇÃO	
DT83001-QZ	5035048090657	Conjunto de 13 peças Coroa bi-metal para utilização geral. Coroas 16, 19, 25, 32, 38, 44, 48, 51, 64mm + 2 mandrils e 2 brocas piloto	
DT83003-QZ	5035048090671	Conjunto de 11 peças Coroa bi-metal para eletricitista. Coroas 16, 20, 25, 32, 40, 51, 64mm + 2 mandrils e 2 brocas piloto	

## EXTREME

### 2x LONG LIFE



#### CONJUNTO DE COROAS BI-METAL EXTREME 2X

REFERÊNCIA	CÓDIGO DE BARRAS	DESCRIÇÃO	
DT8273L-QZ	5035048089224	Conjunto para eletricitistas em mala plástica: 2 adaptadores hexagonais, 2 brocas piloto, 9 coroas Ø 22, 29, 35, 38, 44, 57, 64, 76mm	

### CONJUNTOS DE FRESAS



#### CONJUNTOS DE FRESAS PARA MADEIRA

REFERÊNCIA	CÓDIGO DE BARRAS	DESCRIÇÃO	
DT90016-QZ	5035048538647	Conjunto de 12 fresas para Túpia com 3 fresas direitas, cortador, 2 fresas de arredondar, caixa, cortador de encaixes, fresa em V, fresa de cobertura, fresa para acabamentos, fresa chanfro	





# GAMA XR 18V

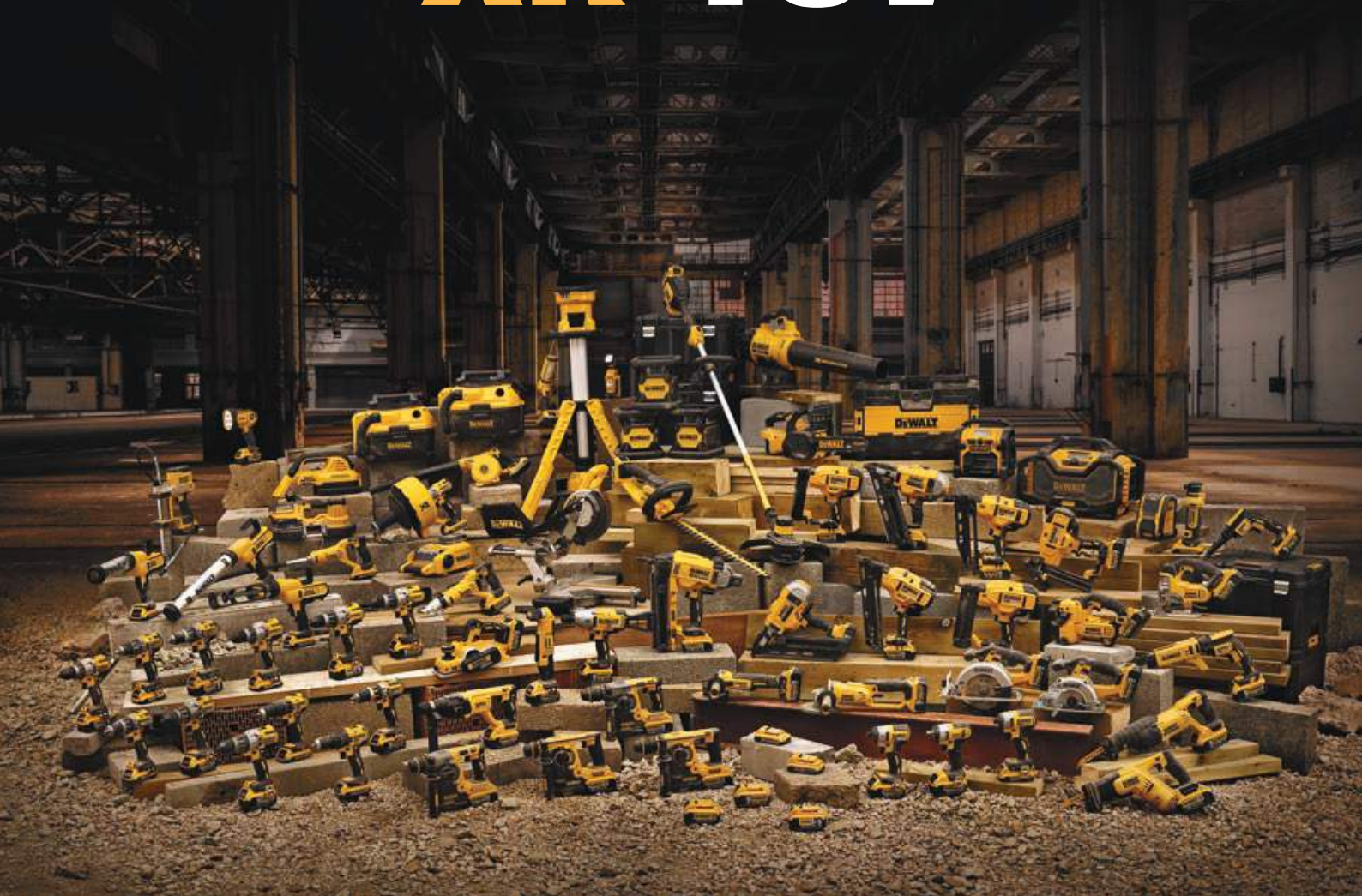

Quinta da Fonte  
Edifício Q55 D.Diniz  
Rua dos Malhões, 2 e 2A – Piso 2 Esq  
2770-071 Paço de Arcos - PORTUGAL  
Tel: 214.667.500 Fax: 214.667.580



**GOSTO  
DeWALT**

Descubra as nossas  
últimas novidades,  
promoções e muito  
mais em:



[www.DeWALT.com](http://www.DeWALT.com)

O esquema de cores amarelo e preto é utilizado pela DeWALT Power Tools and Accessories como marca registada. A DeWALT reserva-se o direito de alterar toda e qualquer promoção em qualquer altura sem aviso prévio. As promoções estão disponíveis enquanto houver stocks. Vigência a partir de 4 de Fevereiro de 2019. Preços recomendados sem IVA.

Seja o primeiro a ver as Novidades e Promoções da DeWALT. Faça o registo em MyDeWALT e passe a receber o ONSITE por e-mail. Vá simplesmente a [www.DeWALT.pt/MyDeWALT](http://www.DeWALT.pt/MyDeWALT)

O seu Revendedor DeWALT:

**REGISTE-SE**

